

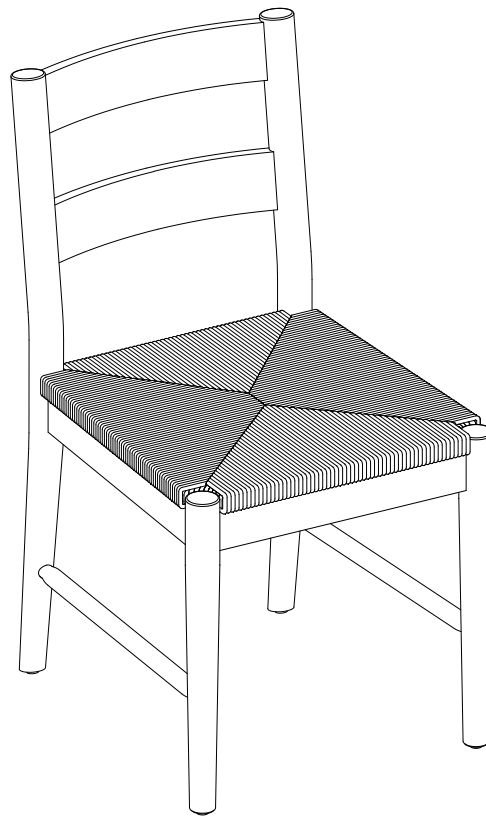

LOT NUMBER: _____
DATE PURCHASED: __/__/__

Laurel 2-Pack Dining Chairs

Stock # MT6425004710005



ADULT ASSEMBLY REQUIRED

If you have any questions regarding assembly or if parts are missing, DO NOT return this item to the store where it was purchased. Please call our customer service number and have your instructions and parts list ready to provide the model name, part name or factory number:

1-866-942-5362

Pacific Standard Time: 8:30 a.m. - 4:30 p.m., Monday - Friday

Or visit our website 24 hours a day, 7 days a week for product assistance at

www.whalenstyle.com

Or e-mail your request to **parts@whalenfurniture.com**

**THIS INSTRUCTION BOOKLET CONTAINS IMPORTANT SAFETY INFORMATION.
PLEASE READ AND KEEP FOR FUTURE REFERENCE.**

Date 2024-06-10 Rev. 0001-A

WARNING

TO REDUCE THE RISK OF SERIOUS INJURY, READ THE FOLLOWING SAFETY INSTRUCTIONS BEFORE ASSEMBLING AND USING THE PRODUCT.

- Please read and understand this entire manual before attempting to assemble, operate, or install the product.
- Any assembly or maintenance of the product must be carried out by adults only.
- Some parts may contain sharp edges. Wear protective gloves if necessary.
- To prevent damage, place all parts on a level surface during assembly. Add a layer of protective surface if needed.
- Do not allow your children to climb or jump on furniture due to possible accident, injury or death. A child climbing on a piece of furniture can make it top-heavy and cause the furniture to tip over.
- Keep children and pets away during assembly.
- Repairing and replacing parts should be done by a qualified technician.
- Do not stand or step on this chair.
- Do not sit on the front edge of the chair.
- Do not seat more than one person at a time.
- Do not exceed the maximum load capacity of 136.1 kg (300 pounds).
- This unit is intended for use only within the maximum weight indicated. Use with loads heavier than the maximum weight indicated may result in instability, causing possible injury.
- Failure to follow these warnings could result in serious injury.

GENERAL INFORMATION, TIPS AND TRICKS

1. Please read the Assembly Instructions prior to assembling the unit.
2. To avoid damage, assemble the unit on a sturdy, level and non-abrasive surface.
3. Keep all hardware and parts out of reach of children.
4. Please wait until all steps are completed before fully tightening bolts.
5. Make sure all bolts are tightly fastened before the unit is used.
6. Check that all bolts, screws and knobs are tight at least every 3 months or as needed.

SPECIAL NOTE

Please read the instruction sheets completely before assembly. Examine all packaging material before discarding carton. Remove any remaining staples from the carton before discarding. Remove all parts from carton and separate into groups as indicated on part list. Please ensure all parts are included prior to assembly. Use of power tools to complete assembly is not recommended.

Parts and Hardware List

Please read through the instructions completely and verify that all listed parts and hardware are present before beginning assembly.

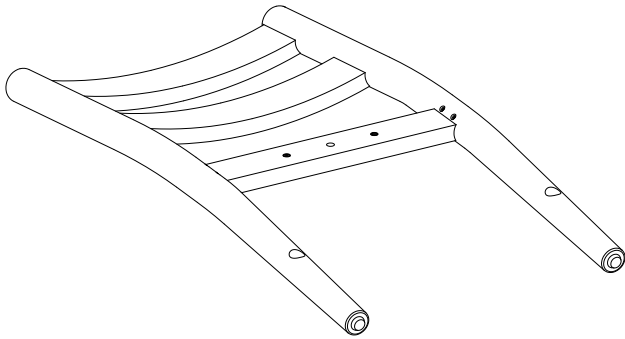

A - Backrest
(Qty. 2)

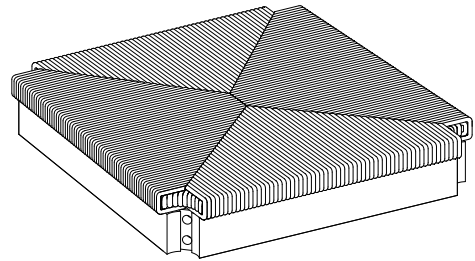

B - Seat
(Qty. 2)

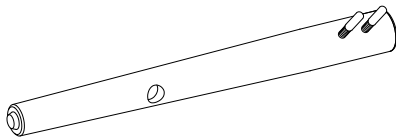

C - Left Front Leg
(Qty. 2)

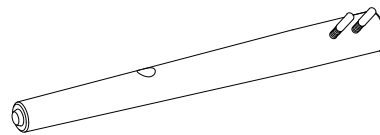

D - Right Front Leg
(Qty. 2)

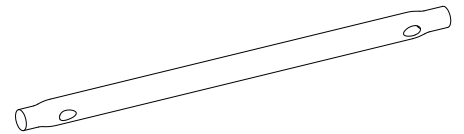

E - Side Stretcher
(Qty. 4)

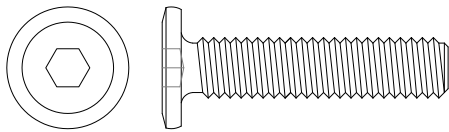

(1) M8 x 35 mm Bolt
(Qty. 4+1 extra)

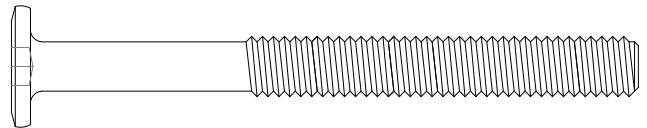

(2) M8 x 80 mm Bolt
(Qty. 8+1 extra)

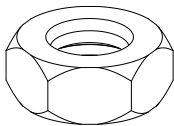

(3) Hex Nut
(Qty. 8+1 extra)



(4) Lock Washer
(Qty. 20+1 extra)

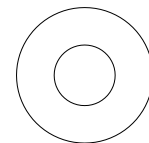

(5) Flat Washer
(Qty. 20+1 extra)

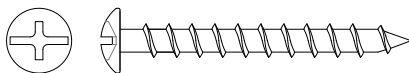

(6) M4 x 38 mm Screw
(Qty. 8+1 extra)

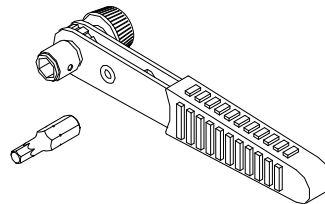

Ratchet Wrench
(Qty. 1)

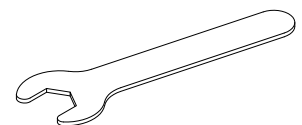

Open Wrench
(Qty. 1)

Tools required: Ratchet wrench and open wrench (provided) and Phillips screwdriver (not provided).

Assembly Instructions

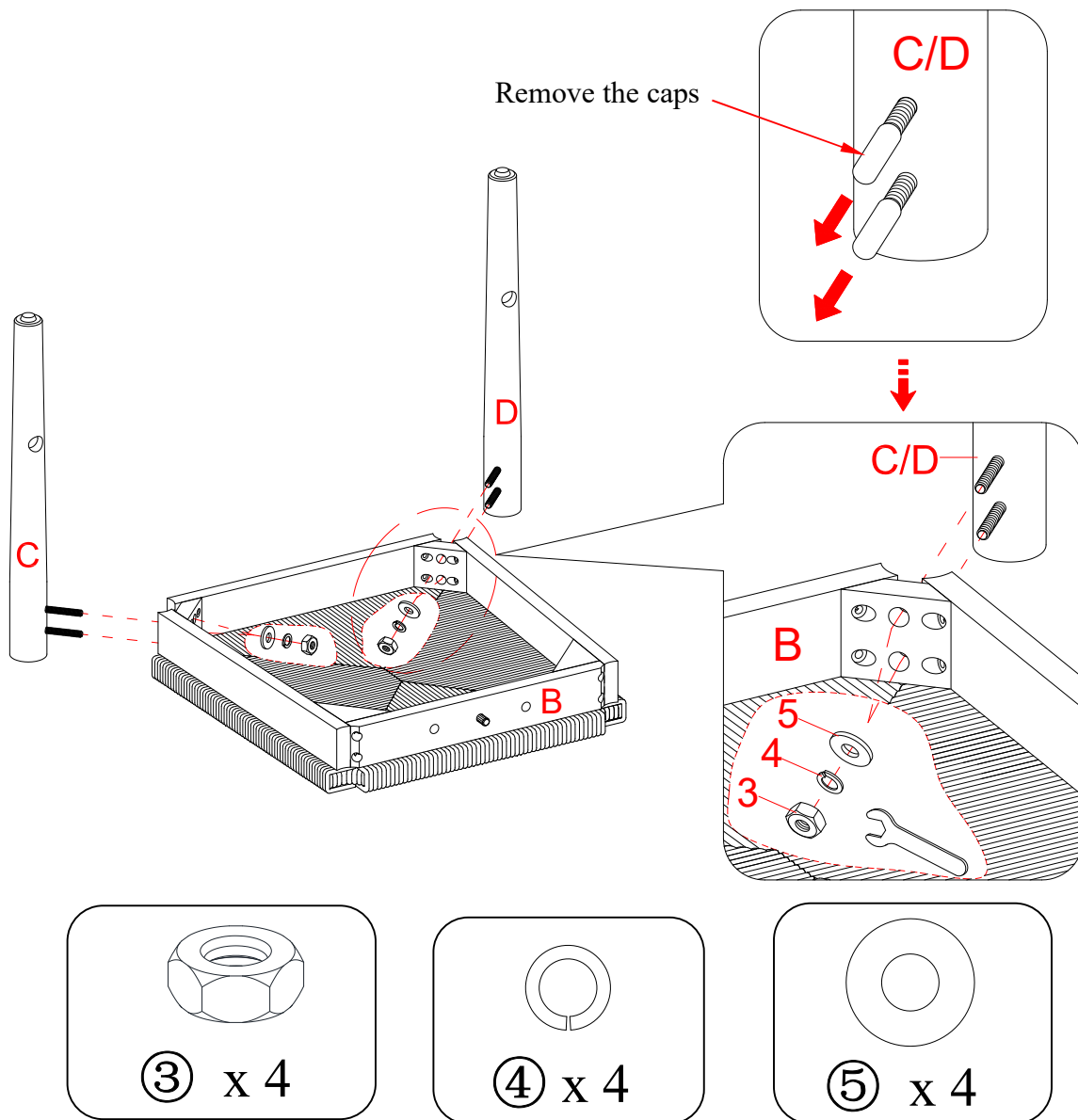

⚠ WARNING

DO NOT fully tighten the bolts or screws until all the bolts or screws are ready to assemble. To avoid causing damage to the threads, DO NOT over-tighten the bolts or screws.

1. Unpack the unit and confirm that you have all the hardware and required parts listed. Assemble the unit on a carpeted floor or the empty carton to avoid any scratches.
2. Position one Seat (B) upside down on a level and protective surface.
3. Remove the plastic caps from the hanger bolts of the Front Legs (C and D) for the following steps.
4. Attach one Left Front Leg (C) to the left front corner of the Seat Frame (B) by inserting the hanger bolts through the drilled holes on the corner block and fit the Flat Washer (5), Lock Washer (4) and Hex Nut (3) onto each hanger bolt. Tighten the nuts with the open wrench provided.

NOTE: DO NOT fully tighten all the nuts until the stool has been adjust and level all the legs so that they do not wobble. Once adjusted then go back and tighten while making sure that the unit remains level.

5. Repeat the same process to attach one Right Front Leg (D) to the right front corner block of the Seat Frame (B).

Assembly Instructions

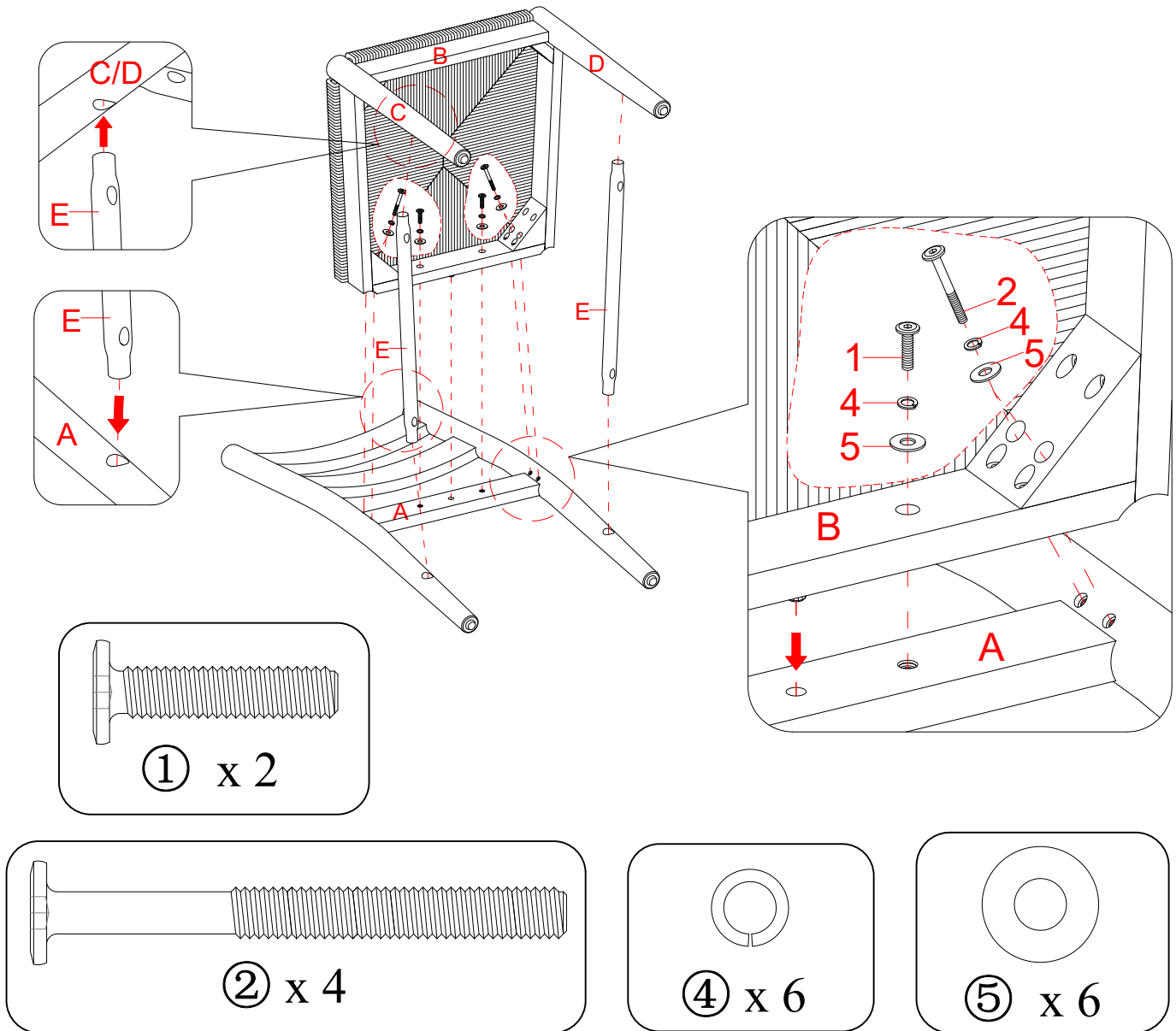

6. Lay one Backrest (A) on a smooth and protective surface with the threaded inserts facing up.
7. Insert the tenon of both Side Stretchers (E) into the mortises of the Backrest (A). Make sure that the slant holes on the Side Stretchers will face the floor when the unit is turned upright.
8. Attach the assembled Seat Frame (B) to the middle rail of the Backrest (A) and insert both Side Stretchers (E) into the Front Legs (C and D) respectively. Insert four 80 mm Bolts (2) with Lock Washers (4) and Flat Washers (5) through the drilled holes on the Seat Frame (B) at rear corner blocks and loosely tighten into the threaded inserts on the Backrest (A).
9. Secure the Seat Frame (B) to the Backrest (A) by inserting two 35 mm Bolts (1) with the Washers (4 and 5) through the drilled holes on the rear rail of the Seat Frame. Tighten the bolts with the Ratchet Wrench provided.

NOTE: DO NOT fully tighten the bolts in steps 8 and 9.

Assembly Instructions

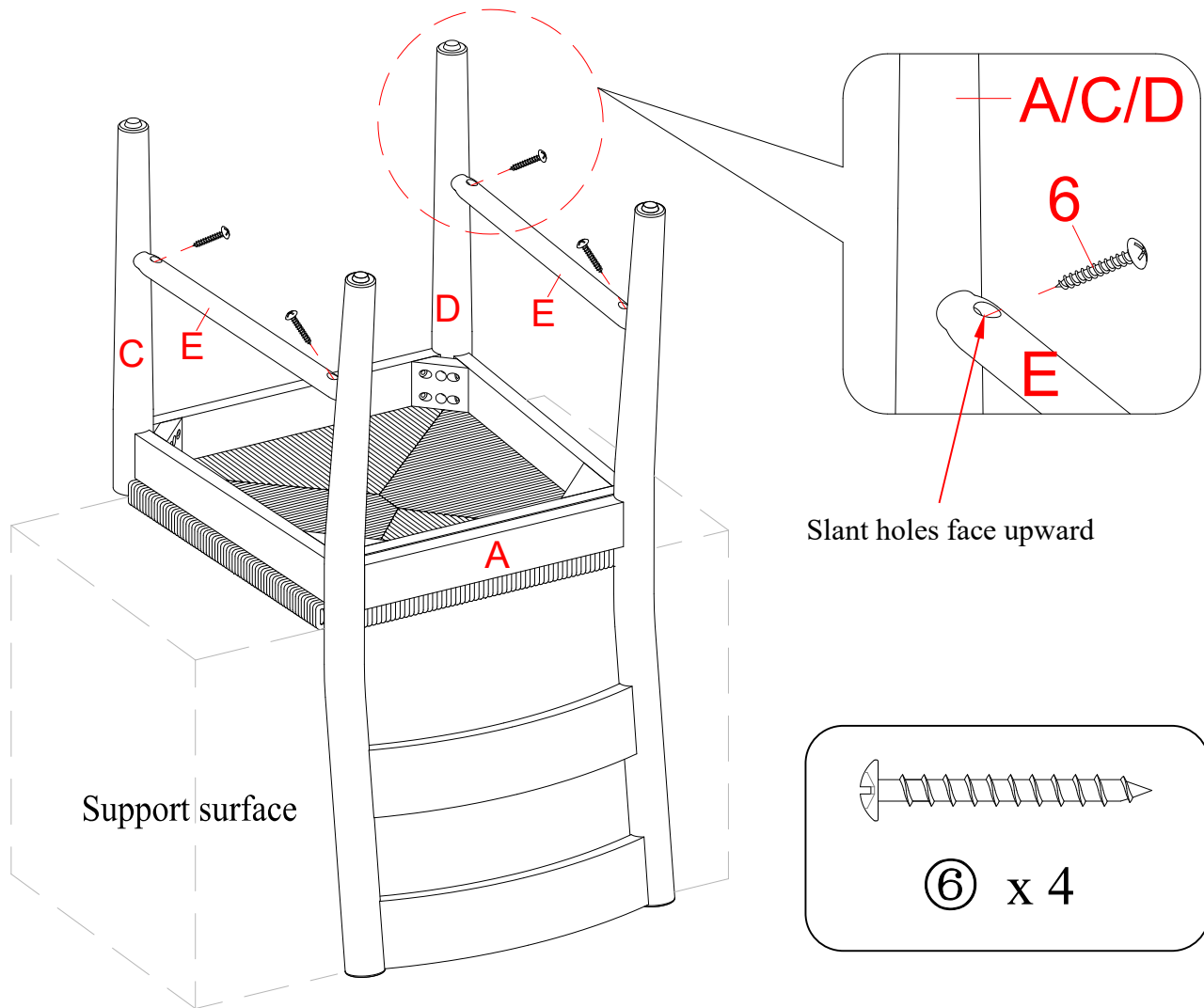

10. Position the assembled unit upside down on the carton or other support surface, as shown.

NOTE: Place a protective cover (like the bubble wrap packing material) over the carton or other support surface to prevent from scratching the stool material.

11. Insert and screw four 38 mm Screws (6) into the slant holes on the Side Stretchers (E). Tighten the screws with a Phillips screwdriver (not provided).

Assembly Instructions

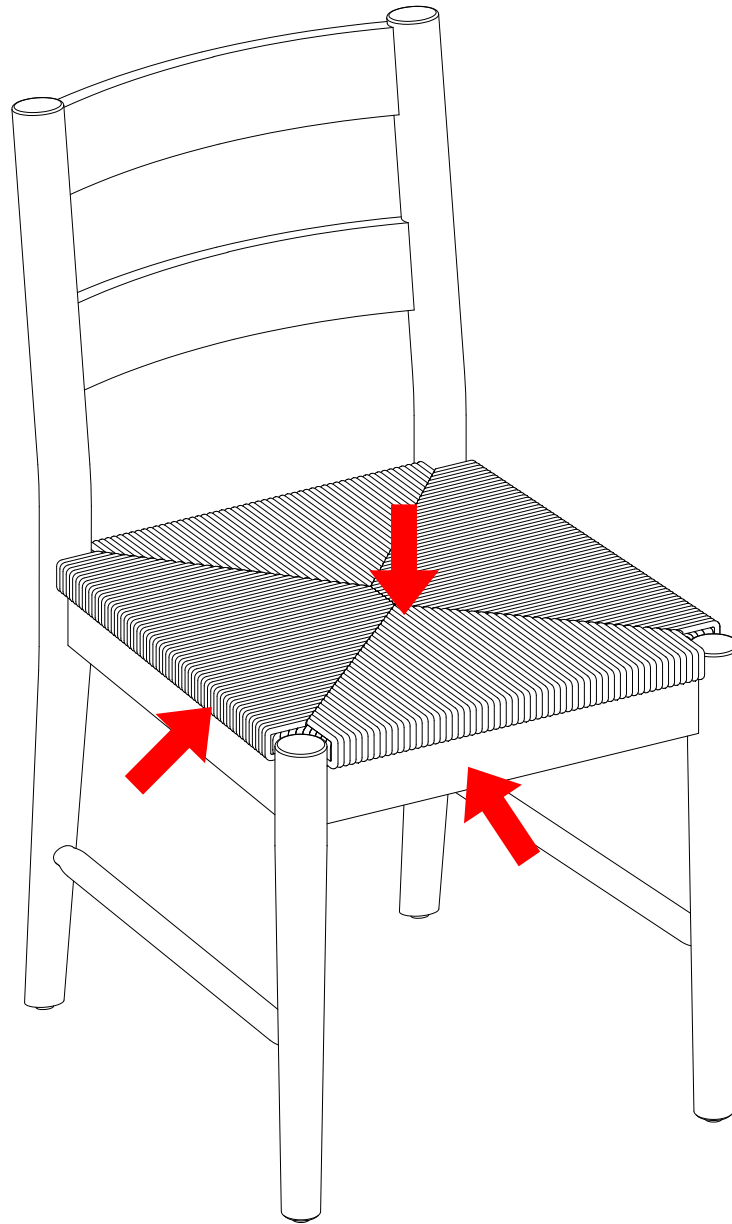

12. Stand the assembled unit upright on a flat floor.
13. Sit down on the chair with the bolts and hex nuts not fully tightened. That will level all legs and then proceed to fully tighten all the bolts and hex nuts with the wrench provided.
14. Repeat the same process to assemble the other chair.

Care and Maintenance

- Use a soft, clean cloth that will not scratch the surface when dusting.
- Use of furniture polishes is not necessary. Should you choose to use polishes, test first in an inconspicuous area.
- Using solvents of any kind on your furniture may damage the finish.
- Never use water to clean your furniture as it may cause damage to the finish.
- Liquid spills should be removed immediately. Using a soft, clean cloth, blot the spill gently. Avoid rubbing.
- Always use protective pads under hot dishes and plates. Heat can cause chemical changes that may create spotting within the furniture finish.
- Stains or marks from crayons or ink markers will be difficult to remove.
- In the event that your furniture is stained or otherwise damaged during use, we recommend that you call a professional to repair your furniture.
- Check bolts/screws periodically and tighten them if necessary.

Further Advice about Wood Furniture Care

It is best to keep your furniture in a climate-controlled environment. Extreme temperature and humidity changes can cause fading, warping, shrinking, and splitting of wood. It is advised to keep furniture away from direct sunlight as sun may damage the finish.

Proper care and cleaning at home will extend the life of your purchase. Following these important and helpful tips will enhance your furniture as it ages.

We hope you enjoy your purchase for many years.
Thank you for your purchase!

QUALITY GUARANTEE

We are confident that you will be delighted with your Whalen Furniture purchase.

Should this product be defective in workmanship or materials or fail under normal use, we will repair or replace it for up to one (1) year from date of purchase. Every Whalen Furniture product is designed to meet your highest expectations. We guarantee that you will immediately see the value of our fine furniture.

This warranty gives you specific legal rights and you may also have other rights which vary from state to state.

Whalen Furniture Manufacturing
1578 Air Wing Road, San Diego, CA 92154, USA
Customer Service: 1-866-942-5362

8:30 a.m. - 4:30 p.m., PST, Monday to Friday

www.whalenstyle.com



NÚMERO de LOTE: _____
FECHA de COMPRA: ___/___/___

2-Sillas para comedor Laurel

Serie # MT6425004710005

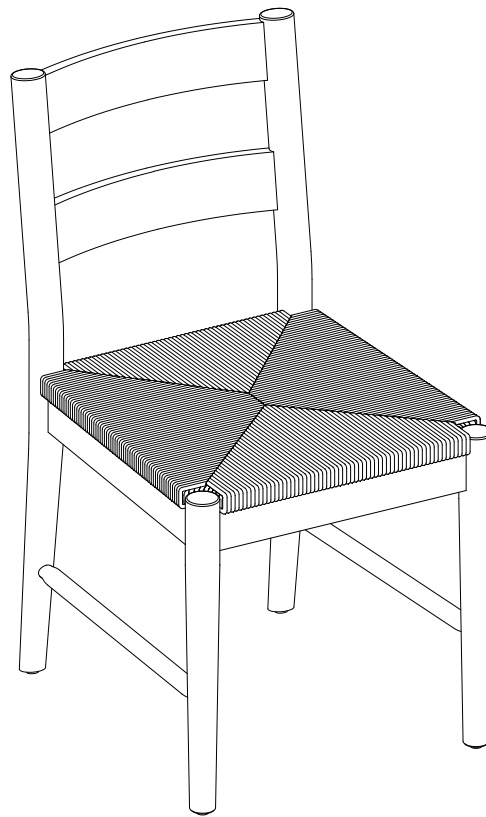

ENSAMBLE REQUERIDO POR ADULTO

Si tienen alguna pregunta acerca del ensamble o si alguna parte está faltante, no retorne este producto a la tienda donde lo compro. Por favor llame a nuestro departamento de ayuda al cliente teniendo su instructivo y lista de partes para proveer el modelo, nombre de parte o el número de fábrica:

1-866-942-5362

Hora estándar del Pacífico: 8:30 a.m. - 4:30 p.m., de Lunes a Viernes
O visite nuestra página de Internet 24 horas al día, 7 días a la semana para asistencia

www.whalenstyle.com

O mande un correo electrónico a **parts@whalenfurniture.com**

**ESTE INSTRUCTIVO CONTIENE INFORMACION IMPORTANTE DE SEGURIDAD.
POR FAVOR LEA Y MANTENGA PARA USO FUTURO.**

Fecha 2024-06-10 Rev. 0001-A

ADVERTENCIA

PARA REDUCIR EL RIESGO DE LESIONES GRAVES, LEA LAS SIGUIENTES INSTRUCCIONES DE SEGURIDAD ANTES DE MONTAR Y UTILIZAR EL PRODUCTO.

- Lea y comprenda este manual completo antes de intentar ensamblar, operar o instalar el producto.
- Cualquier montaje o mantenimiento del producto debe ser realizado únicamente por adultos.
- Algunas piezas pueden contener bordes afilados. Utilice guantes protectores si es necesario.
- Para evitar daños, coloque todas las piezas sobre una superficie nivelada durante el montaje. Agregue una capa de superficie protectora si es necesario.
- No permita que sus niños trepen o salten sobre muebles debido a posibles accidentes, lesiones o muerte. Si un niño se sube a un mueble, éste puede resultar demasiado pesado y provocar que se vuelque.
- Mantenga alejados a los niños y las mascotas durante el montaje.
- La reparación y el reemplazo de piezas deben ser realizados por un técnico calificado.
- No se pare ni pise esta silla.
- No se siente en el borde delantero de la silla.
- No siente a más de una persona a la vez.
- No exceda la capacidad de carga máxima de 136,1 kg (300 libras).
- Esta unidad está diseñada para usarse únicamente dentro del peso máximo indicado. El uso con cargas superiores al peso máximo indicado puede provocar inestabilidad y posibles lesiones.
- El incumplimiento de estas advertencias podría provocar lesiones graves.

INFORMACION GENERAL, COMNSEJOS Y TRUCOS

1. Lea las instrucciones de montaje antes de montar la unidad.
2. Para evitar daños, monte la unidad sobre una superficie resistente, nivelada y no abrasiva.
3. Mantenga todos los herrajes y piezas fuera del alcance de los niños.
4. Espere hasta que se completen todos los pasos antes de apretar completamente los pernos.
5. Asegúrese de que todos los pernos estén bien apretados antes de utilizar la unidad.
6. Verifique que todos los pernos, tornillos y perillas estén apretados al menos cada 3 meses o según sea necesario.

NOTA ESPECIAL

Por favor lea todo el instructivo antes de ensamblar. Examinar todo el material de empaque antes de tirar el cartón. Retirar cualquier grapa del cartón antes de tirar. Retirar todas las partes del cartón y separar en grupos como es indicado en la lista de partes. Por favor de asegurar que todas las partes están presentes antes del ensamble. El uso de herramientas eléctricas para completar el ensamble no es recomendado.

Lista de partes y material de ferretería

Por favor lea completamente las instrucciones y verifique que estén todas las partes y partes de ferretería antes de iniciar el ensamblado.

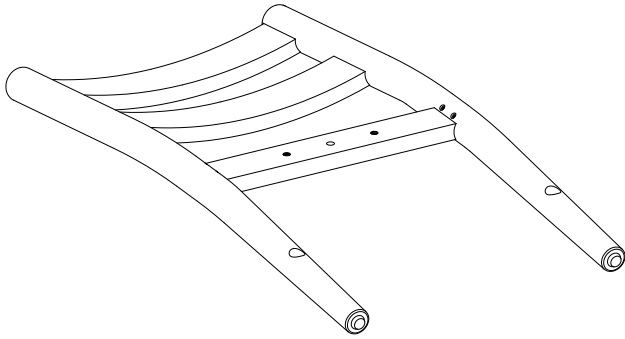

A - Respaldo de Silla
(Cant. 2)

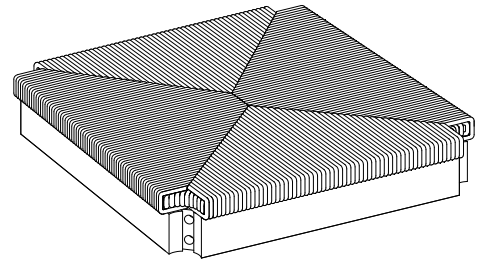

B - Asiento
(Cant. 2)

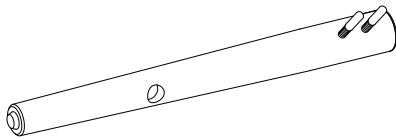

C - Pata frontal izquierda
(Cant. 2)

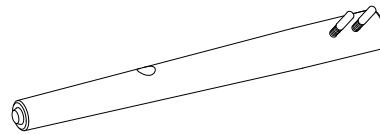

D - Pata frontal derecha
(Cant. 2)

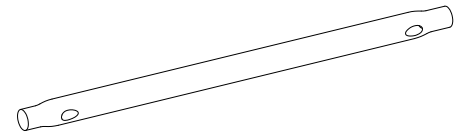

E - Soporte lateral
(Cant. 4)

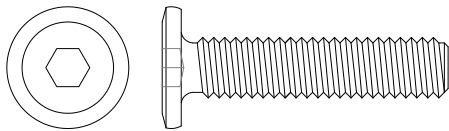

(1) Perno M8 x 35 mm
(Cant. 4+1 extra)

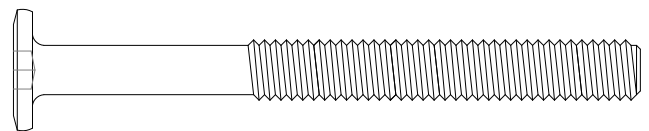

(2) Perno M8 x 80 mm
(Cant. 8+1 extra)

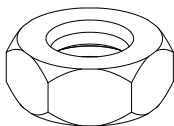

(3) Tuerca hexagonal
(Cant. 8+1 extra)

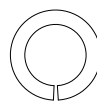

(4) Arandela presión
(Cant. 20+1 extra)

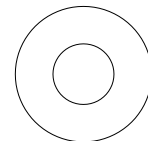

(5) Arandela plana
(Cant. 20+1 extra)

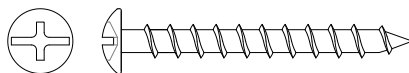

(6) Perno M4 x 38 mm
(Cant. 8+1 extra)

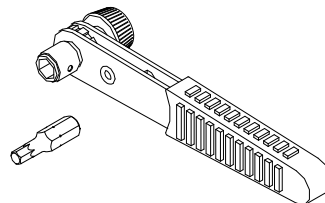

Llave trinquete
(Cant. 1)

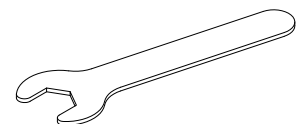

Llave abierta
(Cant. 1)

Herramienta requerida: Llave trinquete y llave abierta (proveida) y desarmador de cruz (no proveido).

Instructivo de ensamble

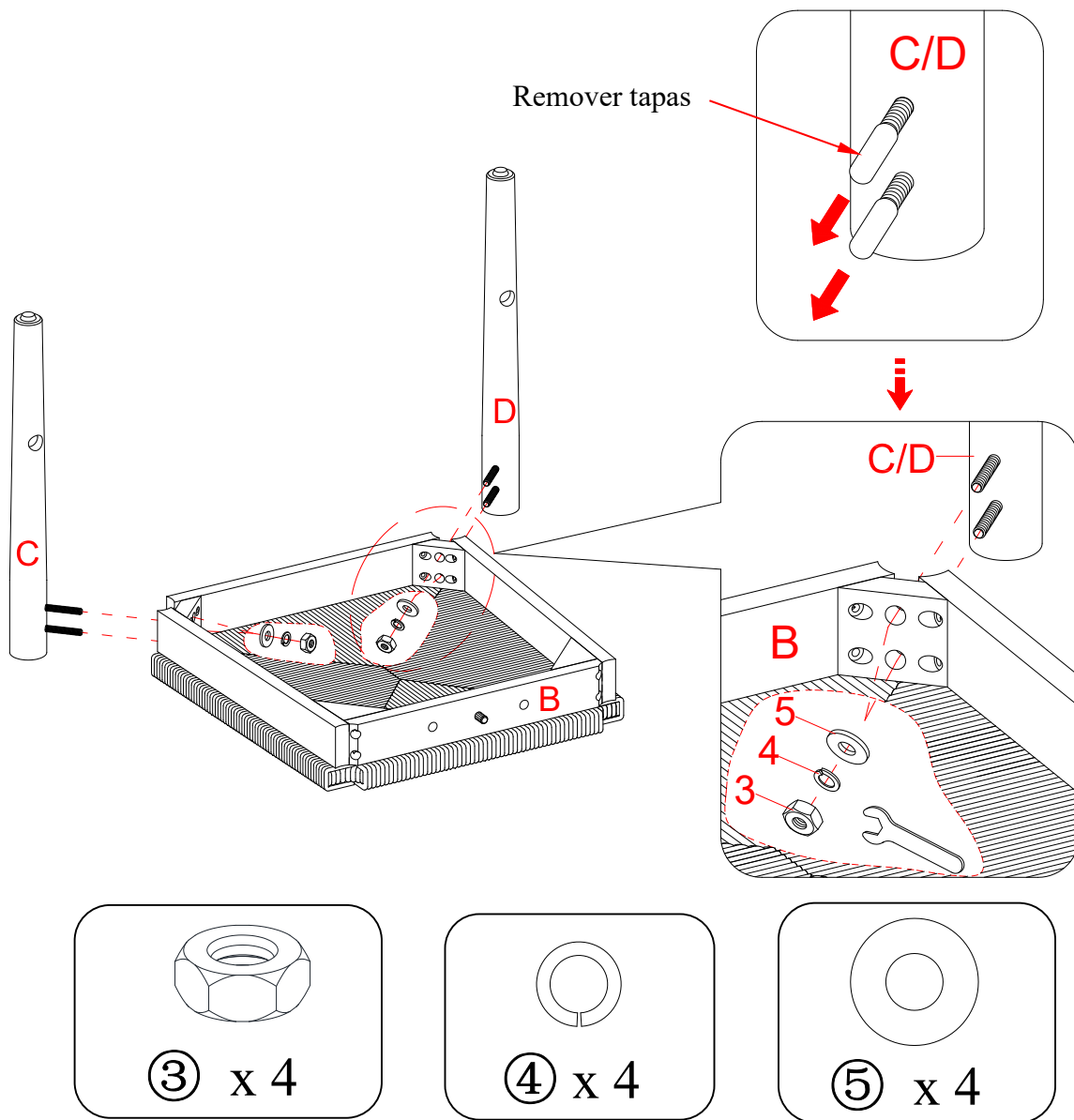

ADVERTENCIA

NO apretar completamente los pernos inicialmente hasta que los pernos estén listos para ensamblar. Para evitar daños a la rosca, NO sobre apretar los pernos.

1. Desempacar la unidad y confirmar que se tiene todo el material de ferretería y partes requeridas. Ensamblar la unidad en un piso alfombrado o en el cartón vacío para evitar rasguños.
2. Coloque un asiento (B) boca abajo sobre una superficie nivelada y protectogida.
3. Retire las tapas de plástico de los pernos de suspensión de las patas frontales (C y D) para los siguientes pasos.
4. Fije una pata frontal izquierda (C) a la esquina frontal izquierda del marco del asiento (B) insertando los pernos de suspensión a través de los orificios perforados en el bloque de la esquina y coloque la arandela plana (5), la arandela de presión (4) y tuerca hexagonal (3) en cada perno colgante. Apriete las tuercas con la llave abierta proporcionada.

NOTA: NO apriete completamente todos los pernos hasta que la unidad haya sido ajustada y nivelada todas las patas para que no se tambaleen. Una vez ajustado, regrese y apriete mientras se asegura de que la unidad permanezca nivelada.

5. Repetir el mismo proceso para adjuntar la pata frontal derecha (D) a la esquina frontal derecha del marco del asiento (B).

Instructivo de ensamble

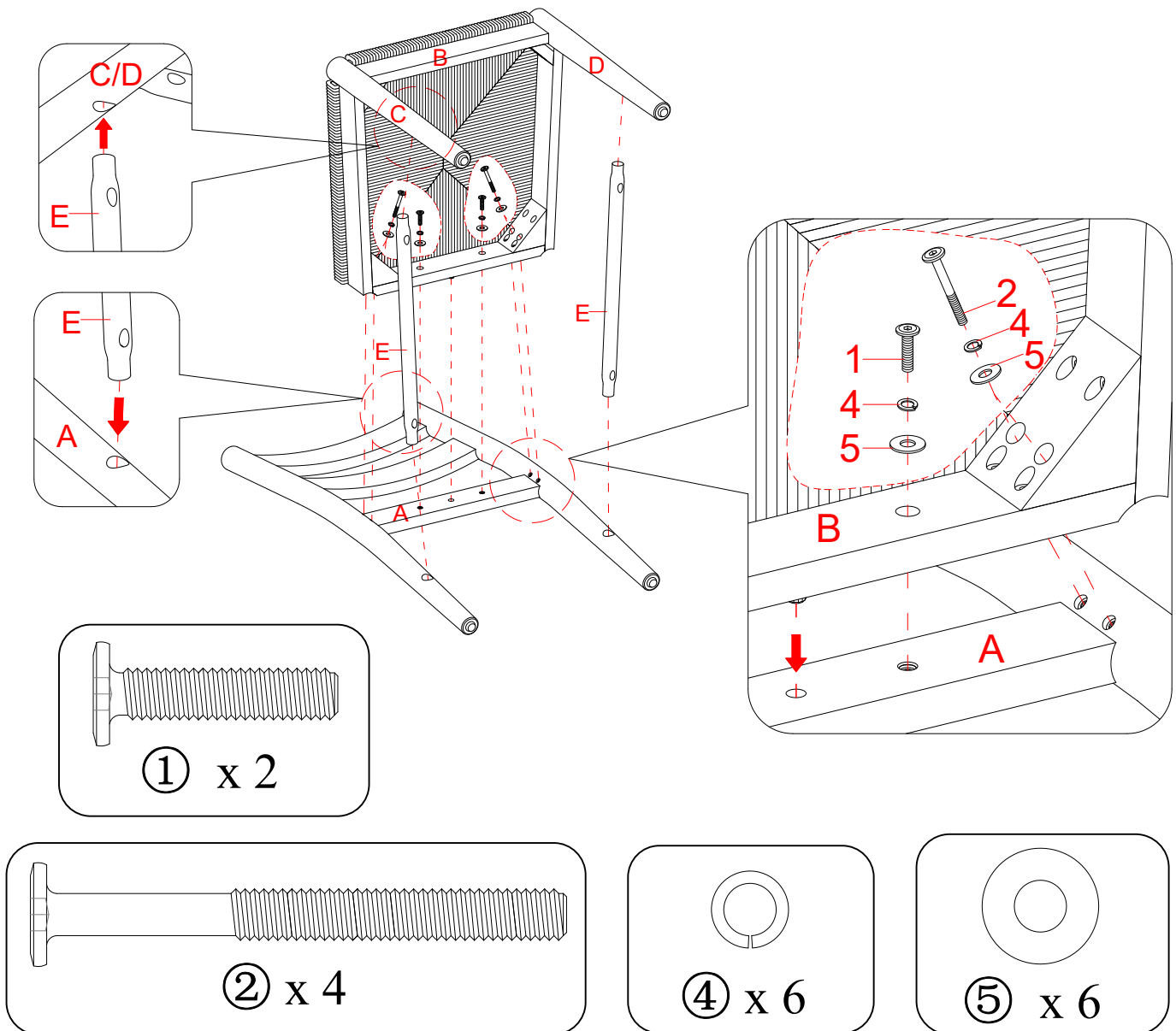

6. Coloque un respaldo (A) sobre una superficie lisa y protectora con los insertos roscados hacia arriba.
7. Inserte la espiga de ambos soportes laterales (E) en las ranuras del respaldo (A). Asegúrese de que los orificios inclinados de los soportes laterales apuntan hacia el piso cuando la unidad esté en posición vertical.
8. Fije el marco del asiento ensamblado (B) al riel central del respaldo (A) e inserte ambos soportes laterales (E) en las patas frontales (C y D) respectivamente. Inserte cuatro pernos de 80 mm (2) con arandelas de presión (4) y arandelas planas (5) a través de los orificios perforados en el marco del asiento (B) en los bloques de las esquinas traseras y apriételos ligeramente sin hacerlo por completo en los insertos roscados del respaldo (A).
9. Asegure el marco del asiento (B) al respaldo (A) insertando dos pernos de 35 mm (1) con las arandelas (4 y 5) a través de los orificios perforados en el riel trasero del marco del asiento. Apriete los pernos con la llave de trinquete proporcionada.

NOTA: NO apriete completamente los pernos en los pasos 8 y 9.

Instructivo de ensamble

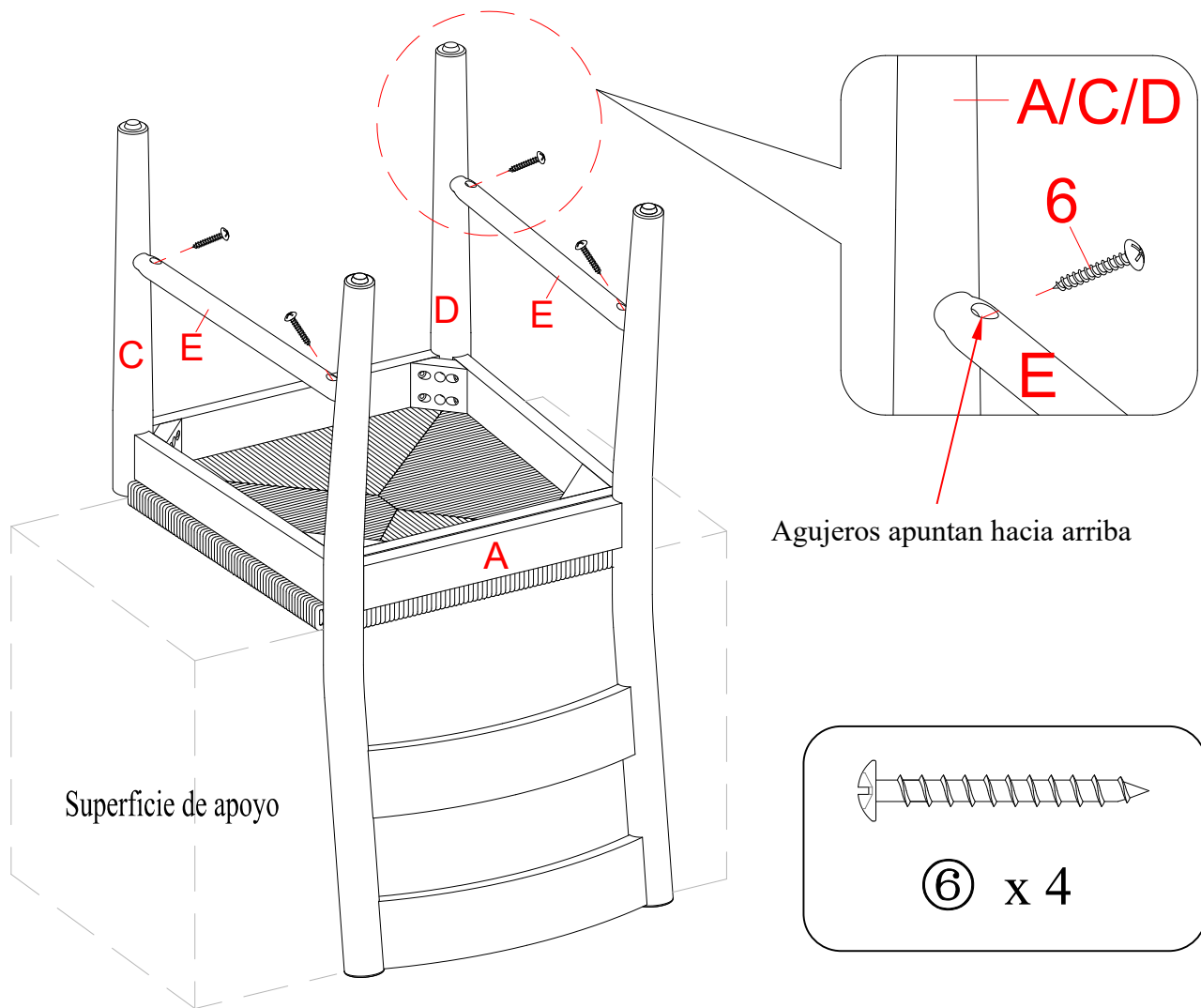

10. Coloque la unidad ensamblada boca abajo sobre la caja u otra superficie de soporte, como se muestra.

NOTA: Coloque una cubierta protectora (como el material de embalaje de plástico de burbujas) sobre la caja u otra superficie de soporte para evitar rayar el material.

11. Inserte y atornille cuatro tornillos de 38 mm (6) en los orificios inclinados de los soportes laterales (E). Apriete los tornillos con un desarmador de cruz (no incluido).

Instructivo de ensamble

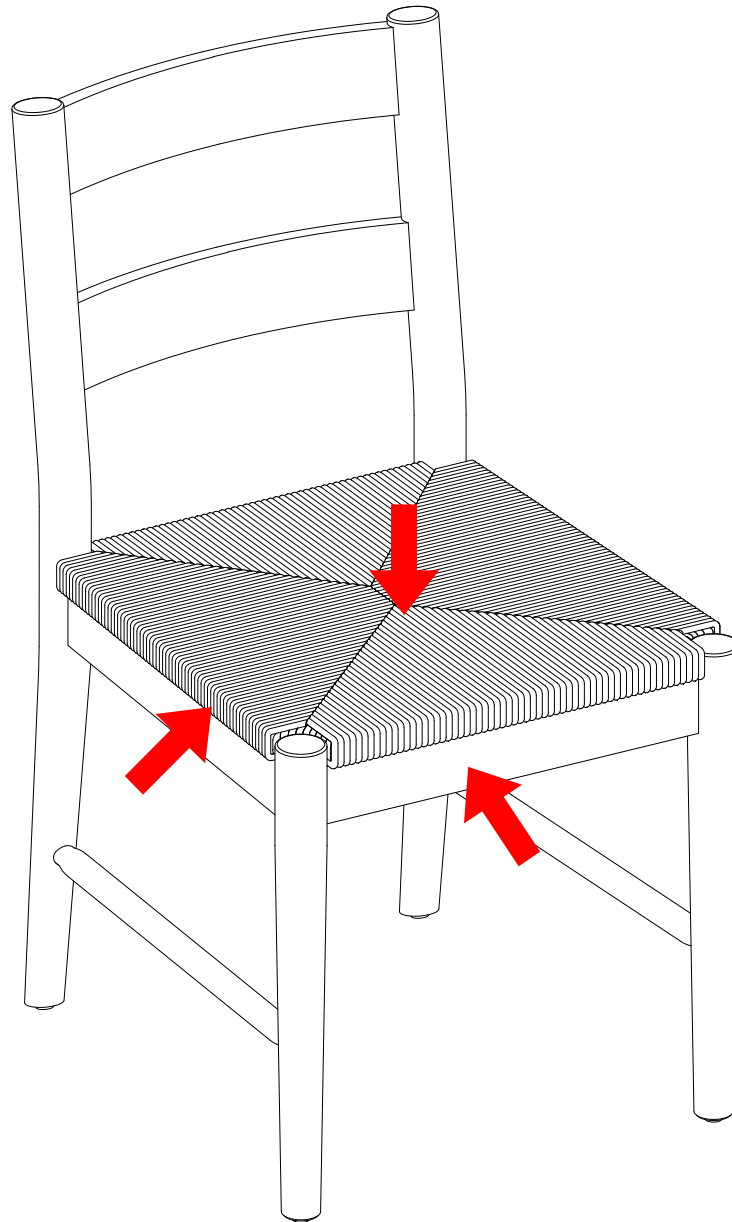

12. Coloque la unidad ensamblada en posición vertical sobre un piso plano.
13. Siéntese en la silla sin apretar completamente los pernos y las tuercas hexagonales. Eso nivelará todas las patas y luego procederá a apretar completamente todos los pernos y tuercas hexagonales con la llave provista.
14. Repita el mismo proceso para montar la otra silla.

Mantenimiento y cuidados

- Use una toalla suave y limpia para evitar daños y rayaduras.
- Uso de cera para pulir muebles no es necesario. Si desea usar cera, pruébela en un área que no sea visible para revisar su funcionamiento.
- Usar solventes de cualquier tipo puede dañar el acabado del mueble.
- Nunca use agua para limpiar la unidad, ya que le puede dañar el acabado.
- Líquidos derramados deben limpiarse inmediatamente, con una toalla suave evitando tallar.
- Siempre utilizar protectores en caso de poner cosas calientes. El calor puede provocar una reacción química en el acabado y dañarlo
- Rayaduras o marcas de crayones o marcadores de tinta serán difíciles de retirar.
- En caso de que su unidad sea manchada durante el uso le recomendamos hablar a un profesional para que le ayude.
- Revisar los pernos periódicamente y apretar en caso necesario.

Más recomendaciones para el cuidado de su mueble

Es mejor mantener la unidad en un área de clima controlado. Temperatura extrema y cambios de humedad pueden causar cambios como partes pandas, molduras que se contraigan o que la madera se raje. Es recomendable mantener la unidad lejos del sol directo ya que puede dañar el acabado.

Cuidados adecuados y limpieza pueden extender la vida útil de su unidad. Siga estas recomendaciones y mantendrá su mueble en buenas condiciones de uso por muchos años.

Esperamos que disfrute su mueble por muchos años.
¡Gracias por su compra!

GARANTÍA DE CALIDAD

Nosotros estamos seguros de que usted se encontrará feliz con la compra de este producto de Whalen Furniture.

Si este producto tiene algún defecto de ensamble o material, o si tiene alguna falla en uso normal, nosotros lo repararemos o lo re-emplazaremos hasta por un año a partir de la fecha de compra. Todo producto de Whalen Furniture es diseñado para alcanzar sus expectativas más altas. Nosotros le garantizamos que inmediatamente podrá ver el valor de nuestra mercancía de la más alta calidad.

Esta garantía le proporciona derechos legales específicos y tal vez tenga otros derechos que varían de estado a estado.

Whalen Furniture Manufacturing
1578 Air Wing Road, San Diego, CA 92154, USA
Servicio al cliente: 1-866-942-5362
Hora estándar del Pacífico: 8:30 a.m. - 4:30 p.m., de Lunes a Viernes
www.whalenstyle.com