

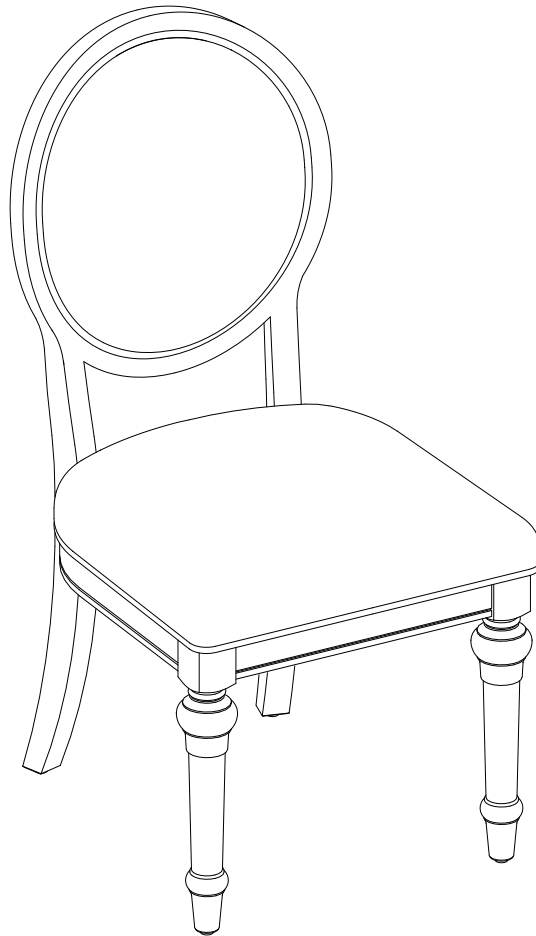

LOT NUMBER: \_\_\_\_\_  
DATE PURCHASED: \_\_\_/\_\_\_/\_\_\_

# Willa Dining Chairs

Stock # PW65250047100A3



## **ADULT ASSEMBLY REQUIRED**

If you have any questions regarding assembly or if parts are missing, DO NOT return this item to the store where it was purchased. Please call our customer service number and have your instructions and parts list ready to provide the model name, part name or factory number:

**1-866-942-5362**

Pacific Standard Time: 8:30 a.m. - 4:30 p.m., Monday - Friday  
Or visit our website 24 hours a day, 7 days a week for product assistance at

**[www.whalenstyle.com](http://www.whalenstyle.com)**

Or e-mail your request to **[parts@whalenfurniture.com](mailto:parts@whalenfurniture.com)**

**THIS INSTRUCTION BOOKLET CONTAINS IMPORTANT SAFETY INFORMATION.  
PLEASE READ AND KEEP FOR FUTURE REFERENCE.**

Date 2025-07-23      Rev. 0001-A

## **WARNING**

TO REDUCE THE RISK OF SERIOUS INJURY, READ THE FOLLOWING SAFETY INSTRUCTIONS BEFORE ASSEMBLING AND USING THE PRODUCT.

- Please read and understand this entire manual before attempting to assemble, operate, or install the product.
- Any assembly or maintenance of the product must be carried out by adults only.
- Some parts may contain sharp edges. Wear protective gloves if necessary.
- To prevent damage, place all parts on a level surface during assembly. Add a layer of protective surface if needed.
- Do not allow your children to climb or jump on furniture due to possible accident, injury, or death. A child climbing on a piece of furniture can make it top-heavy and cause the furniture to tip over.
- Keep children and pets away during assembly.
- Repairing and replacing parts should be done by a qualified technician.
- Do not stand or step on this chair.
- Do not sit on the front edge of the chair.
- Do not seat more than one person at a time.
- Do not exceed the maximum load capacity of 136.1 kg (300 pounds).
- This unit is intended for use only within the maximum weight indicated. Use with loads heavier than the maximum weight indicated may result in instability, causing possible injury.
- Failure to follow these warnings could result in serious injury.

## GENERAL INFORMATION, TIPS AND TRICKS

1. Please read the Assembly Instructions prior to assembling the unit.
2. To avoid damage, assemble the unit on a sturdy, level, and non-abrasive surface.
3. Keep all hardware and parts out of the reach of children.
4. Please wait until all steps are completed before fully tightening bolts and nuts.
5. Make sure all bolts and nuts are tightly fastened before the unit is used.
6. Check that all bolts and nuts are tight at least every 3 months or as needed.
7. Remove all parts from carton and separate into groups as indicated on the parts list.
8. Use of power tools to assemble the item is not recommended.
9. Examine all packaging material and remove any staples from the carton before discarding.

## Parts and Hardware List

Please read the assembly instructions thoroughly and verify that all listed parts and hardware are present before beginning assembly.

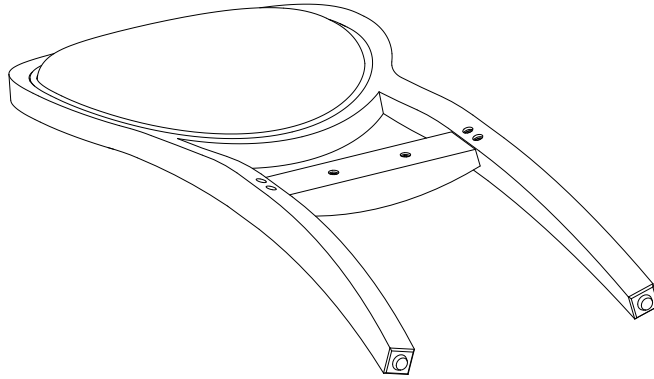

A- Chair Backrest  
(Qty. 2)

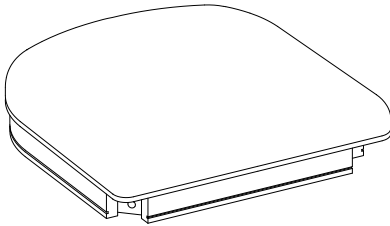

B- Seat  
(Qty. 2)

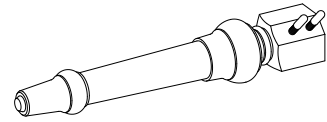

C- Front Leg  
(Qty. 4)

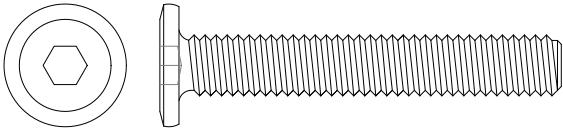

(1) M8 x 50 mm Bolt  
(Qty. 4+1 extra)

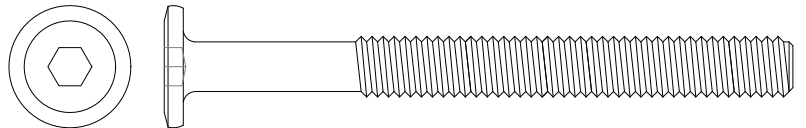

(2) M8 x 80 mm Bolt  
(Qty. 8+1 extra)

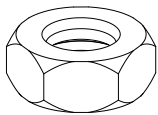

(3) 5/16" Hex Nut  
(Qty. 8+1 extra)

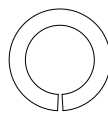

(4) Lock Washer  
(Qty. 20+1 extra)

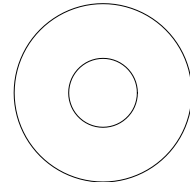

(5) Flat Washer  
(Qty. 20+1 extra)

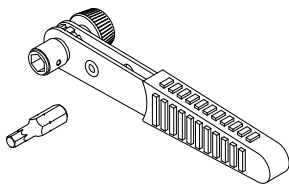

Ratchet Wrench (Qty. 1)

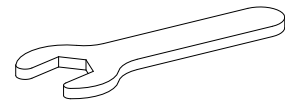

Open Wrench (Qty. 1)

Tools required: Ratchet wrench and open wrench (provided).

## Assembly Instructions

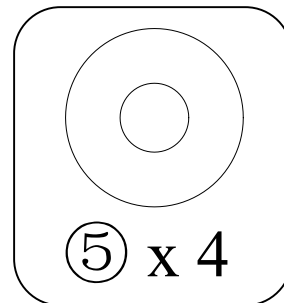
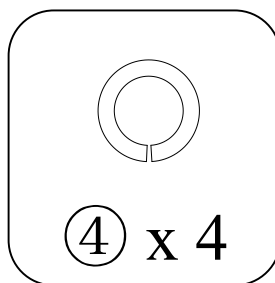
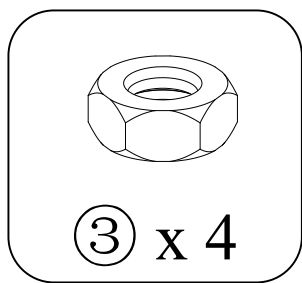
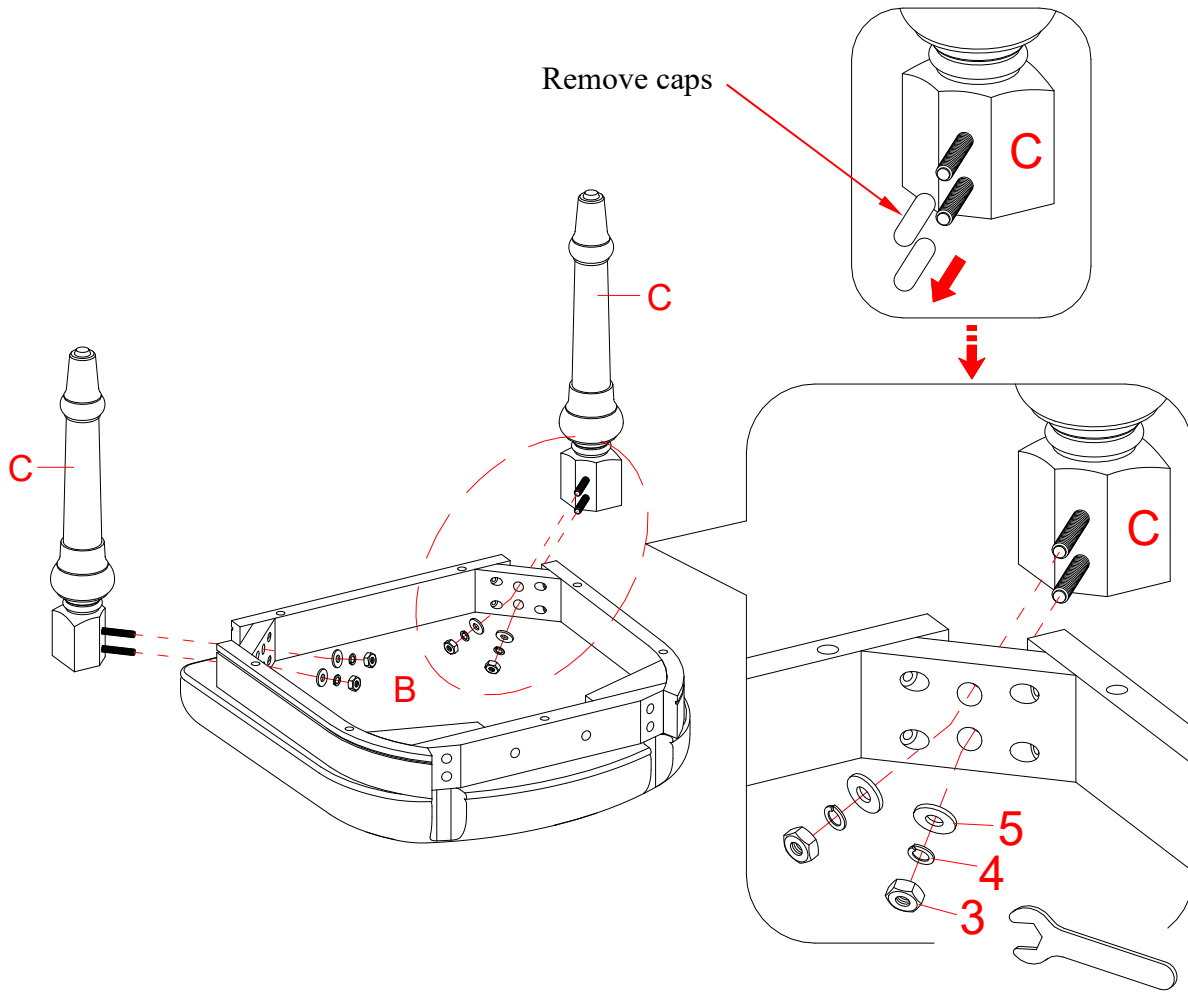

**⚠ WARNING** DO NOT fully-tighten the nuts or bolts initially until all the nuts or bolts are ready to assemble. To avoid causing damages to the thread, DO NOT over-tighten the nuts or bolts.

1. Unpack the unit and confirm that you have all the hardware and required parts listed.
2. Place one Seat (B) upside down on a carpeted floor or the empty carton to avoid any scratches.
3. Remove the plastic caps from the hanger bolts of Chair Front Legs (C). Attach two Front Legs (C) to the front corner blocks of the Seat (B) by inserting the pre-attached hanger bolts through the drilled holes on corner blocks, and fit one Flat Washer (5), Lock Washer (4) and Hex Nut (3) onto each hanger bolt. Tighten the hex nuts with the provided open wrench.

## Assembly Instructions

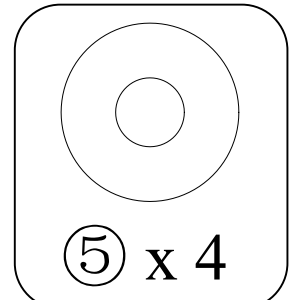
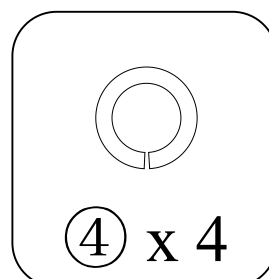
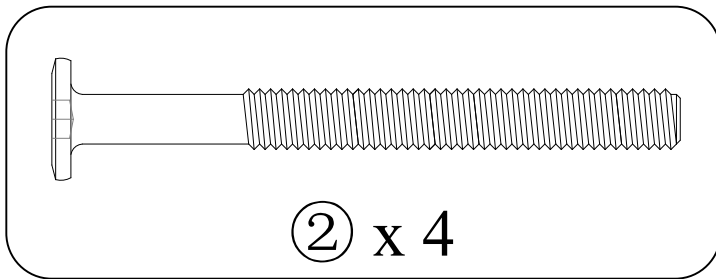
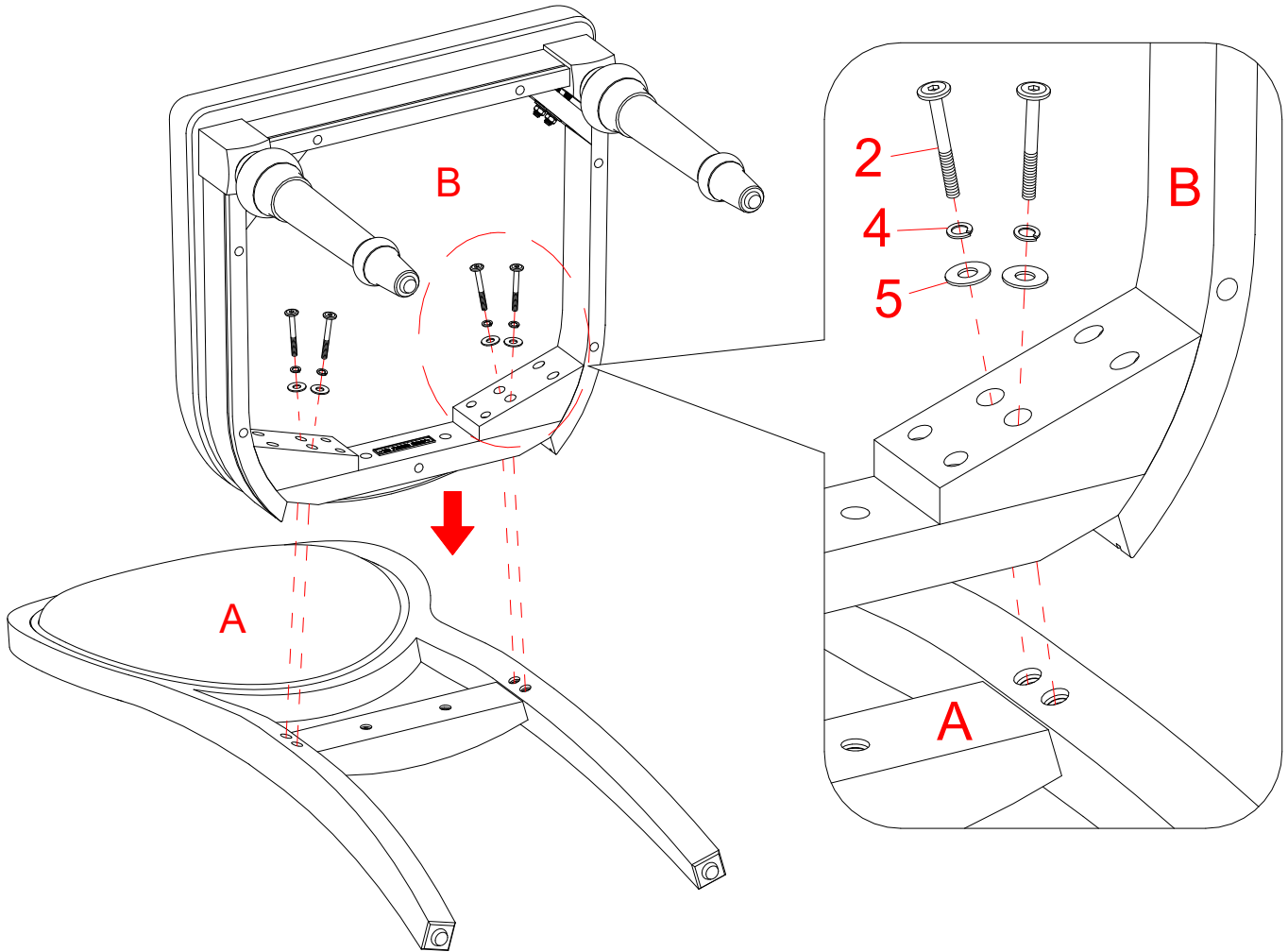

4. Lay one Chair Backrest (A) on a smooth and protected surface with the threaded holes facing up.
5. Position the Seat (B) to the Chair Backrest (A) as shown. Make sure the seat cushion will face up when the unit is turned upright. Apply firm, even pressure to compress the cushion until the wooden seat frame sits flush against the backrest structure. While keeping the cushion fully compressed, insert four 80 mm Bolts (2) with the Washers (4 and 5) through the drilled holes on the seat frame at rear corner blocks and tighten into the threaded inserts on the Backrest (A).

## Assembly Instructions

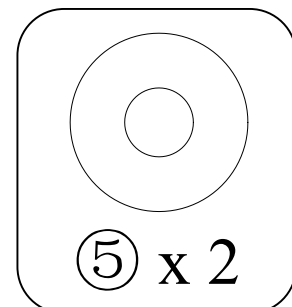
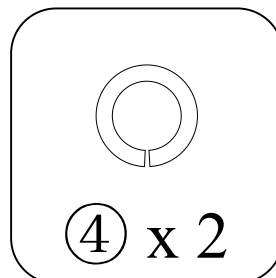
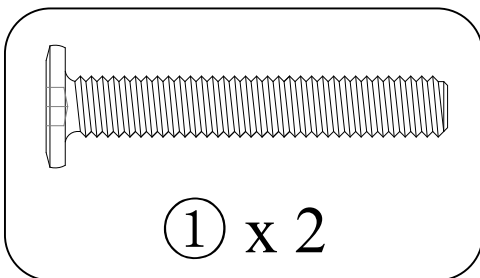
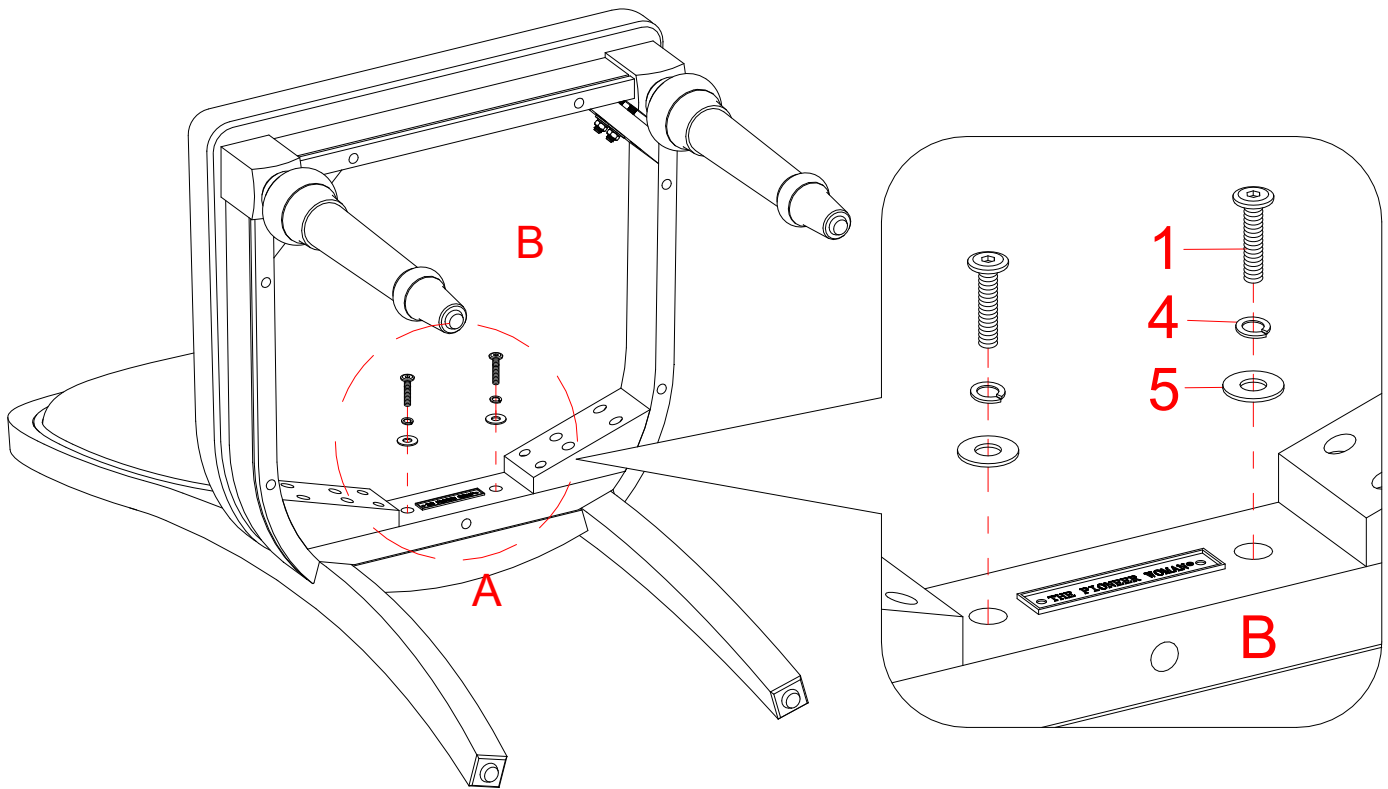

6. Secure the Seat (B) to the Chair Backrest (A) by inserting two 50 mm Bolts (1) with the Washers (4 and 5) through the drilled holes on the rear rail of the Seat Frame.

## Assembly Instructions

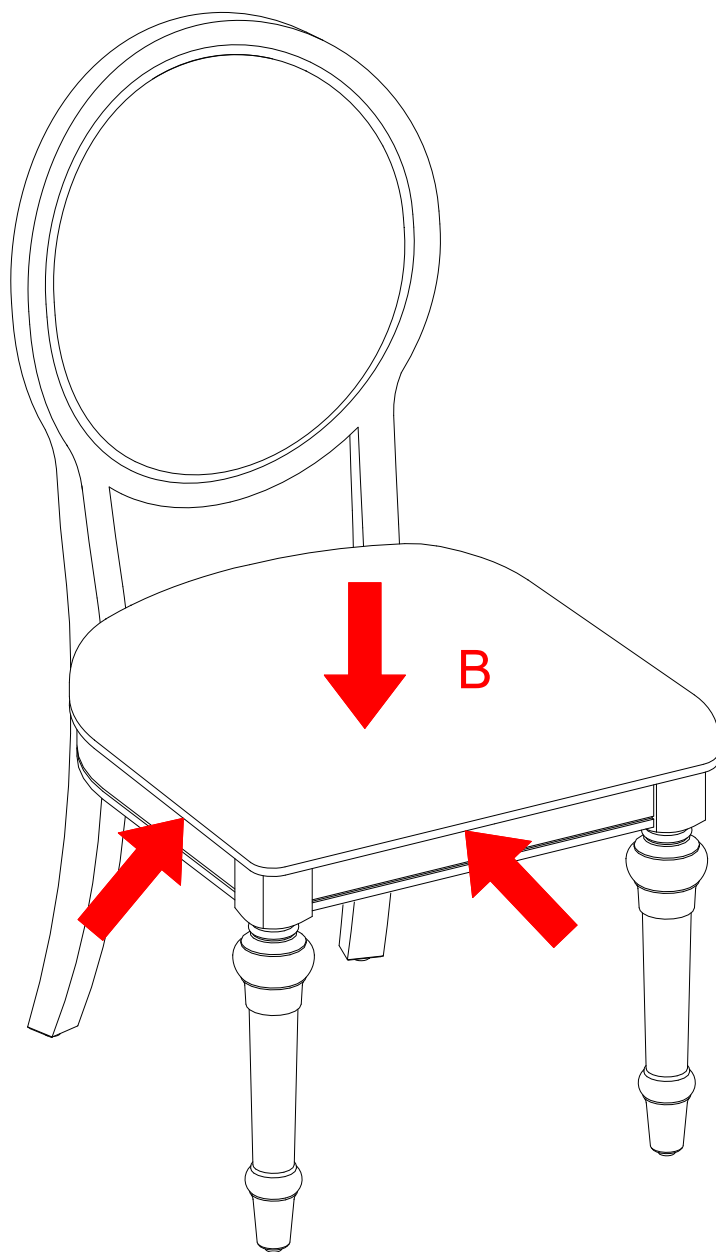

7. Stand the assembled chair upright on a flat surface. Press down the Seat (B) to even all legs. Now, tightly fasten all bolts and nuts with the provided ratchet wrench and open wrench.
8. Repeat the same process to assemble the other chair.

## Care and Maintenance

- Use a soft, clean cloth that will not scratch the surface when dusting.
- Gently rub the surface with a soft dry cloth, soft damp cloth, or soft damp cloth with neutral detergent, and then dry it well.
- Strong alkaline detergents or acidic detergents are not recommended to use.
- Sponges containing abrasive agents or fibers are not recommended to use.
- Use of furniture polish is not necessary. Should you choose to use polish, test first in an inconspicuous area.
- Using solvents of any kind on your furniture may damage your furniture's finish.
- Never use water to clean your furniture as it may cause damage to the finish.
- Liquid spills should be removed immediately. Using a soft, clean cloth, blot the spill gently. Avoid rubbing.
- In the event that your furniture is stained or otherwise damaged during use, we recommend that you call a professional to repair your furniture.
- Check bolts and nuts periodically and tighten them if necessary.

## Further Advice about Wood Furniture Care

It is best to keep your furniture in a climate-controlled environment. Extreme temperature and humidity changes can cause fading, warping, shrinking, and splitting of wood. It is advised to keep furniture away from direct sunlight as sun may damage the finish.

Proper care and cleaning at home will extend the life of your purchase. Following these important and helpful tips will enhance your furniture as it ages.

We hope you enjoy your purchase for many years.  
Thank you for your purchase!

## QUALITY GUARANTEE

We are confident that you will be delighted with your Whalen Furniture purchase.

Should this product be defective in workmanship or materials or fail under normal use, we will repair or replace it for up to one (1) year from date of purchase. Every Whalen Furniture product is designed to meet your highest expectations. We guarantee that you will immediately see the value of our fine furniture.

This warranty gives you specific legal rights and you may also have other rights which vary from state to state.

Whalen Furniture Manufacturing  
1578 Air Wing Road, San Diego, CA 92154, USA  
Customer Service: 1-866-942-5362  
8:30 a.m. - 4:30 p.m., PST, Monday to Friday  
[www.whalenstyle.com](http://www.whalenstyle.com)



NÚMERO de LOTE: \_\_\_\_\_  
FECHA de COMPRA: \_\_\_\_/\_\_\_\_/\_\_\_\_

# Sillas para comedor Willa

Modelo # PW65250047100A3

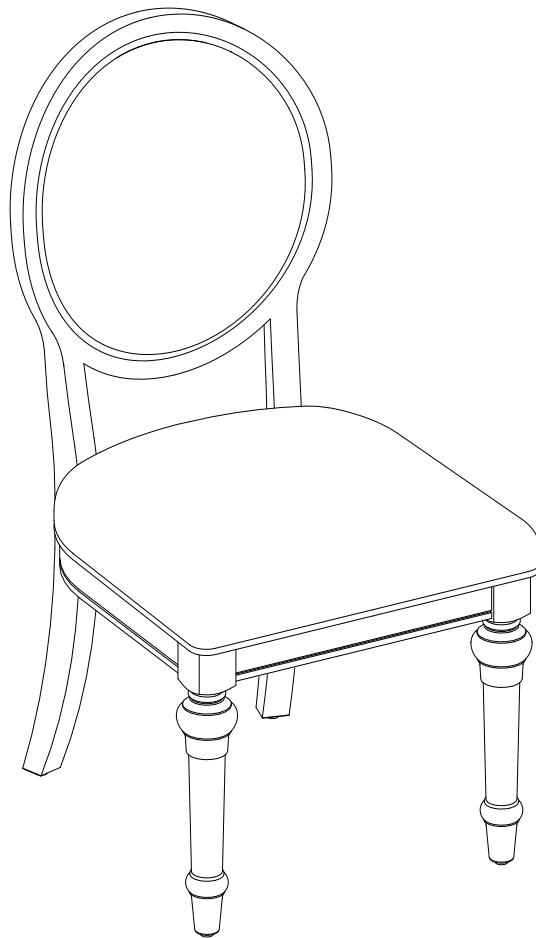

## **ENSAMBLE REQUERIDO POR ADULTO**

Si tienen alguna pregunta acerca del ensamble o si alguna parte está faltante, no retorne este producto a la tienda donde lo compro. Por favor llame a nuestro departamento de ayuda al cliente teniendo su instructivo y lista de partes para proveer el modelo, nombre de parte o el número de fábrica:

**1-866-942-5362**

Hora estándar del Pacífico: 8:30 a.m. - 4:30 p.m., de lunes a viernes

O visite nuestra página de Internet 24 horas al día, 7 días a la semana para asistencia

**[www.whalenstyle.com](http://www.whalenstyle.com)**

O mande un correo electrónico a **[parts@whalenfurniture.com](mailto:parts@whalenfurniture.com)**

**ESTE INSTRUCTIVO CONTIENE INFORMACION IMPORTANTE DE SEGURIDAD.  
POR FAVOR LEA Y MANTENGA PARA USO FUTURO.**

Fecha 2025-07-23 Rev. 0001-A

## **ADVERTENCIA**

PARA REDUCIR EL RIESGO DE LESIONES SEVERAS, LEA LAS SIGUIENTES INSTRUCCIONES DE SEGURIDAD ANTES DE ENSAMBLAR Y USAR EL PRODUCTO.

- Por favor lea y entienda el manual completamente antes de intentar ensamblar, operar, o instalar el producto.
- Cualquier ensamble o mantenimiento del producto debe ser hecho por adultos solamente.
- Algunas partes pueden tener bordes filosos. Use guantes protectores de ser necesario.
- Para prevenir daños, poner todas las partes sobre una superficie nivelada durante el ensamble. Agregar una superficie protectora de ser necesario.
- No permita que niño se trepan o salten sobre el mueble debido a posibles accidentes, lesiones, o la muerte. Un niño trepándose sobre una pieza de una parte de un mueble puede hacer al mueble pesado de arriba y causar que se caiga.
- Mantenga a los niños y mascotas lejos durante el ensamble.
- La reparación y reemplazo de las partes debe ser hecho por un técnico calificado.
- No pararse o escalar esta silla.
- No sentarse en el borde frontal de la silla.
- No sentar más de una persona a la vez.
- No exceder la capacidad de peso de 136.1 kg (300 libras).
- Esta unidad debe utilizarse con los pesos máximos indicados. Si se excede el peso máximo, podría resultar en una inestabilidad de la unidad causando posibles lesiones.
- La falla de seguir estas advertencias puede resultar en lesiones severas.

## **INFORMACIÓN GENERAL, RECOMENDACIONES Y TRUCOS**

1. Por favor lee las instrucciones de ensamble antes de ensamblar la unidad.
2. Para evitar daños, ensamble la unidad en una área nivelada y libre de abrasivos.
3. Mantener el material de ferretería fuera de las manos de los niños.
4. Por favor espere a terminar todos los pasos antes de apretar completamente todos los pernos y tuercas.
5. Asegúrese que todos los pernos y tuercas estén bien apretados antes de utilizar la unidad.
6. Compruebe que todos los pernos y tuercas estén apretados por lo menos cada 3 meses o según sea necesario.
7. Retirar todas las partes del cartón y separar en grupos como es indicado en la lista de partes.
8. El uso de herramientas eléctricas para completar el ensamble no es recomendado.
9. Examinar todo el material de empaque y retirar grapas del cartón antes de tirar.

## Lista de partes y material de ferretería

Por favor lea completamente las instrucciones y verifique que estén todas las partes y partes de ferretería antes de iniciar el ensamblado.

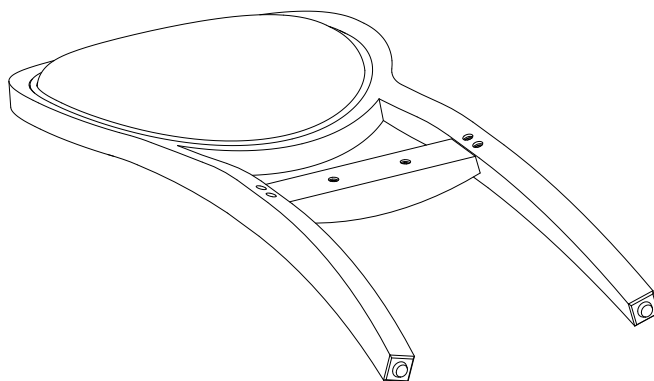

A- Respaldo de la silla  
(Cant. 2)

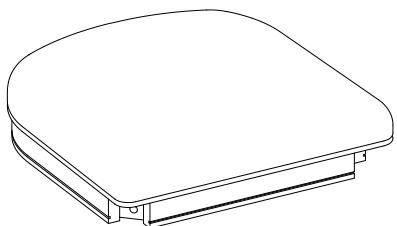

B- Asiento  
(Cant. 2)

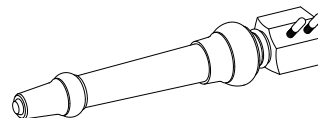

C- Pata frontal  
(Cant. 4)

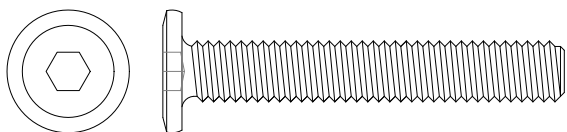

(1) Perno de M8 x 50 mm  
(Cant. 4+1 extra)

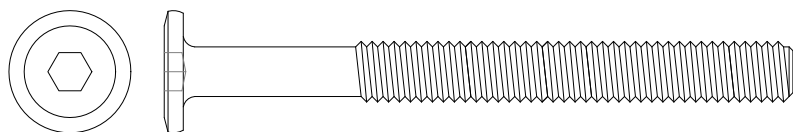

(2) Perno de M8 x 80 mm  
(Cant. 8+1 extra)

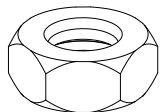

(3) Tuerca hexagonal de 5/16 de pulgada  
(Cant. 8+1 extra)

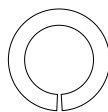

(4) Arandela de presión  
(Cant. 20+1 extra)

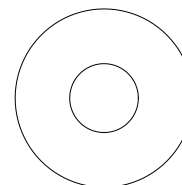

(5) Arandela plana  
(Cant. 20+1 extra)

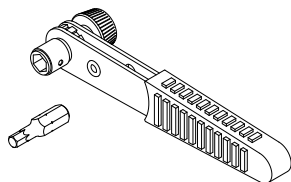

Llave trinquete (Cant. 1)



Llave española (Cant. 1)

Herramientas requeridas: Llave trinquete y llave española (provistas).

## Instructivo de ensamble

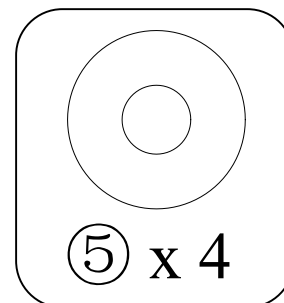
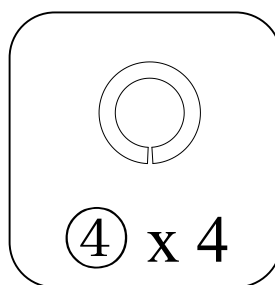
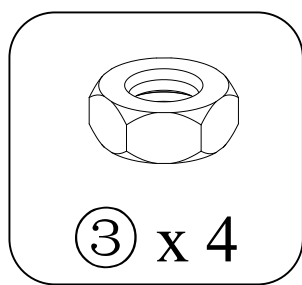
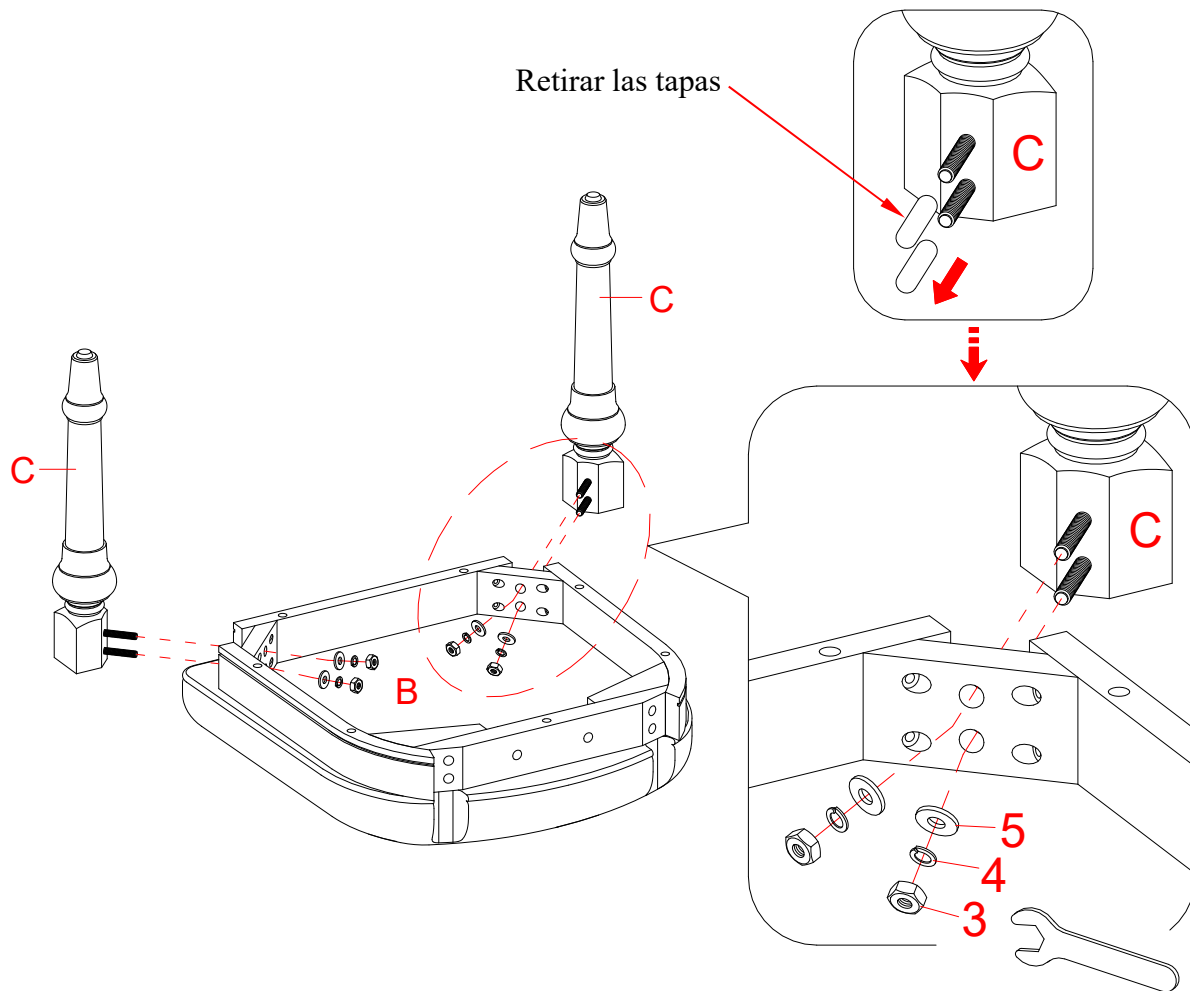

**⚠ ADVERTENCIA** NO apretar completamente los pernos y tuercas hasta que todos los pernos y tuercas estén listos para ensamblarse. Para evitar daños a la rosca, NO apriete de más los pernos y tuercas.

1. Desempacar la unidad y confirmar que se tiene todo el material de ferretería y partes requeridas.
2. Poner un asiento (B) boca abajo sobre un piso alfombrado o un cartón vacío para evitar rasguños.
3. Retirar las tapas de plástico de los pernos especiales en las patas frontales de la silla (C). Adjuntar 2 patas frontales (C) a los frentes de los bloques esquinas del asiento (B) insertando los pernos especiales pre adjuntados a través de los agujeros perforados en los bloques esquinas, y encajar una arandela plana (5), una arandela de presión (4) y una tuerca hexagonal (3) sobre cada perno especial. Apretar las tuercas hexagonales con la llave española.

## Instructivo de ensamble

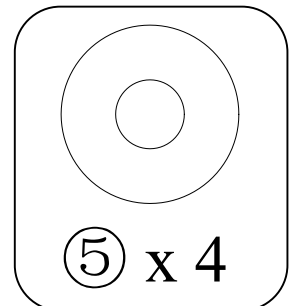
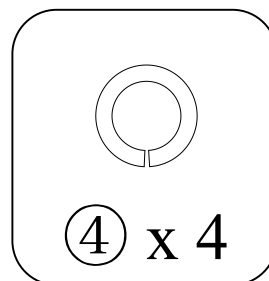
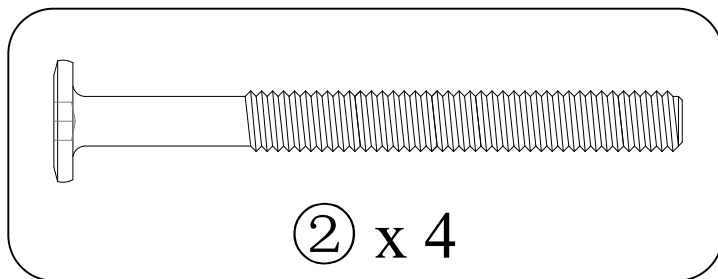
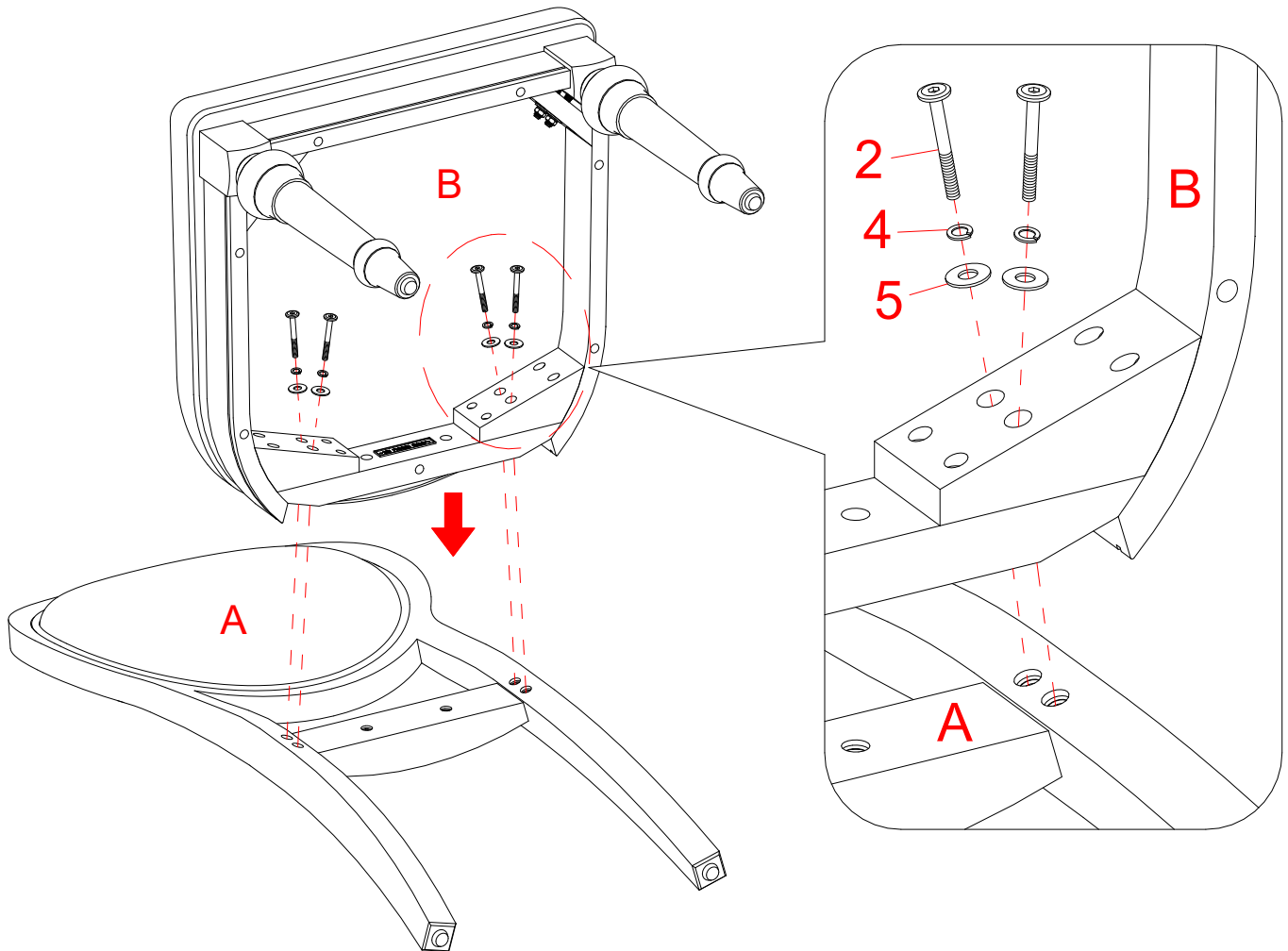

4. Descansar un respaldo de la silla (A) sobre una superficie suave y protectora con los agujeros roscados apuntando hacia arriba.
5. Posicionar el asiento (B) al respaldo de la silla (A) cómo se muestra. Asegurar de que el cojín del asiento apunte hacia arriba cuando la unidad esté en posición vertical. 8. Aplicar presión firme y nivelada para comprimir el cojín hasta que el marco de madera de la silla esté nivelado contra la estructura del respaldo. Mientras mantiene el cojín completamente presionado, insertar 4 pernos de 80 mm (2) con las arandelas (4 y 5) a través de los agujeros perforados en el marco del asiento en el bloque de esquinas posteriores y apretar los insertos roscados en el respaldo de la silla (A).

## Instructivo de ensamble

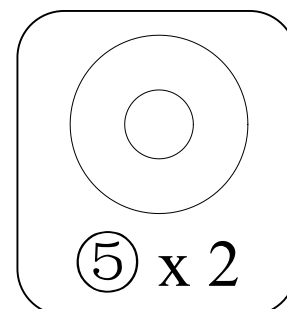
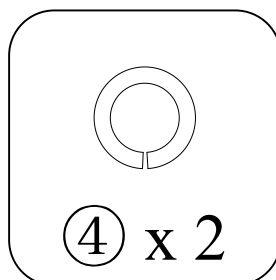
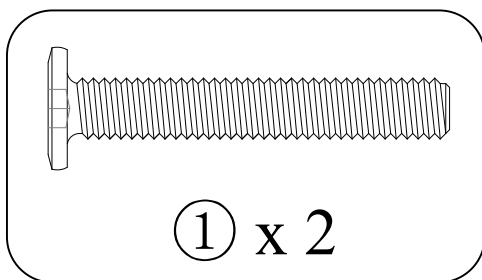
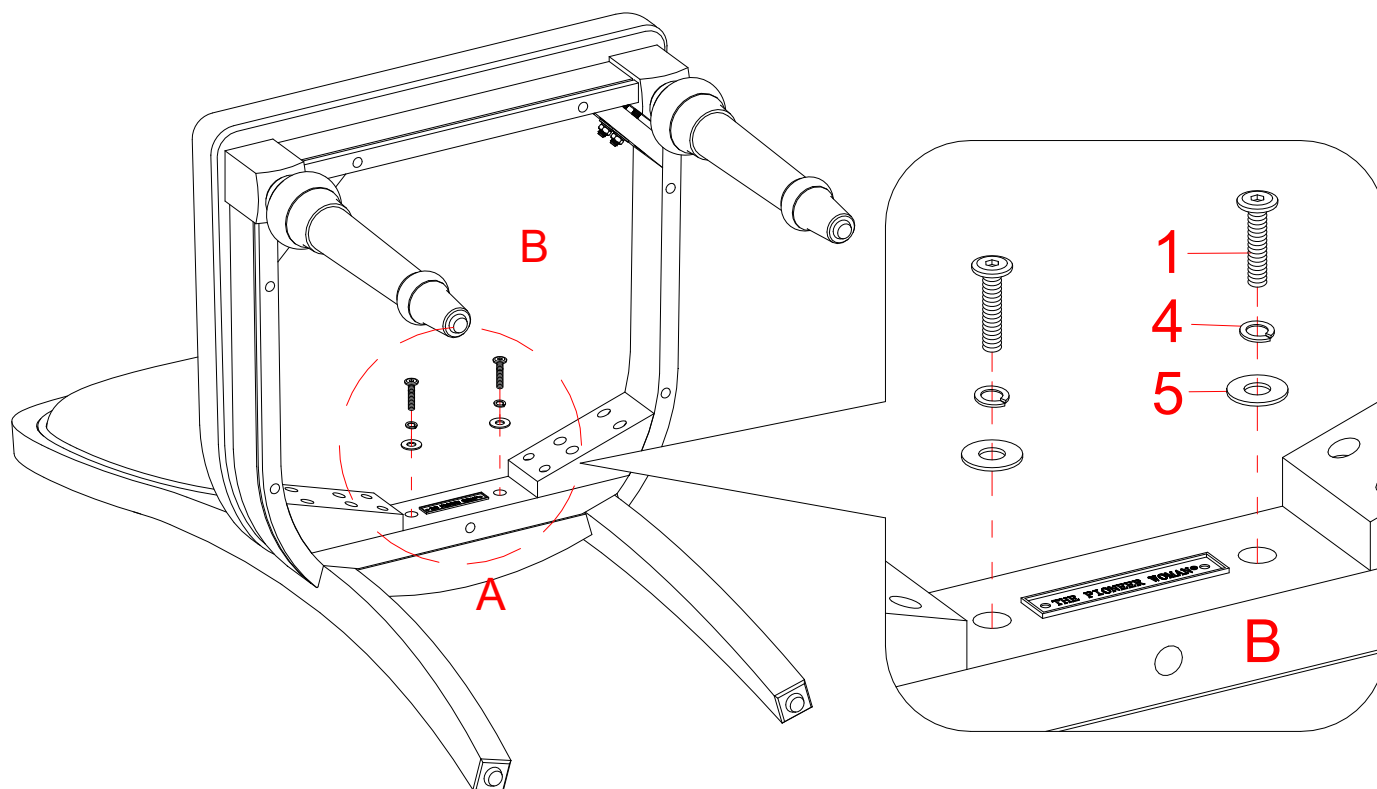

6. Asegurar el asiento (B) el respaldo de la silla (A) insertando 2 pernos de 50 mm (1) con las arandelas (4 y 5) a través de los agujeros perforados en el riel posterior del marco de la silla.

## Instructivo de ensamble

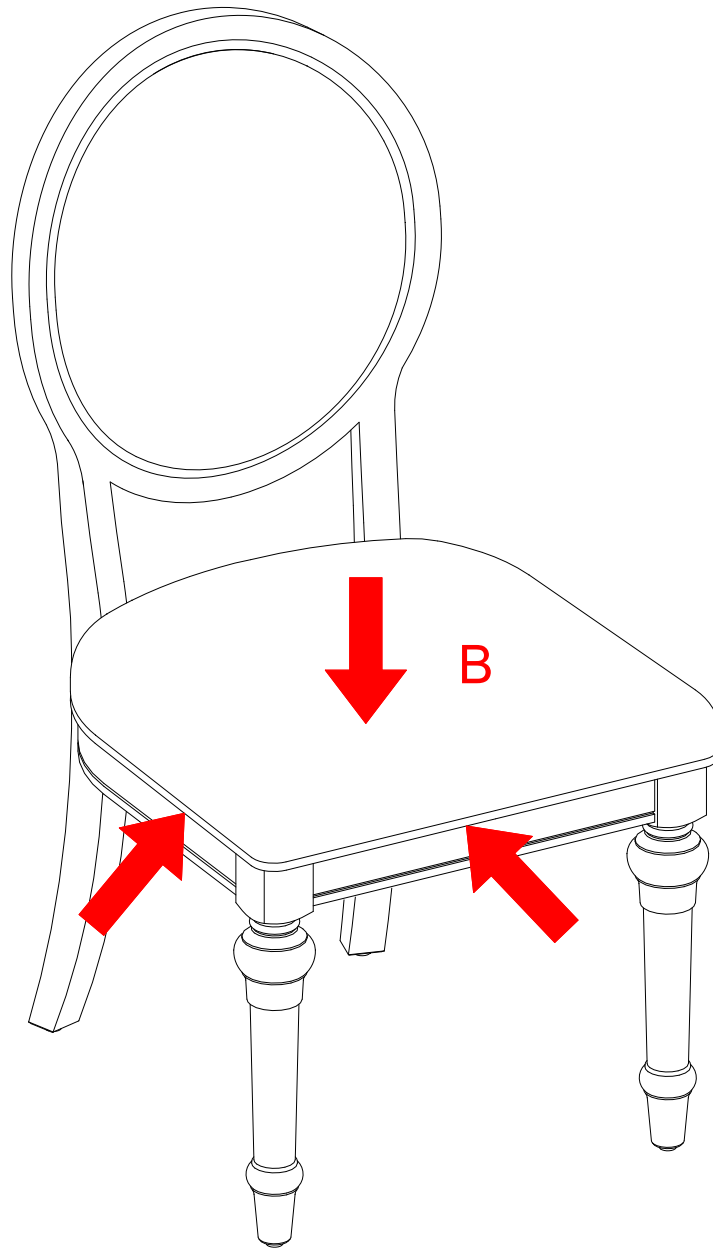

7. Poner la unidad ensamblada en posición vertical sobre una superficie plana. Presionar el asiento (B) hacia abajo para nivelar todas las patas. Ahora, apretar todos los pernos y tuercas con la llave trinquete y llave española provistas.
8. Repetir el mismo proceso para ensamblar la otra silla.

## **Mantenimiento y cuidados**

- Use una toalla suave y limpia que no raye la superficie al despolvorear.
- Frotar gentilmente la superficie con una toalla suave y seca, una toalla suave y húmeda, o una toalla suave y húmeda con un detergente neutral, luego secar bien.
- Detergentes Alcalinos fuertes o acídicos no son recomendados para usarse.
- Esponjas que contengan agentes o fibras abrasivas no son recomendadas para usarse.
- Uso de cera para pulir muebles no es necesario. Si desea usar cera, pruébela en un área que no sea visible para revisar su funcionamiento.
- Usar solventes de cualquier tipo puede dañar el acabado del mueble.
- Nunca use agua para limpiar la unidad, ya que le puede dañar el acabado.
- Líquidos derramados deben limpiarse inmediatamente. Usando una toalla suave y limpia, emborronar el derrame. Evite tallar.
- En caso de que su unidad sea manchada durante el uso le recomendamos hablar a un profesional para que le ayude.
- Revisar los pernos periódicamente y apretar en caso necesario.

## **Más recomendaciones para el cuidado de su mueble**

Es mejor mantener la unidad en un área de clima controlado. Temperatura extrema y cambios de humedad pueden causar cambios como partes pandas, molduras que se contraigan o que la madera se raje. Es recomendable mantener la unidad lejos del sol directo ya que puede dañar el acabado.

Cuidados adecuados y limpieza pueden extender la vida útil de su unidad. Siga estas recomendaciones y mantendrá su mueble en buenas condiciones de uso por muchos años.

Esperamos que disfrute su mueble por muchos años.  
¡Gracias por su compra!

## **GARANTÍA DE CALIDAD**

Nosotros estamos seguros de que usted se encontrará feliz con la compra de este producto de Whalen Furniture. Si este producto tiene algún defecto de ensamble o material, o si tiene alguna falla en uso normal, nosotros lo repararemos o lo re-emplazaremos hasta por un año a partir de la fecha de compra. Todo producto de Whalen Furniture es diseñado para alcanzar sus expectativas más altas. Nosotros le garantizamos que inmediatamente podrá ver el valor de nuestra mercancía de la más alta calidad.

Esta garantía le proporciona derechos legales específicos y tal vez tenga otros derechos que varían de estado a estado.

Whalen Furniture Manufacturing  
1578 Air Wing Road, San Diego, CA 92154, USA  
Servicio al cliente: 1-866-942-5362  
Hora estándar del Pacífico: 8:30 a.m. - 4:30 p.m., de lunes a viernes  
[www.whalenstyle.com](http://www.whalenstyle.com)