

Wheaton 2-Drawer Desk

Stock # BHF1025004004

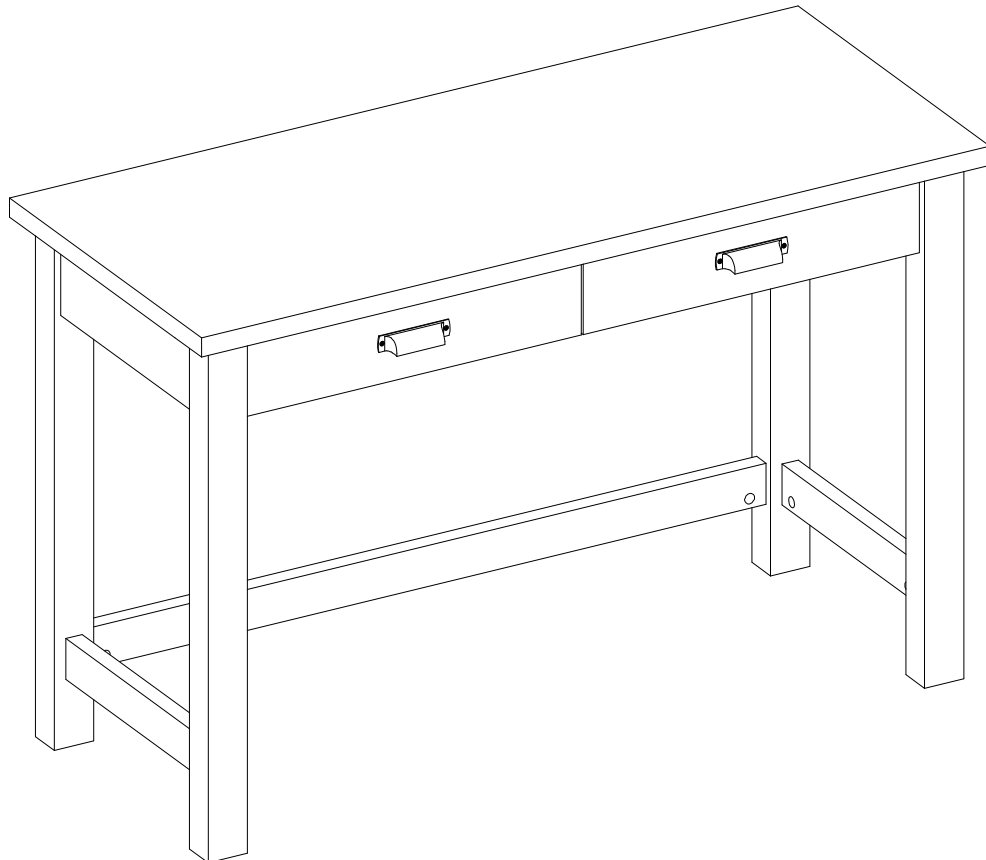

ADULT ASSEMBLY REQUIRED

If you have any questions regarding assembly or if parts are missing, DO NOT return this item to the store where it was purchased. Please call our customer service number and have your instructions and parts list ready to provide the model name, part name or factory number:

866-942-5362

Pacific Standard Time: 8:30 a.m. - 4:30 p.m., Monday - Friday

Or visit our web site 24 hours a day, 7 days a week for product assistance at

www.whalenstyle.com

Or e-mail your request to **parts@whalenfurniture.com**

**THIS INSTRUCTION BOOKLET CONTAINS IMPORTANT SAFETY INFORMATION.
PLEASE READ AND KEEP FOR FUTURE REFERENCE.**

MAXIMUM RECOMMENDED WEIGHT LOADS

MANUFACTURER: Whalen Furniture Manufacturing
CATALOG: Wheaton 2-Drawer Desk
Stock # BHF1025004004

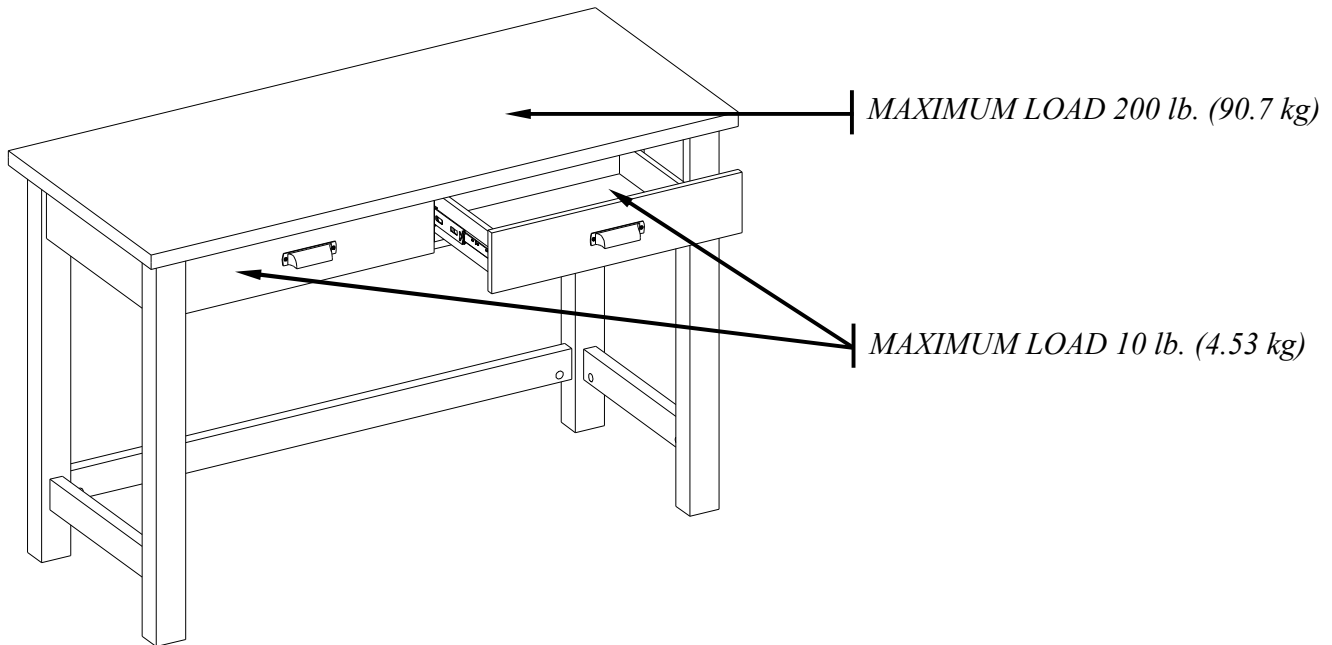

⚠ WARNING

THIS UNIT IS INTENDED ONLY FOR USE WITHIN THE MAXIMUM WEIGHTS INDICATED. USE WITH LOAD HEAVIER THAN THE MAXIMUM WEIGHTS INDICATED MAY RESULT IN INSTABILITY, CAUSING POSSIBLE INJURY.

IMPORTANT

Before you begin: Open, identify and count all parts prior to assembly. Lay out parts on a flat and non-abrasive surface. You will need the parts identified on page 6 of this instruction manual.

NOTE: IT IS VERY IMPORTANT TO USE GLUE WITH DOWELS. EXCESS GLUE CAN BE WIPED OFF WITH DAMP CLOTH.

Insert Dowel at least halfway by tapping lightly with a rubber mallet, IF NECESSARY.

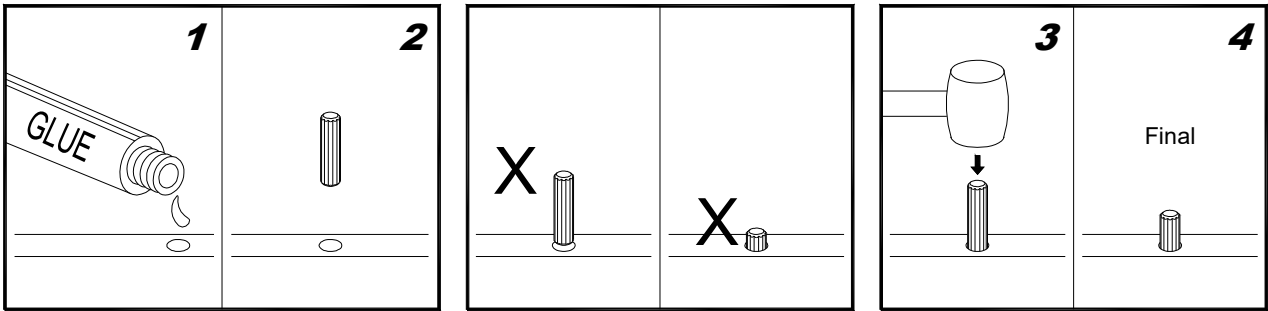

CAM LOCK SYSTEM OPERATION

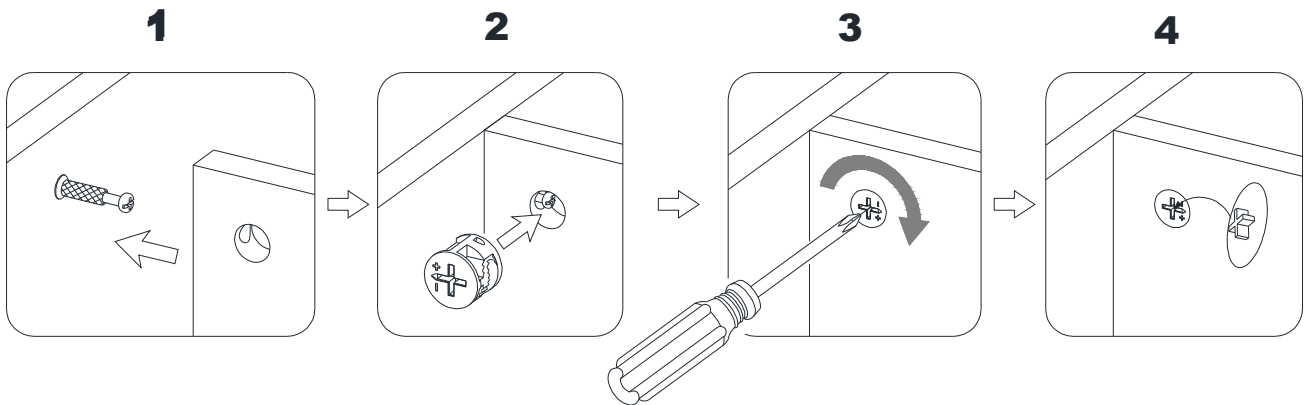

HOW THE KNOCK DOWN (KD) ASSEMBLY SYSTEM WORKS

1. Screw the Cam Bolt into the pre-drilled small holes on the panel. Connect both panels together; making sure the Cam Bolt goes into the pre-drilled hole at the end of the panel with the Cam Lock.
2. Insert the Cam Lock into the pre-drilled large hole in the panel. Make sure the arrow on the Cam Lock is pointed towards the Cam Bolt.
3. Once the Cam Bolt is connected inside the Cam Lock, take a Phillips screwdriver (not included) and tighten the Cam Lock clockwise.
4. Plug the Cam Lock Cover into the cross slot of the Cam Locks to conceal the cam.

You are now ready to assemble the KD unit.

IMPORTANT SAFETY INSTRUCTIONS

Carefully read all instructions installing and operating fixture

IF YOU HAVE ANY QUESTIONS REGARDING THE PROPER INSTALLATION CONSULT A QUALIFIED ELECTRICIAN.



TO REDUCE THE RISK OF FIRE, ELECTRICAL SHOCK OR INJURY TO PERSONS, PLEASE FOLLOW THE NEXT:

- Use only insulated staples or plastic ties (not included) to secure the cords.
- Route and secure cords so that they will not be pinched or damaged when the desk is pushed up against the wall.
- Make sure cord is not pinched between desk and floor.
- Use the unit indoors only.
- Do not use an extension cord to connect this unit to a wall outlet.
- Use power strip with integral over-current protection to supply other electrical devices or accessories in desk.
- This unit must be plugged into a properly grounded outlet.
- The socket outlet should be installed near the equipment and should be easily accessible.
- Do not open or disassemble this unit for any reason.

SAVE THESE INSTRUCTIONS

USB Power Hub User Guide

Please read this user guide before installing and using your USB power hub.

INTRODUCTION

The USB power hub can connect up to two devices, such as a digital camera, MP3 player, tablet or cell phone.

SPECIFICATIONS

Input: 100 ~ 240 V, 0.3 A, 50/60 Hz, USB output: 5 V dc, 2.1 A MAX

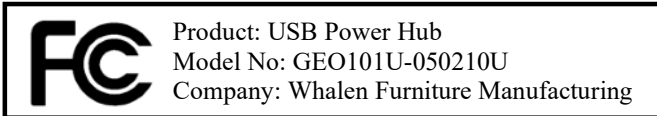

NOTES

This equipment has been tested and found to comply with the limits for a Class B digital device, pursuant to part 15 of the FCC Rules. These limits are designed to provide reasonable protection against harmful interference in a residential installation. This equipment generates, uses and can radiate radio frequency energy and, if not installed and used in accordance with the instructions, may cause harmful interference to radio communications. However, there is no guarantee that interference will not occur in a particular installation.

If this equipment does cause harmful interference to radio or television reception, which can be determined by turning the equipment off and on, the user is encouraged to try to correct the interference by one or more of the following measures:

- Reorient or relocate the receiving antenna.
- Increase the separation between the equipment and receiver.
- Connect the equipment into an outlet on a circuit different from that to which the receiver is connected.
- Consult the dealer or an experienced radio/TV technician for help.

This device complies with Part 15 of the FCC Rules. Operation is subject to the following two conditions: (1) This device may not cause harmful interference, and (2) this device must accept any interference received, including interference that may cause undesired operation.

CAN ICES-3 (B)/NMB-3(B)

This Class B digital apparatus complies with Canadian ICES-003.

Whalen Furniture Manufacturing
1578 Air Wing Road, San Diego, CA 92154, USA
866-942-5362

WARNINGS

- ! Your hub automatically shuts off any port with a low or excessive current.
- ! If one of your hub ports is disabled, but USB Hub Current Limit Exceeded does not appear:
 - Disconnect and reconnect the affected device.
 - If the port still does not work, disconnect the hub and the device, and then reconnect.
- ! Keep your desktop hub dry; if it gets wet, wipe it dry immediately.
- ! Do not modify or tamper with your desktop hub's internal components. It may cause a malfunction and invalidate its warranty.
CAUTION: Changes or modifications not expressly approved by the party responsible for compliance could void user's authority to operate the equipment.

Parts and Hardware List

Please read completely through the instructions and verify that all listed parts and hardware are present before beginning assembly.

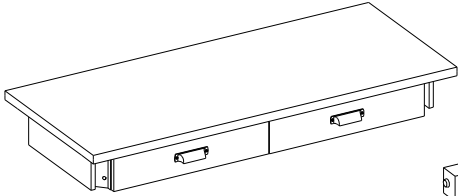

A- Desk Top (1)

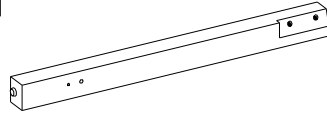

B- Left Front Leg (1)

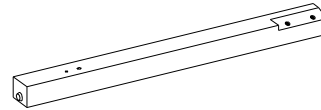

C- Right Front Leg (1)

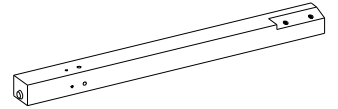

D- Left Rear Leg (1)

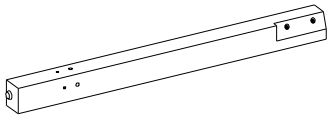

E- Right Rear Leg (1)

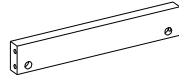

F- Side Stretcher (2)

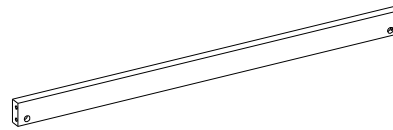

G- Back Stretcher (1)

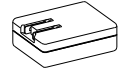

H- Power Adapter (1)



(1) Cam Lock
(6+1 extra)

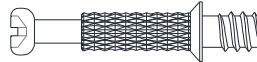

(2) Cam Bolt
(6+1 extra)

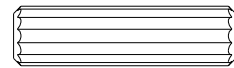

(3) M8 x 30 mm Wood Dowel
(6+1 extra)

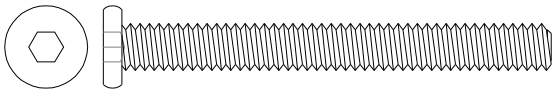

(4) 1/4" x 57 mm Bolt
(Qty. 8+1 extra)



(5) Lock Washer
(Qty. 8+1 extra)

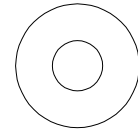

(6) Flat Washer
(Qty. 8+1 extra)



(7) Cam Lock Cover
(Qty. 6+1 extra)

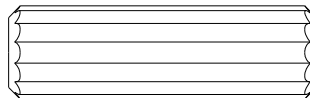

(8) M12 x 40 mm Wood Dowel
(Qty. 4+1 extra)



4 mm Hex Wrench
(Qty. 1)

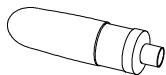

Glue (Qty. 1)



Touch-up Pen (Qty. 1)

Tools required: Hex wrench (provided) and Phillips screwdriver (not provided).

Assembly Instructions

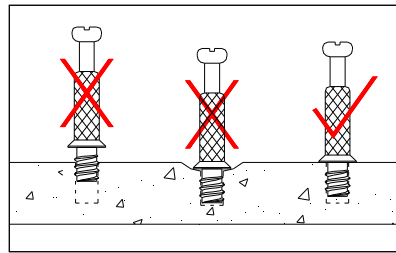
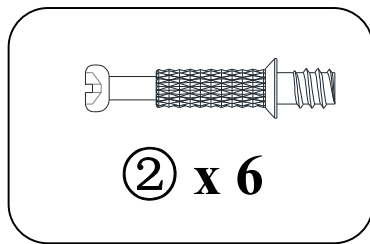
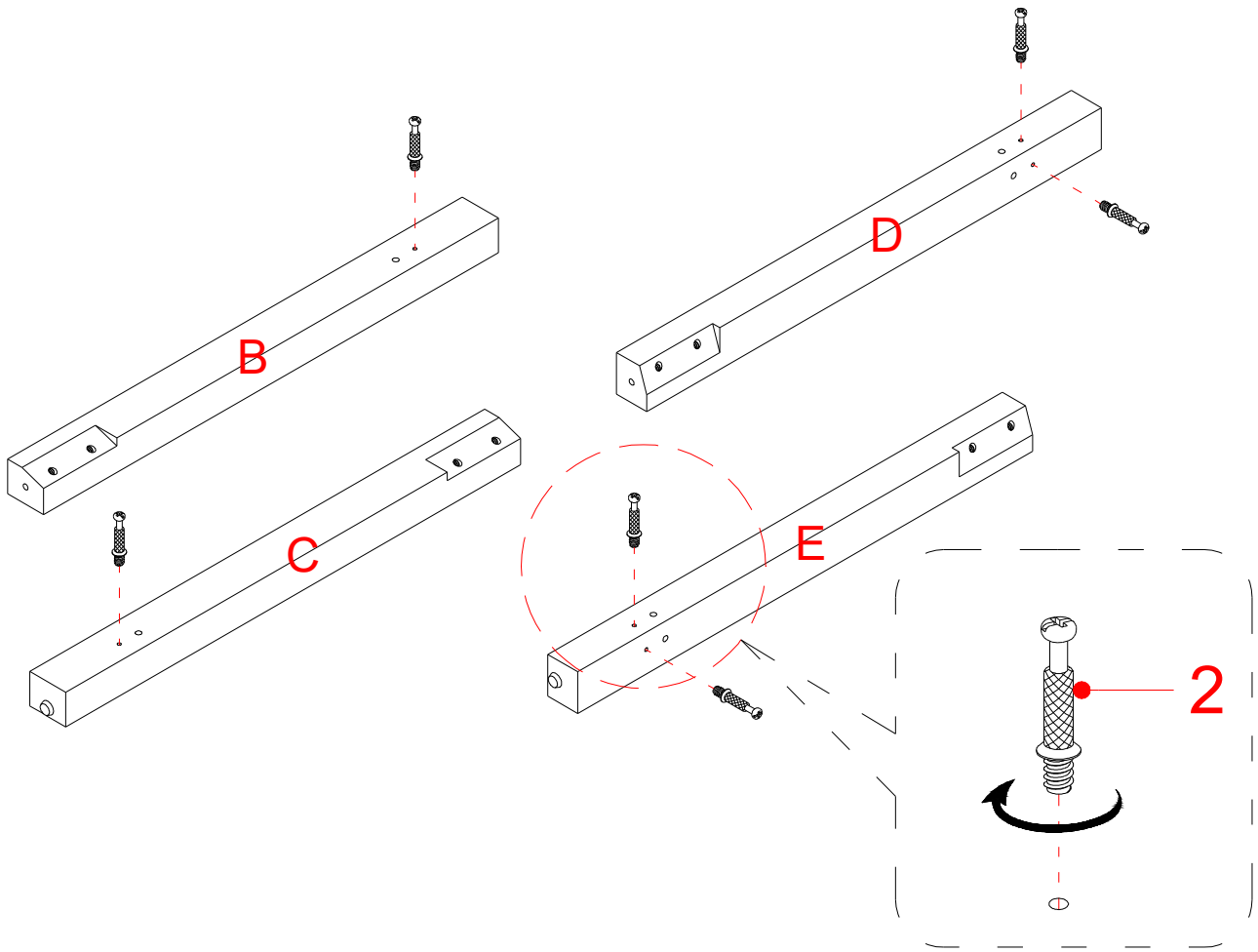

⚠ WARNING DO NOT fully tighten the bolts or nuts initially until all the bolts or nuts are ready to assemble. To avoid causing damages to the thread, DO NOT over-tighten the nuts or bolts.

1. Unpack the unit and confirm that you have all the hardware and required parts. Assemble the unit on a carpeted floor or the empty carton to avoid any scratch.
2. Securely screw the Cam Bolts (2) into the designated small holes on the Legs (B, C, D and E) using a Phillips screwdriver. **DO NOT** over tighten the cam bolts.

Assembly Instructions

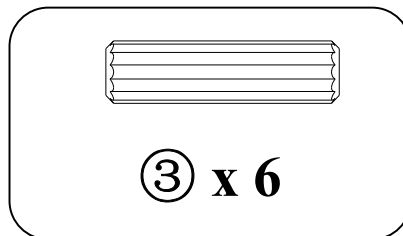
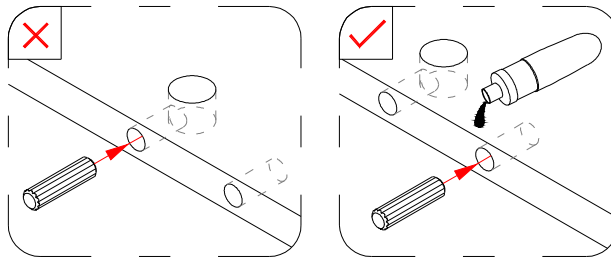
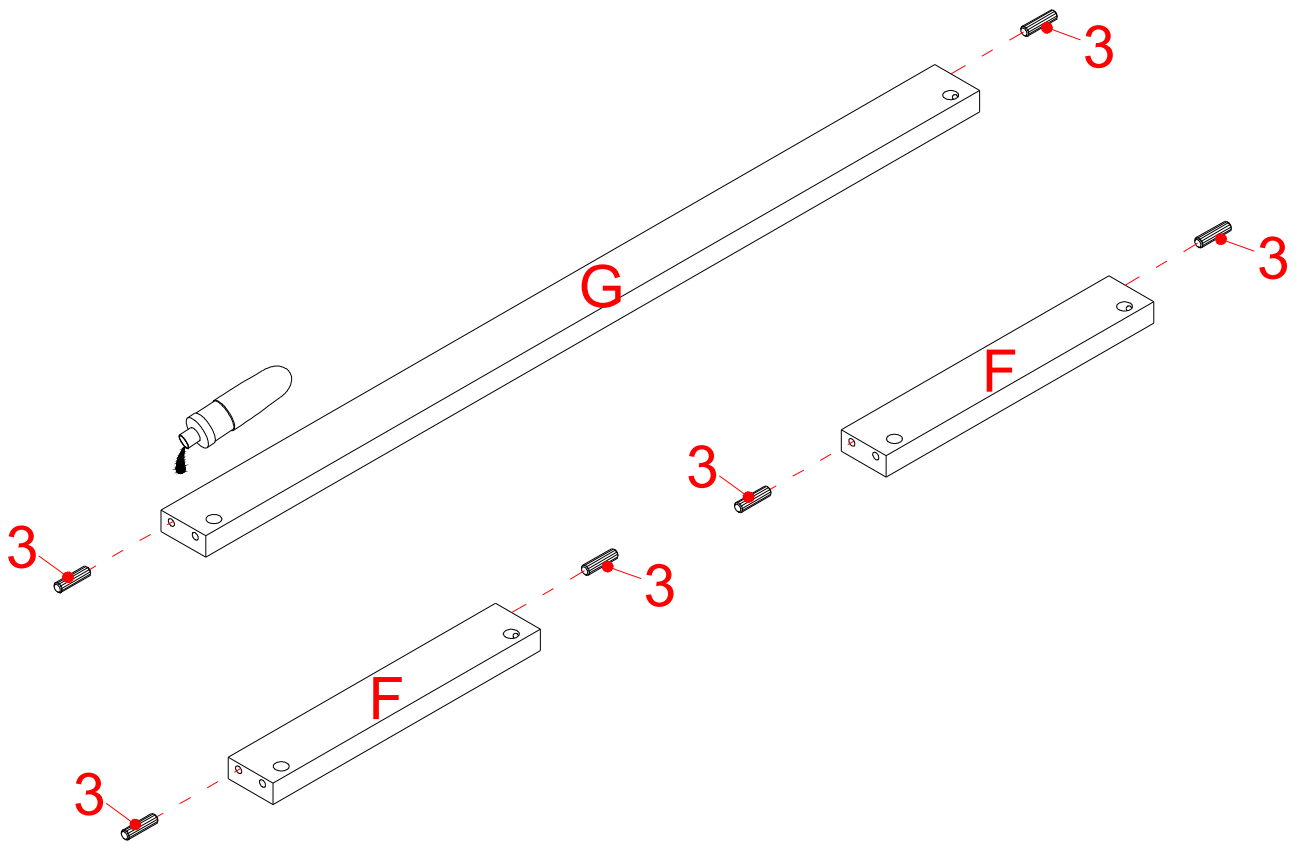

3. Glue the 30 mm Wood Dowels (3) into the side holes of the Stretchers (F and G).

Assembly Instructions

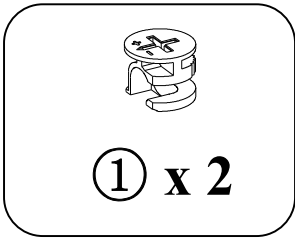
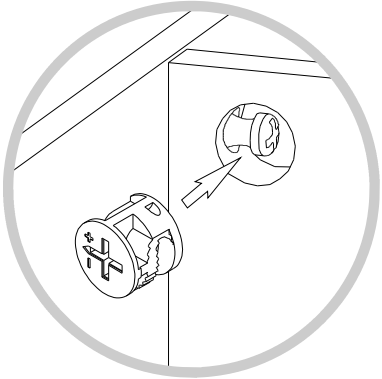
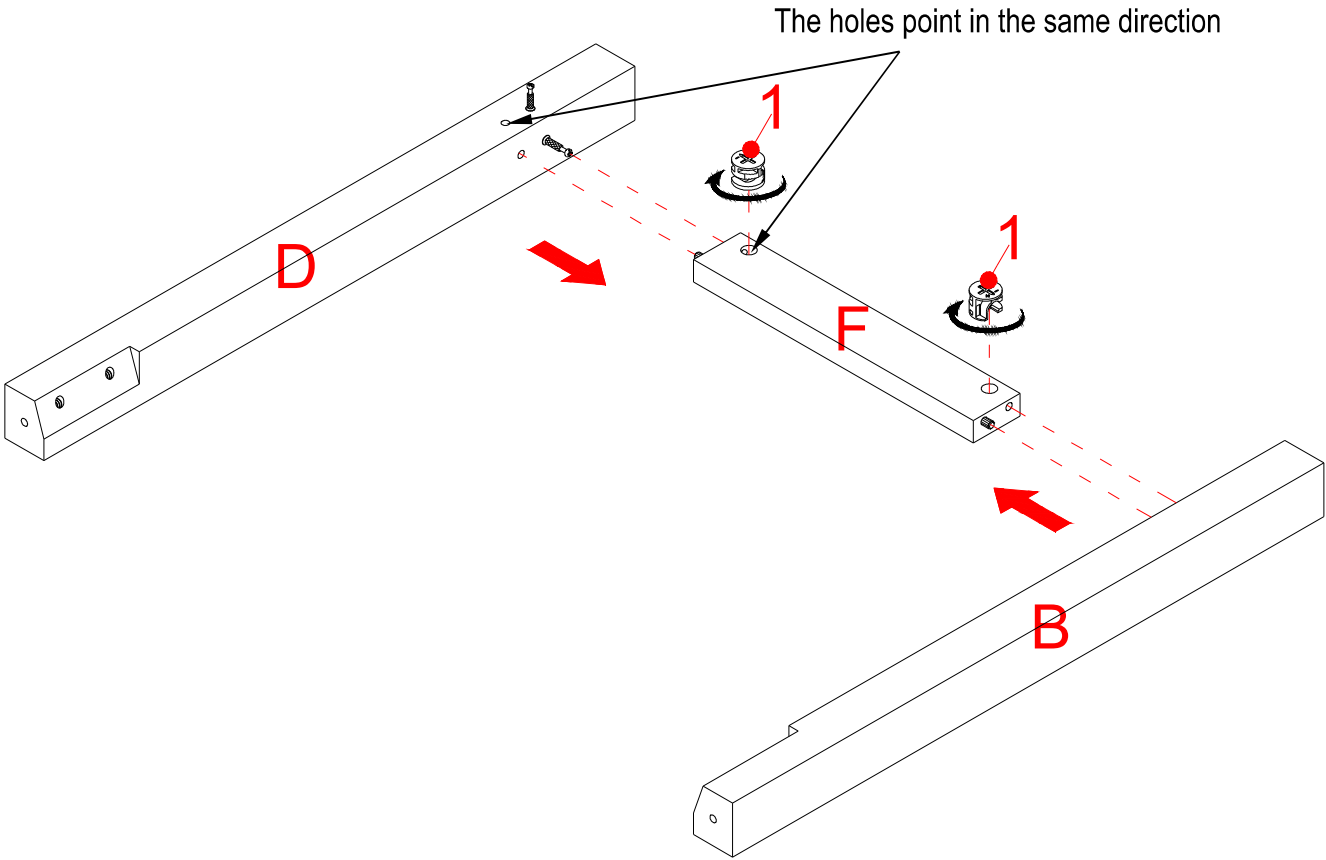

- 4. Orient and attach one Side Stretcher (F) between the Legs (B and D) by engaging 2 Cam Locks (1) (Refer to page 3 on Cam Lock system operation supplement).

Assembly Instructions

The holes point in the same direction

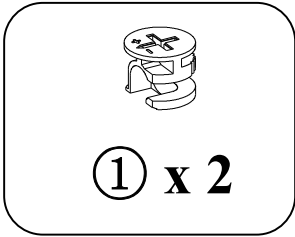
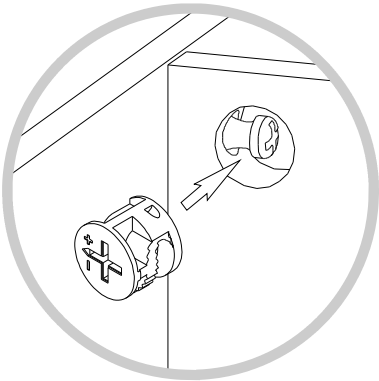
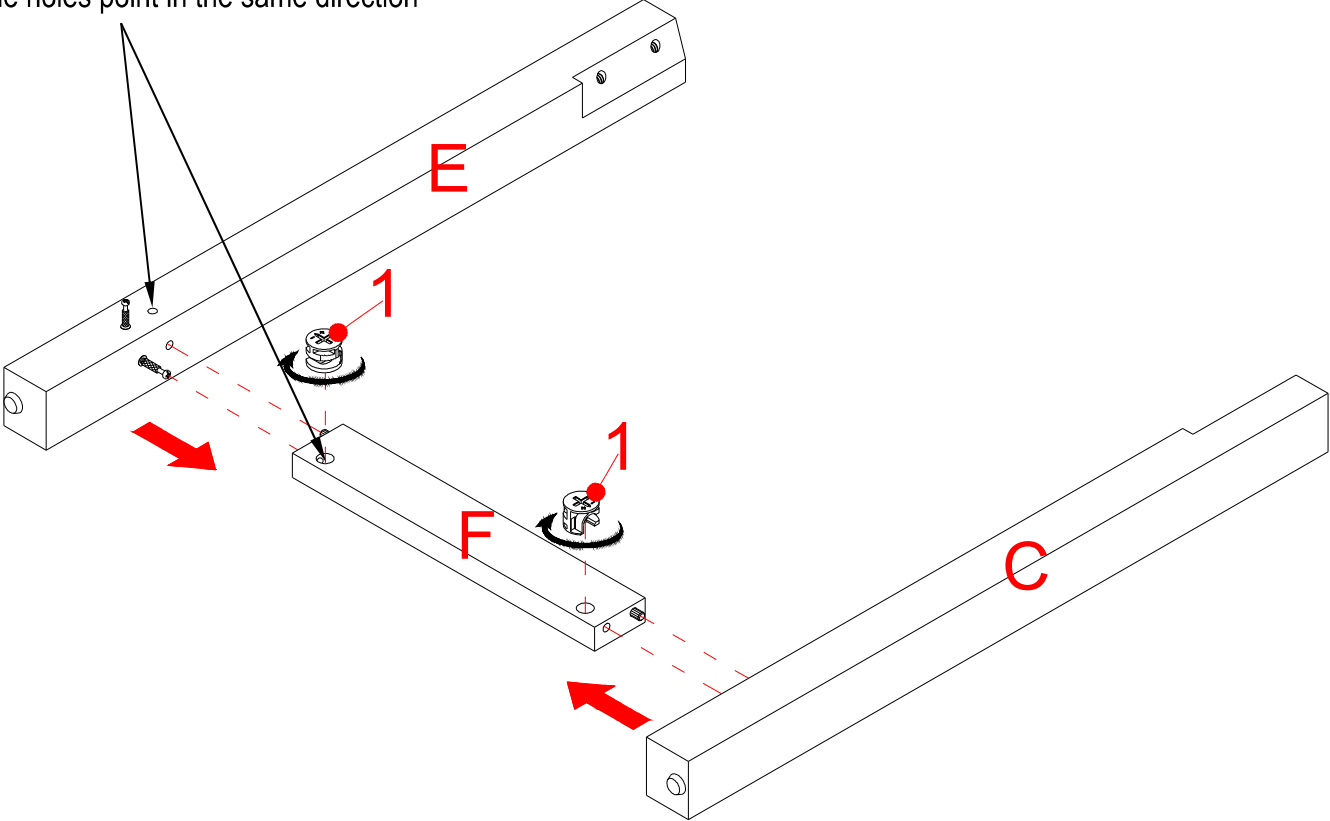

5. Repeat the same procedure to attach the other Side Stretcher (F) between the Legs (C and E).

Assembly Instructions

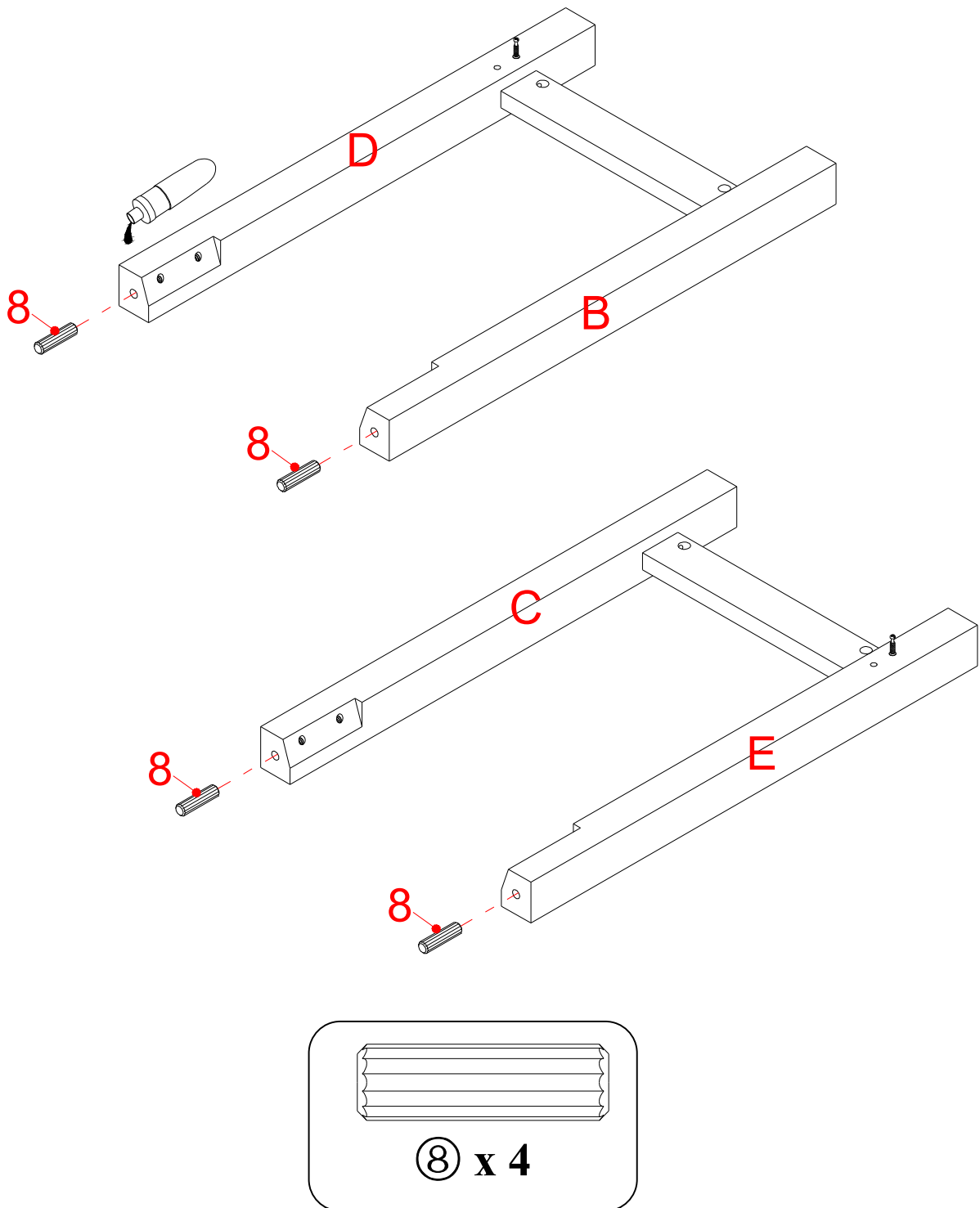

6. Glue one 40 mm Wood Dowel (8) into the top hole of each Legs (B, C, D and E).

Assembly Instructions

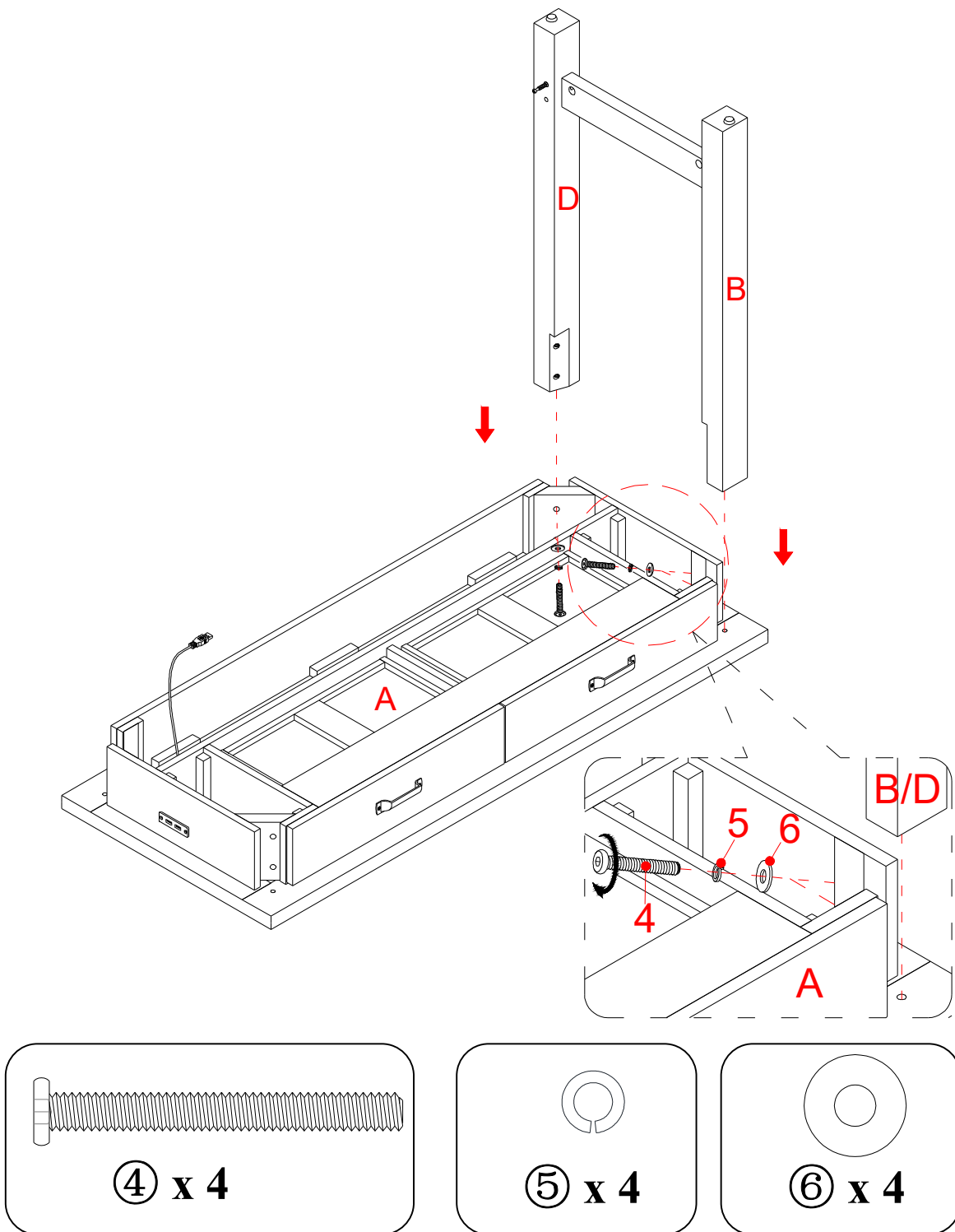

7. Attach Left Leg assembly to the left corners of the Desk Top Apron (A) with four Bolts (4) and four Washers (5 and 6).

NOTE: DO NOT fully tighten all the bolts until the desk has been adjusted and level all the legs so that they do not wobble. Once adjusted, go back and tighten while making sure that the unit remains level.

Assembly Instructions

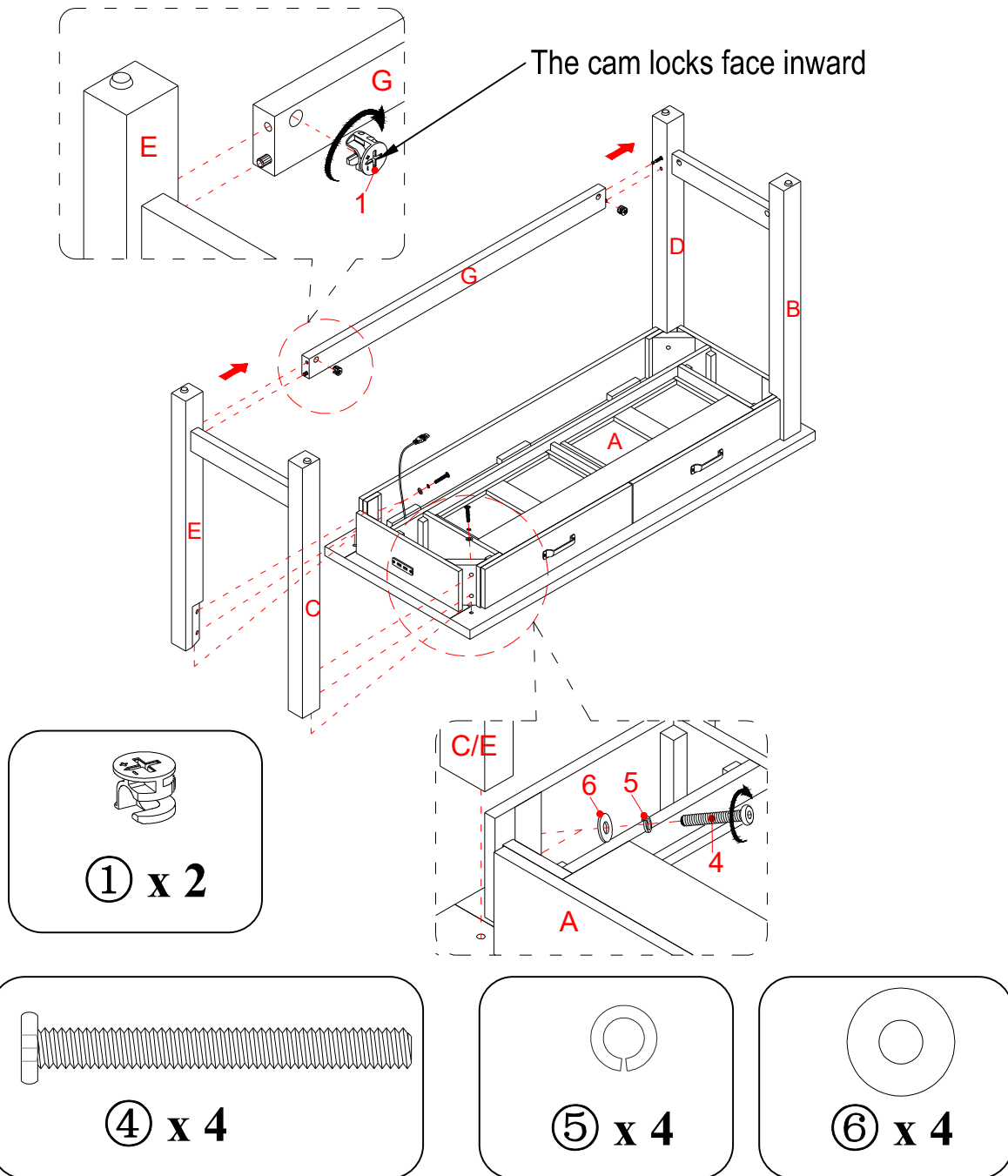

8. Attach the Back Stretcher (G) to the Left Rear Leg (D) by inserting the wood dowel into the drilled hole. Make sure that the cam lock holes face inward.
9. Align and attach the Right Leg assembly to the Desk Top (A) while inserting the installed wood dowel on the end of the Back Stretcher (G) into the drilled hole on the Right Rear Leg (E).
10. Insert four 57 mm Bolts (4) with the Washers (5 and 6) through the corner blocks and screw into the Legs (C and E).
11. Fasten the Back Stretcher (G) into place by engaging 2 Cam Locks (1).

Assembly Instructions

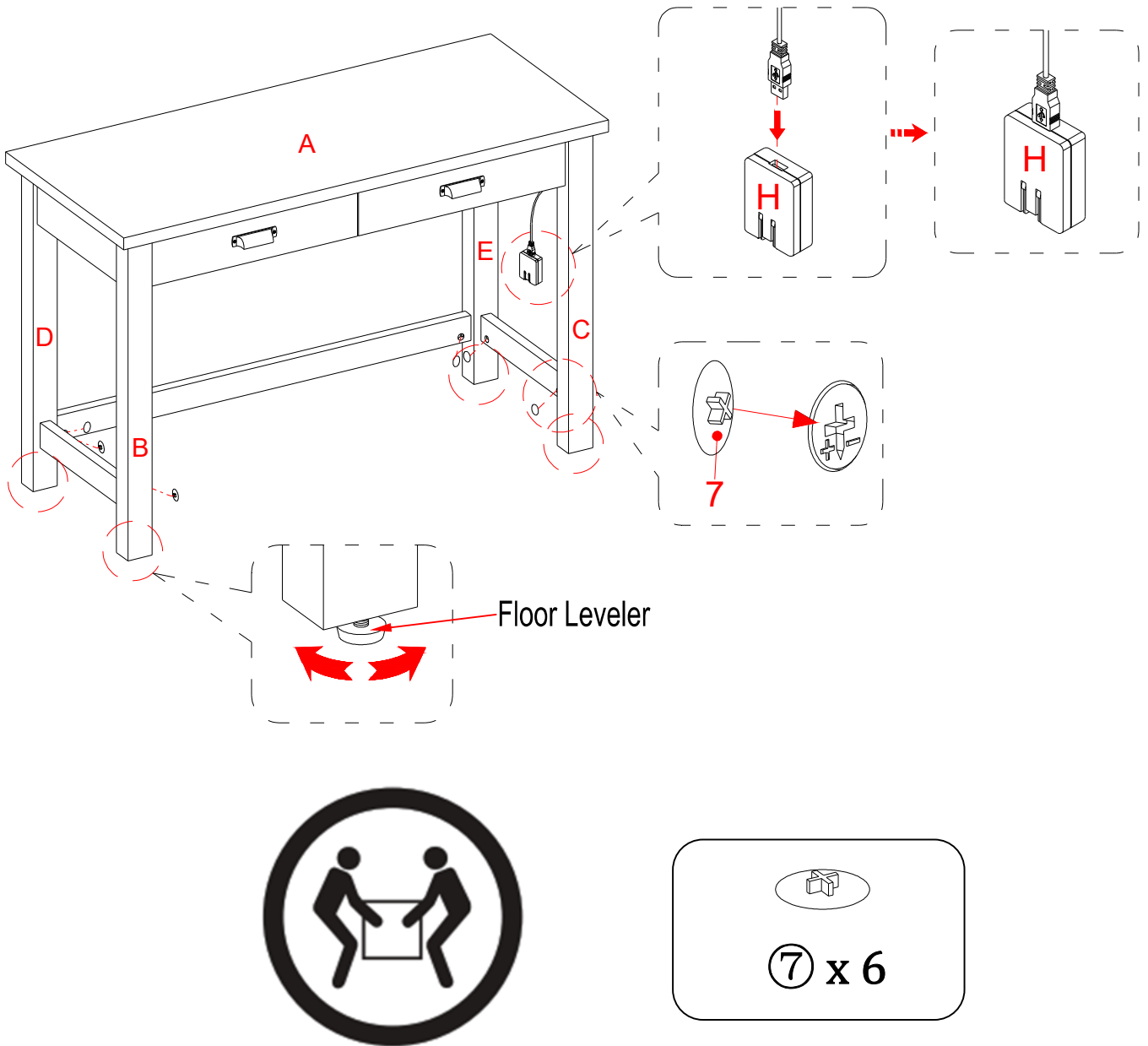

12. Stand the assembled unit upright.

13. Plug the Cam Lock Covers (7) onto the visible Cams Locks to conceal the cams.

14. Connect the provided AC/DC Adapter (H) with the USB hub pre-installed on the right apron of the Desk Top (A) together. Insert the two-prong plug into an outlet to supply power for the USB hub.

15. If necessary, adjust the installed Floor Levelers at the bottom of the legs to level the unit.

Care and Maintenance

- Use a soft, clean cloth that will not scratch the surface when dusting.
- Use of furniture polish is not necessary. Should you choose to use polish, test first in an inconspicuous area.
- Using solvents of any kind on your furniture may damage your furniture's finish.
- Never use water to clean your furniture as it may cause damage to the finish.
- Always use coasters under beverage glasses and flowerpots.
- Liquid spills should be removed immediately. Using a soft, clean cloth, blot the spill gently. Avoid rubbing.
- Always use protective pads under hot dishes and plates. Heat can cause chemical changes that may create spotting within the furniture finish.
- Stains or marks from crayons or ink markers will be difficult to remove.
- In the event that your furniture is stained or otherwise damaged during use, we recommend that you call a professional to repair your furniture.
- Check bolts/screws periodically and tighten them if necessary.

Further Advice about Wood Furniture Care

It is best to keep your furniture in a climate-controlled environment. Extreme temperature and humidity changes can cause fading, warping, shrinking and splitting of wood. It is advised to keep furniture away from direct sunlight as sun may damage the finish.

Proper care and cleaning at home will extend the life of your purchase. Following these important and helpful tips will enhance your furniture as it ages.

A touch-up pen has been provided to minimize the small nicks or scratches that may occur during assembly or shipping.

We hope you enjoy your purchase for many years.
Thank you for your purchase!

QUALITY GUARANTEE

We are confident that you will be delighted with your Whalen Furniture purchase.

Should this product be defective in workmanship or materials or fail under normal use, we will repair or replace it for up to one (1) year from date of purchase. Every Whalen Furniture product is designed to meet your highest expectations. We guarantee that you will immediately see the value of our fine furniture.

This warranty gives you specific legal rights and you may also have other rights which vary from State to State.

Whalen Furniture Manufacturing
1578 Air Wing Road, San Diego, CA 92154, USA
Customer Service: 866-942-5362
8:30 a.m. - 4:30 p.m., PST, Monday to Friday
www.whalenstyle.com

Escritorio con 2 cajones Wheaton

Modelo # BHF1025004004

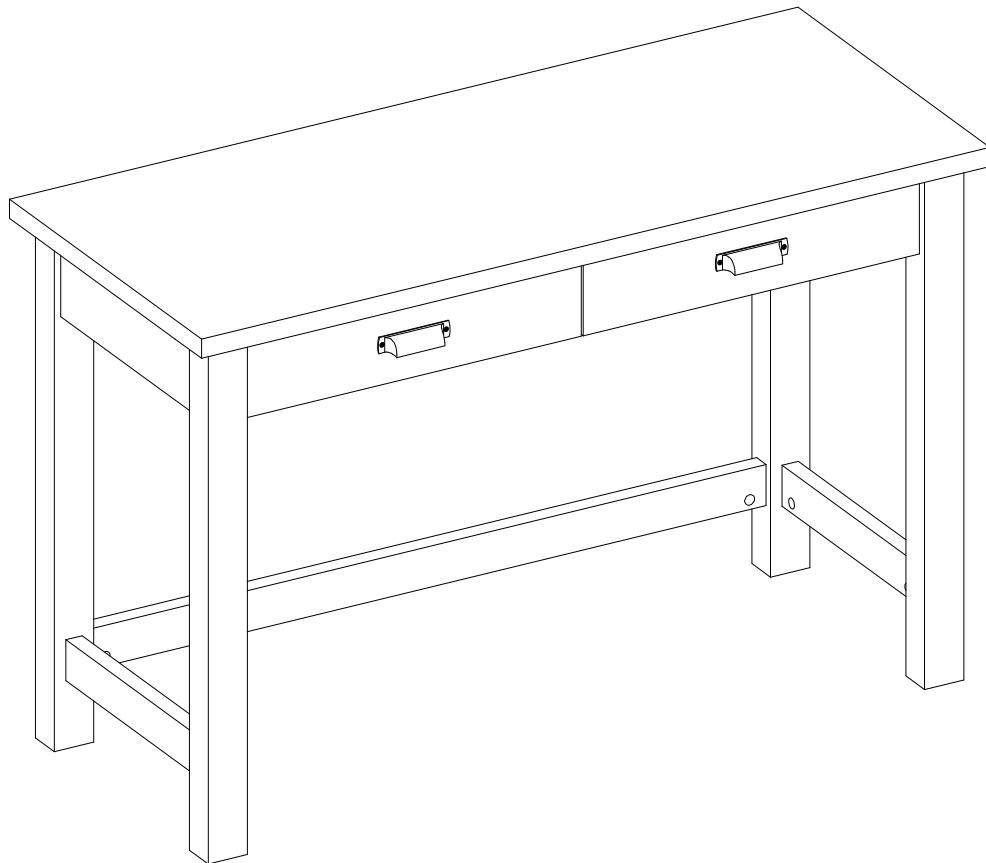

ENSAMBLE POR ADULTO REQUERIDO

Si tienen alguna pregunta acerca del ensamble o si alguna parte está faltante, no retorne este producto a la tienda donde lo compro. Por favor llame a nuestro departamento de ayuda al cliente teniendo su instructivo y lista de partes para proveer el modelo, nombre de parte o el número de fábrica:

866-942-5362

Hora estándar del Pacífico: 8:30 a.m. - 4:30 p.m., de Lunes a Viernes
O visite nuestra página de Internet 24 horas al día, 7 días a la semana para asistencia

www.whalenstyle.com

O mande un correo electrónico a **parts@whalenfurniture.com**

**ESTE INSTRUCTIVO CONTIENE INFORMACION IMPORTANTE DE SEGURIDAD.
POR FAVOR LEA Y MANTENGA PARA USO FUTURO.**

MÁXIMO PESO RECOMENDADO

FABRICANTE: Whalen Furniture Manufacturing
CATALOGO: Escritorio con 2 cajones Wheaton
MODELO # BHF1025004004

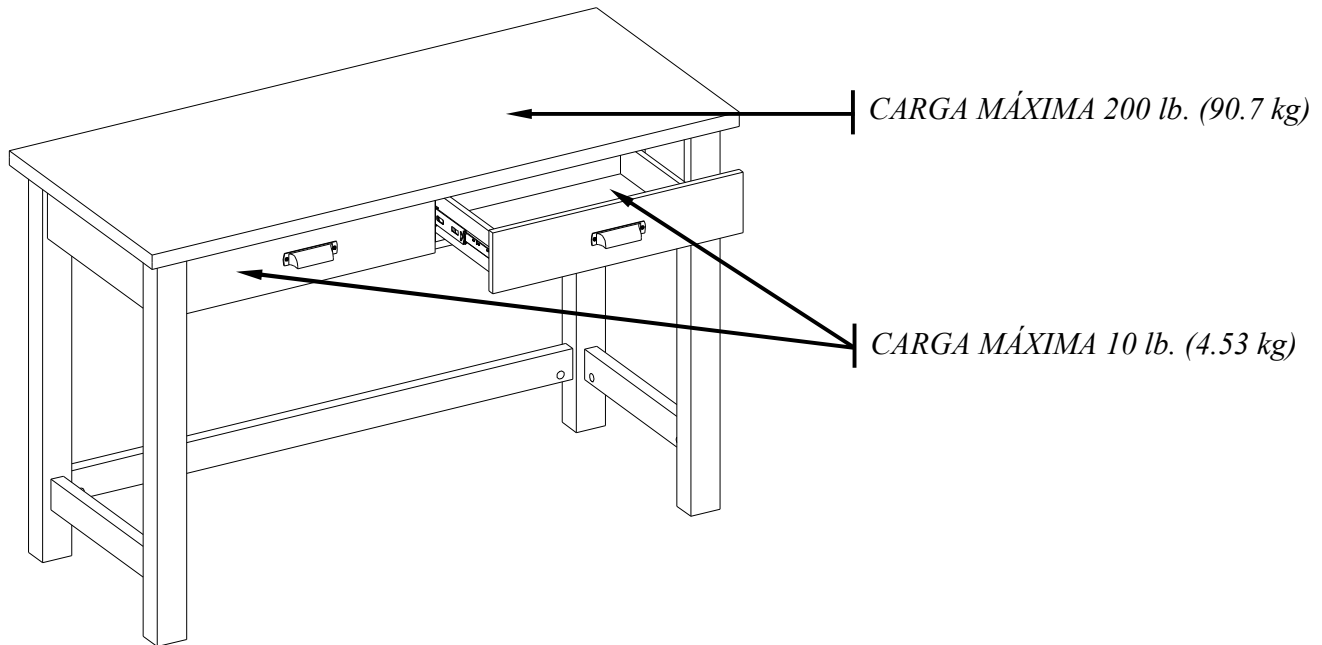

ADVERTENCIA ESTA UNIDAD DEBE UTILIZARSE CON LOS PESOS MÁXIMOS INDICADOS. SI SE EXCEDE EL PESO MÁXIMO, PODRÍA RESULTAR EN UNA INESTABILIDAD DE LA UNIDAD CAUSANDO POSIBLES LESIONES.

IMPORTANTE

Antes de comenzar: Abra, identifique y cuente todas las partes antes del ensamble. Coloque las piezas sobre una superficie plana y no abrasiva. Tendrá que las partes identificadas en la página 6 de este manual de instrucciones.

NOTA: ES MUY IMPORTANTE PARA EL USO DE PEGAMENTO CON LAS CLAVIJAS DE MADERA. EL EXCESO DE PEGAMENTO SE PUEDE LIMPIAR CON UN PAÑO HÚMEDO.

Inserte la clavija por lo menos a la mitad del camino golpeando ligeramente con un mazo de pegamento, SI ES NECESARIO.

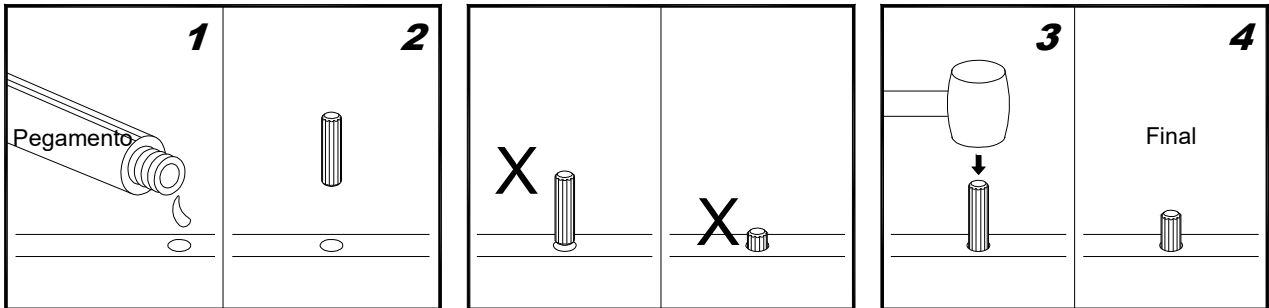

SISTEMA DE OPERACIÓN DE TUERCA DE FIJACIÓN

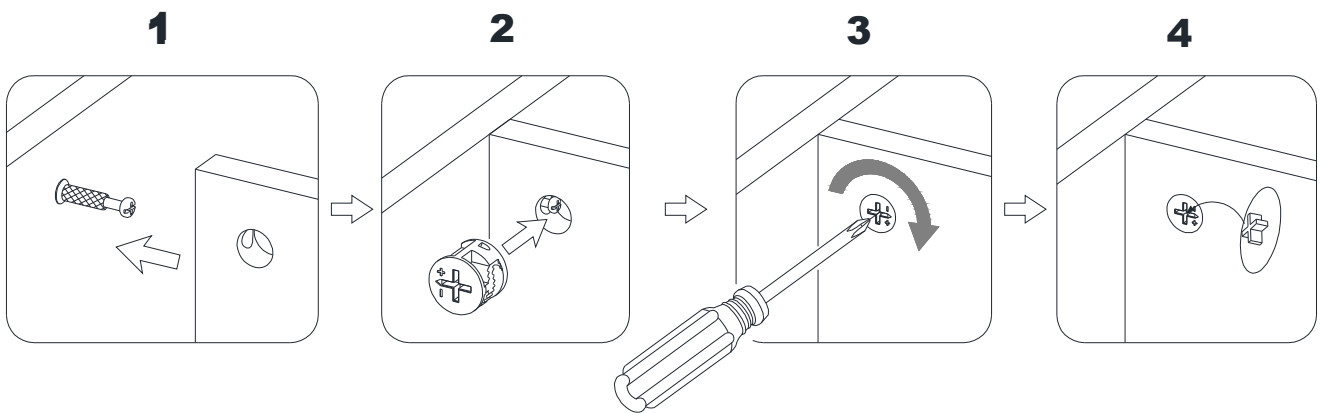

1. Fijar los pernos de fijación en los orificios pequeños. Conectar ambos paneles, cerciorándose que los pernos de fijación entren bien y que estos queden en los orificios al final del panel con tuercas de fijación.
2. Inserte las tuercas de fijación en los orificios grandes del panel. Hacer que la flecha en la tuerca este apuntando hacia la entrada del perno de fijación.
3. Una vez que el perno esté conectado dentro, tome un destornillador de cruz y apriete la tuerca en dirección de las manecillas del reloj.
4. Coloque la tapa de la tuerca de fijación sobre la misma en la ranura de cruz, ver detalle.

Esta listo para ensamblar la unidad.

INSTRUCCIONES DE SEGURIDAD IMPORTANTES

Lea cuidadosamente las instrucciones de instalación y operación

SI TIENE DUDAS SOBRE LA INSTALACIÓN CORRECTA CONSULTE A UN ELECTRICISTA CALIFICADO.

 ADVERTENCIA PARA REDUCIR EL RIESGO DE FUEGO, DESCARGA ELECTRICA O LESIONES A PERSONAS, POR FAVOR SIGA LO SIGUIENTE:

- Solo use grapas insuladas o ligaduras de plástico (no incluidas) para asegurar los cables.
- Encamine y asegure cables para que no estén apretados o dañados cuando el escritorio esté empujado contra la pared.
- Asegurar que el cable no esté apretado entre el escritorio y el piso.
- Solo usar la unidad en interiores.
- No usar un cable de extensión para conectar esta unidad a una toma en la pared.
- Usar la Fuente de poder con protección integral contra sobre Corrientes para proveer electricidad a otros dispositivos eléctrico y accesorios en el escritorio.
- Esta unidad debe estar enchufada en una toma que esté conectada a tierra.
- La toma de corriente debe estar instalada cerca del equipo y debería ser fácil de acceder.
- No abrir o desarmar esta unidad por cualquier razón.

GUARDE ESTA INSTRUCCIONES

Guía de usuario el unidad múltiple de puertos USB

Por favor lea esta guía de usuario antes de instalar y usar su el unidad múltiple de puertos USB.

INTRODUCCIÓN

El centro de poder USB puede conectar hasta 2 dispositivos, como una cámara digital, un MP3, tableta o un teléfono celular.

SPECIFICACIONES

Entrada: 100 ~ 240 V, 0.3 A, 50/60 Hz, Salida USB: 5 V cc, 2.1 A MAX

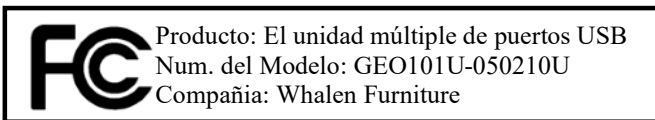

NOTAS

Esté equipo fue probado y comprobado de cumplir con los límites para un dispositivo digital Clase B, según la parte 15 de las Reglas de la FCC. Estos límites están diseñados para proveer protección razonable contra la interferencia dañina en una instalación residencial. Esté equipo genera, usa y puede radiar energía de radio frecuencia y, si no es instalada y usada de acuerdo a las instrucciones, puede causar interferencia dañina a radio comunicaciones. Sin embargo, no hay garantía de que no va haber interferencia en una instalación particular.

Si esté equipo causa interferencia dañina a la recepción de radio o televisión, que puede ser determinada al apagar y prender el equipo, se le motiva al usuario a intentar de corregir la interferencia con una o más de las siguientes medidas:

- Reorientar o reubicar la antena de recepción.
- Incrementar la separación entre el equipo y el receptor.
- Conectar el equipo a una toma en un circuito diferente al circuito donde está conectado el receptor.
- Consultar al vendedor o a un técnico experimentado de radio/TV por ayuda.

Esté dispositivo cumple con la parte 15 de las Reglas de FCC. La operación esta sujeta a las siguientes dos condiciones: (1) Esté dispositivo no debe causar interferencia dañina, y (2) este dispositivo debe aceptar la interferencia recibida, incluyendo interferencia que puede causar una operación no deseada.

CAN ICES-3 (B)/NMB-3(B)

Esté aparato digital Clase B cumple con la ICES-003 de Canadá.

Whalen Furniture Manufacturing
1578 Air Wing Road, San Diego, CA 92154, USA
866-942-5362

AVISOS

- ! Su centro apaga automáticamente cualquier Puerto con corriente baja o excesiva.
- ! Si uno de sus nuestros del centro es deshabilitado, pero el Limite de Corriente Excedida del Centro USB no aparece:
 - Desconectar y reconectar el dispositivo afectado.
 - Si el puerto aun no funciona, desconectar el centro y el dispositivo, y luego reconectar.
- ! Mantenga el centro de su escritorio seco; si se moja, secarlo inmediatamente.
- ! No modifique o abra los componentes internos de su centro del escritorio. Esto puede causar fallas e invalidar su garantía.
PRECAUCIÓN: Los cambios o modificaciones no aprobados expresamente por la parte responsable del cumplimiento podrían anular la autoridad del usuario para operar el equipo.

Lista de partes y material de ferretería

Por favor lea completamente las instrucciones y verifique que estén todas las partes y partes de ferretería antes de iniciar el ensamblado.

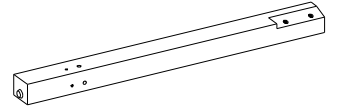
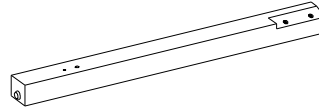
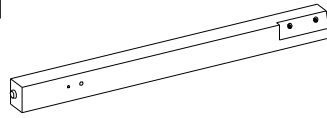
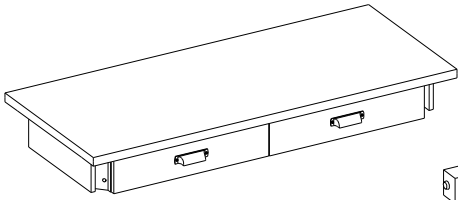

A- Tapa del escritorio (1) B- Pata izquierda frontal (1) C- Pata derecha frontal (1) D- Pata izquierda posterior (1)

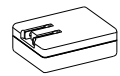
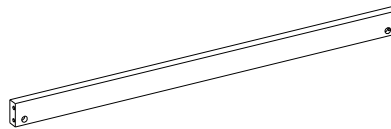
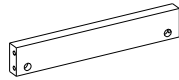
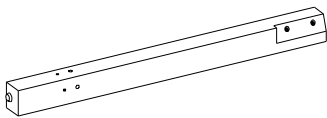

E- Pata derecha posterior (1) F- Soporte lateral (2) G- Soporte posterior (1) H- Adaptador de corriente (1)



(1) Tuerca de fijación
(6+1 extra)

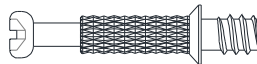

(2) Perno de fijación
(6+1 extra)

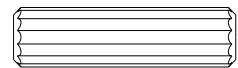

(3) Clavija de madera de M8 x 30 mm
(6+1 extra)

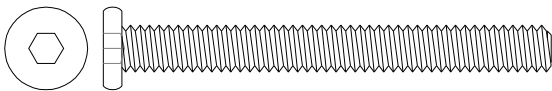

(4) Perno de 1/4" x 57 mm
(Cant. 8+1 extra)



(5) Arandela de presión
(Cant. 8+1 extra)

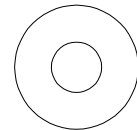

(6) Arandela plana
(Cant. 8+1 extra)

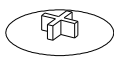

(7) Tapa de la tuerca de fijación
(Cant. 6+1 extra)

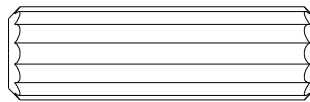

(8) Clavija de madera de M12 x 40 mm
(Cant. 4+1 extra)



Llave hexagonal de 4 mm
(Cant. 1)

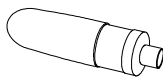

Pegamento (Cant. 1)

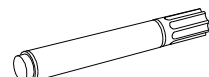

Plumón (Cant. 1)

Herramientas requeridas: Llave hexagonal (provista) y desarmador estrella (no provista).

Instructivo de ensamble

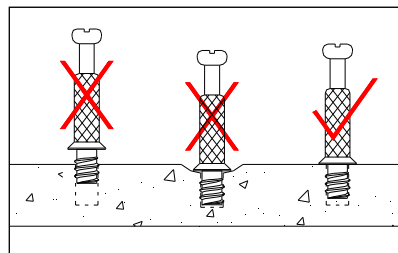
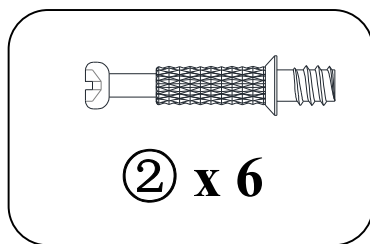
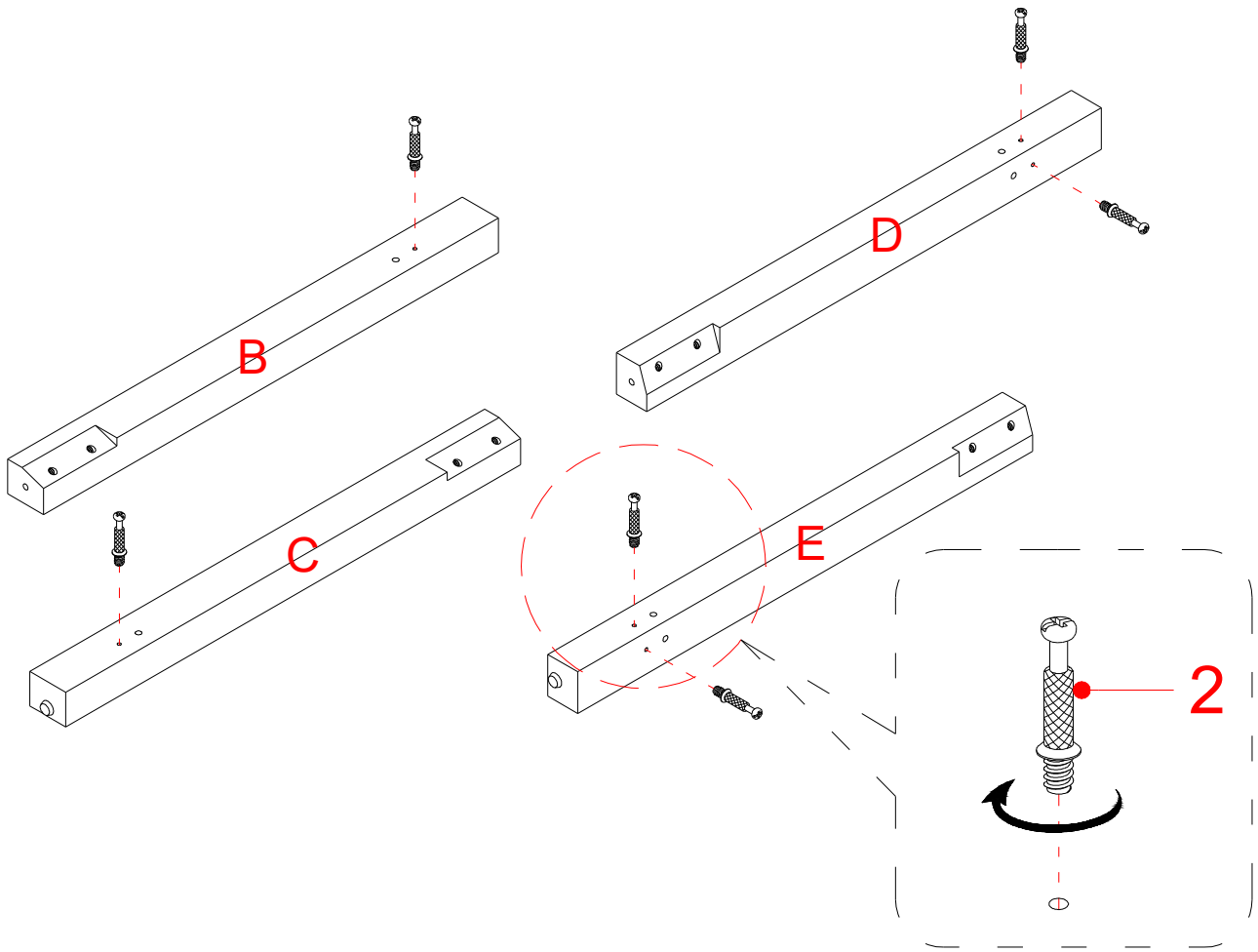

ADVERTENCIA NO apretar completamente los pernos o tuercas hasta que todos los pernos o tuercas estén listos para ensamblar. Para evitar daños a la rosca, NO sobre apretar las tuercas o pernos.

1. Desempacar la unidad y confirmar que se tiene todo el material de ferretería y partes requeridas. Ensamblar la unidad en un piso alfombrado o en el cartón vacío para evitar rasguños.
2. Atornillar los pernos de fijación (2) en los agujeros pequeños designados en las patas (B, C, D y E) usando el desarmador estrella. **NO** sobre apretar los pernos de fijación.

Instructivo de ensamble

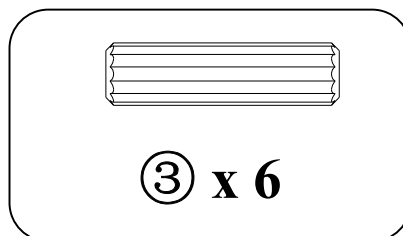
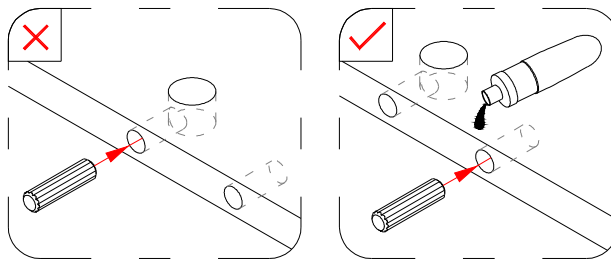
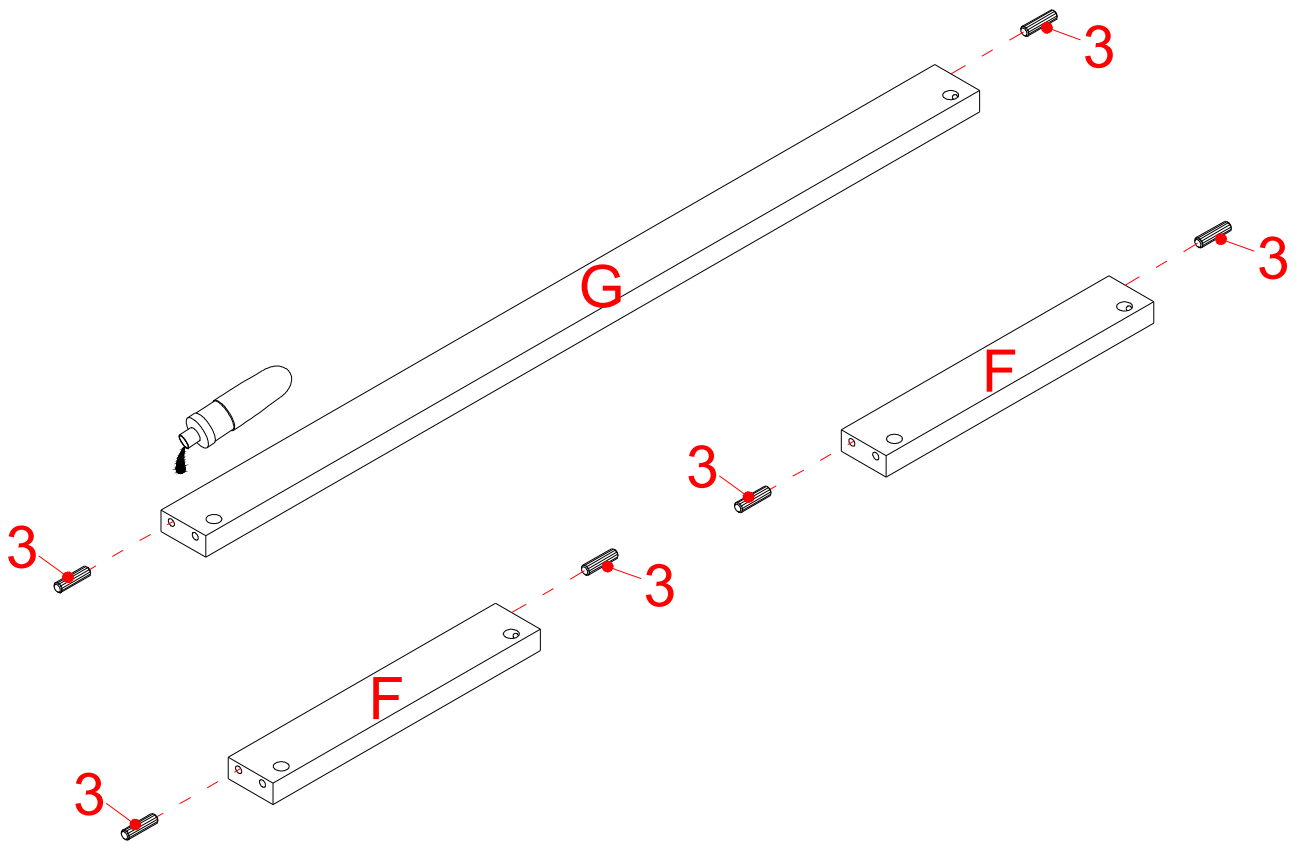

3. Pegar las clavijas de madera de 30 mm (3) en los agujeros laterales de los soportes (F y G).

Instructivo de ensamble

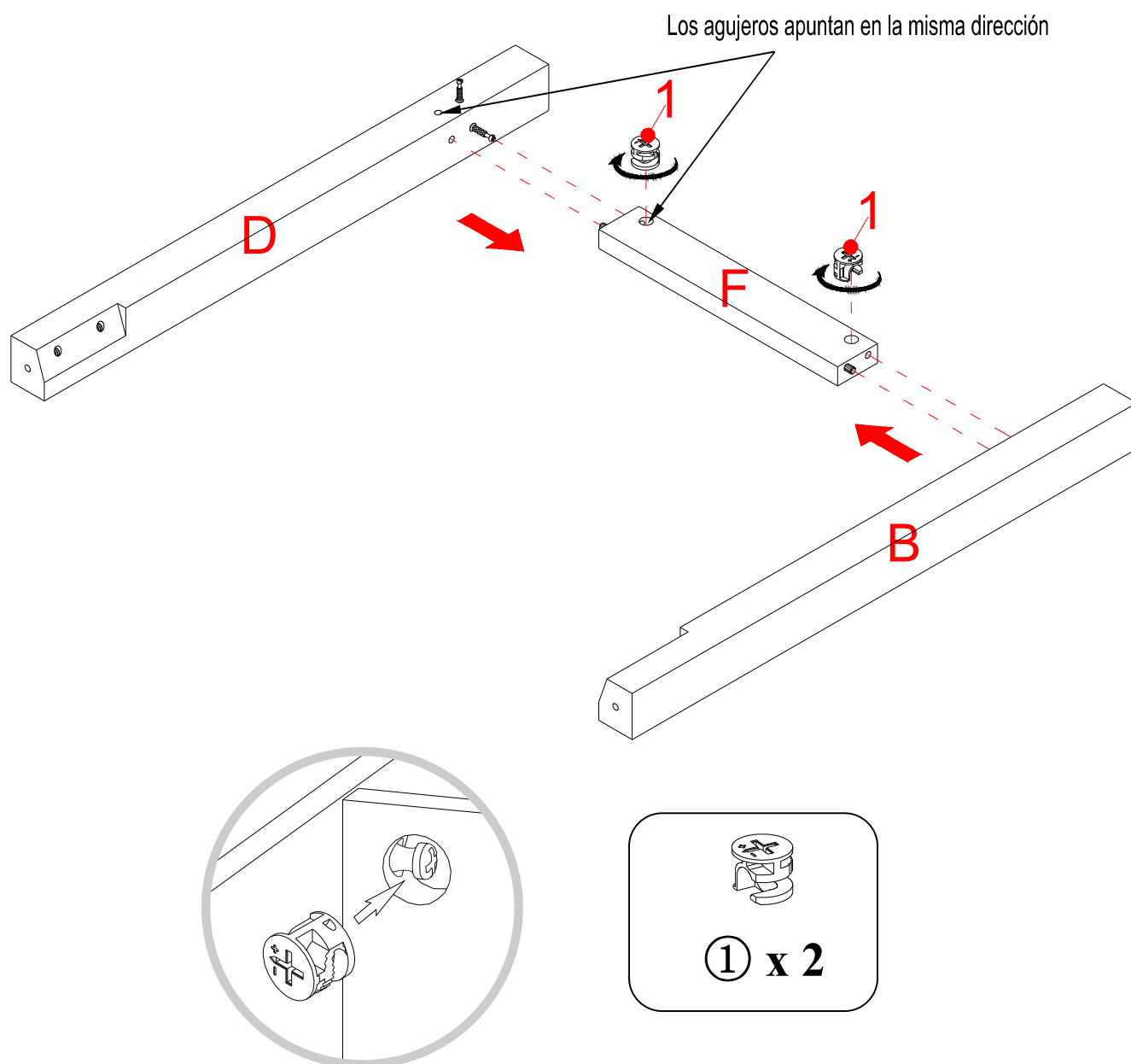

4. Orientar y adjuntar un soporte lateral (F) entre las patas (B y D) empleando 2 tuercas de fijación (1) (Consulte la página 3 del sistema de tuerca de fijación).

Instructivo de ensamble

Los agujeros apuntan en la misma dirección

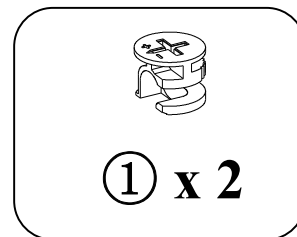
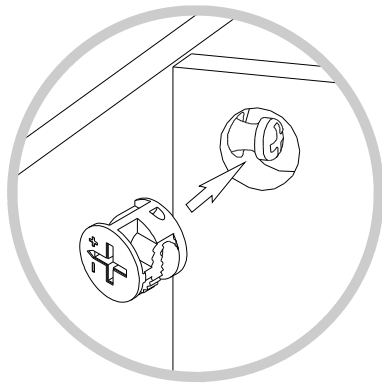
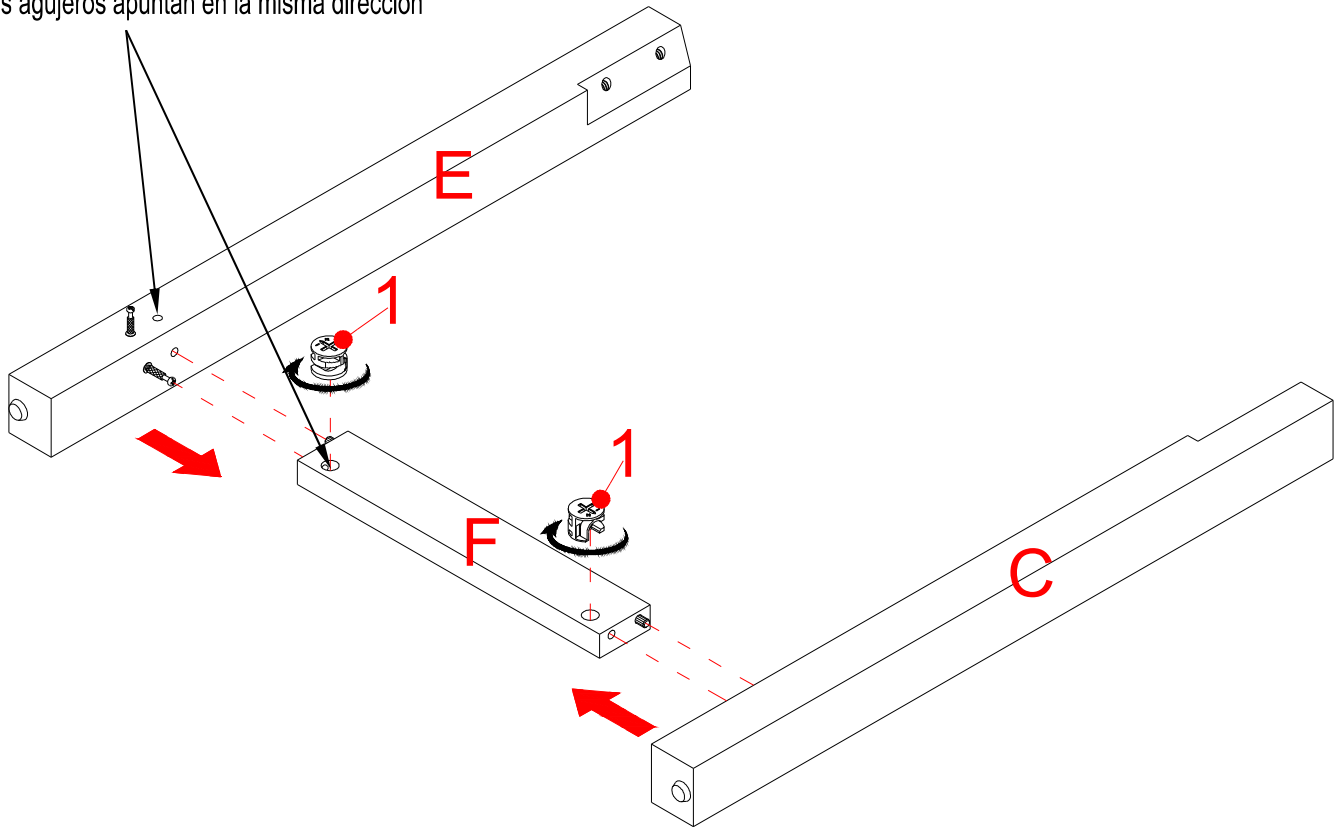

5. Repetir el mismo procedimiento para adjuntar el otro soporte lateral (F) entre las patas (C y E).

Instructivo de ensamble

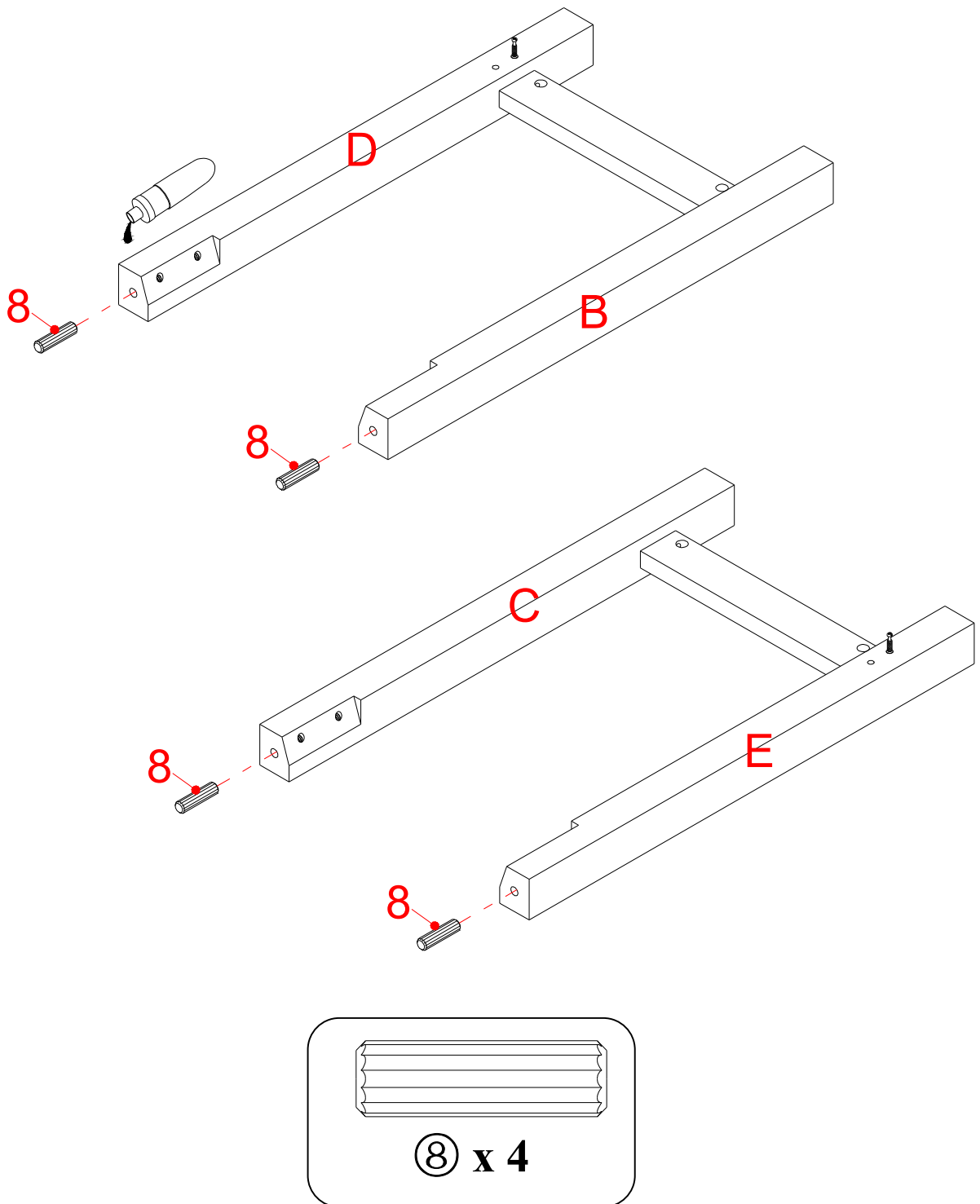

6. Pegar una clavija de madera de 40 mm (8) en el agujero superior de cada pata (B, C, D y E).

Instructivo de ensamble

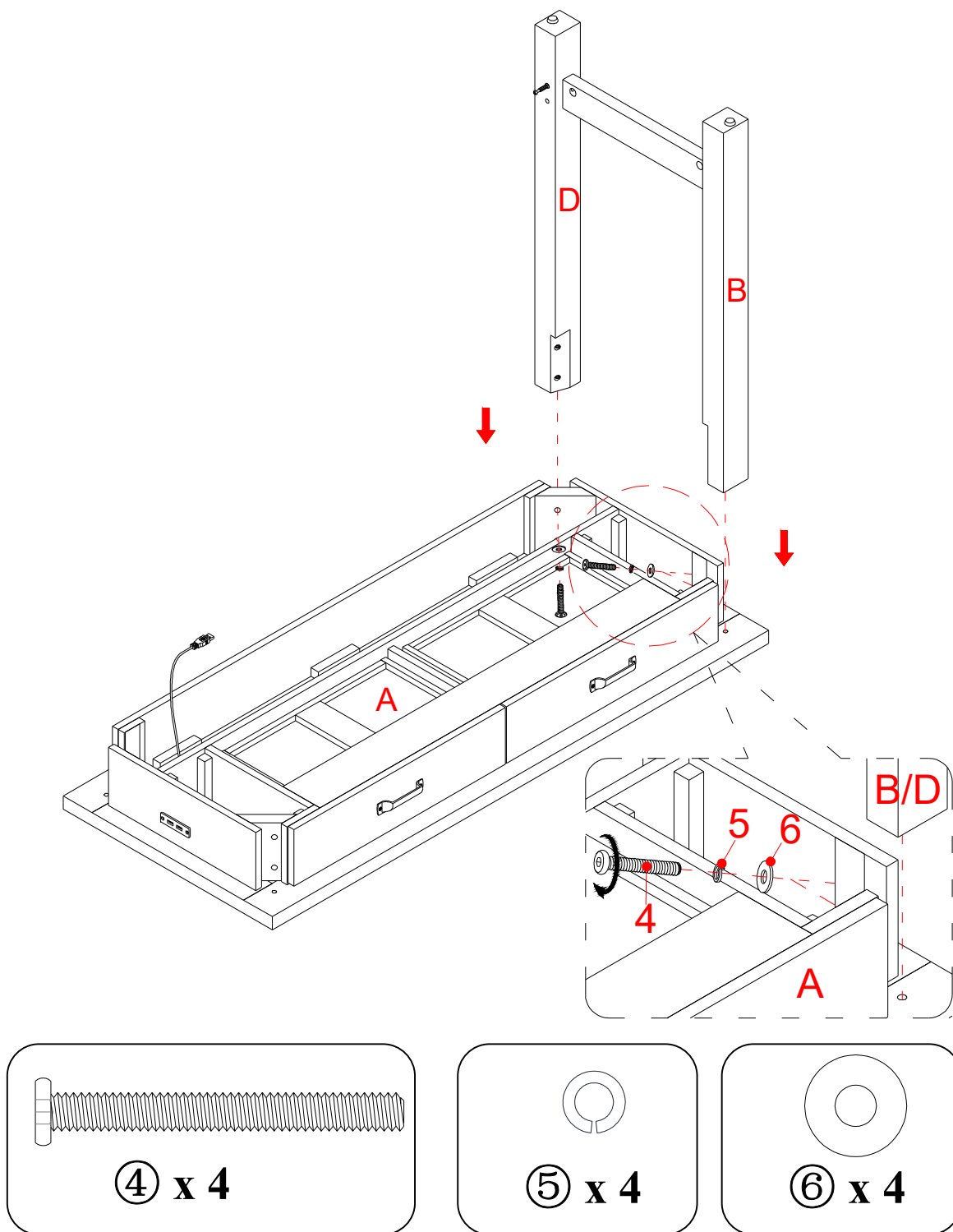

7. Adjuntar el ensamble de la pata izquierda a las esquinas izquierdas del delantal de la tapa del escritorio (A) con 4 pernos (4) y 4 arandelas (5 y 6).

NOTA: NO apretar completamente los pernos hasta que el escritorio esté ajustado y nivelar las patas para que no tambalee. Una vez ajustado, volver y apretar mientras se asegura que la unidad esté nivelada.

Instructivo de ensamble

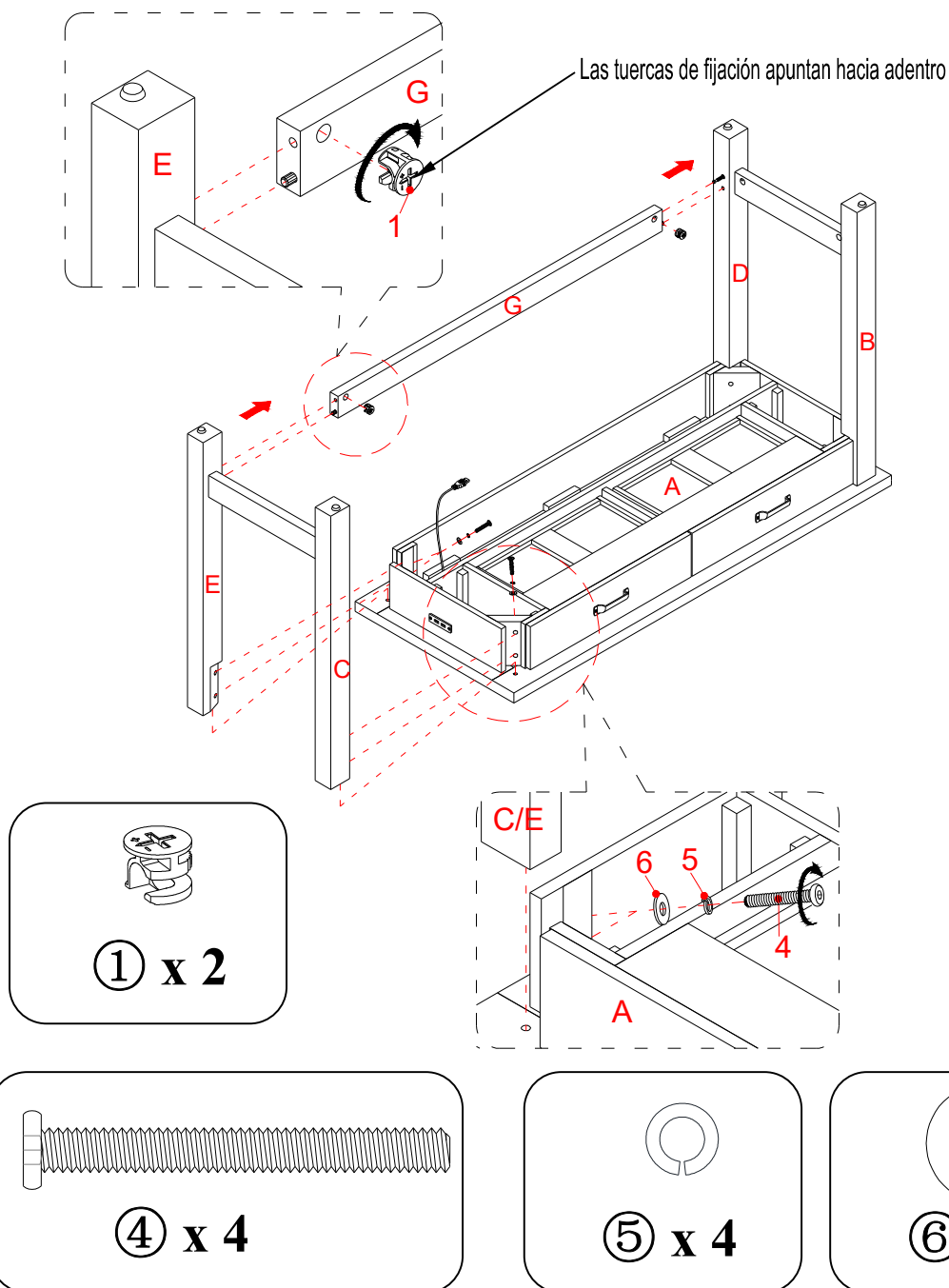

8. Adjuntar el soporte posterior (G) a la pata izquierda posterior (D) insertando la clavija de madera en el agujero perforado. Asegurar que las tuercas de fijación apunten hacia adentro.
9. Alinear y adjuntar el ensamble de la pata derecha a la tapa del escritorio (A) insertando la clavija de madera instalada en la parte final del soporte posterior (G) en el agujero perforado en la pata derecha posterior (E).
10. Insertar 4 pernos de 57 mm (4) con las arandelas (5 y 6) a través de los bloques esquinas y atornillar en las patas (C y E).
11. Sujetar el soporte posterior (G) en su lugar empleando 2 tuercas de fijación (1).

Instructivo de ensamble

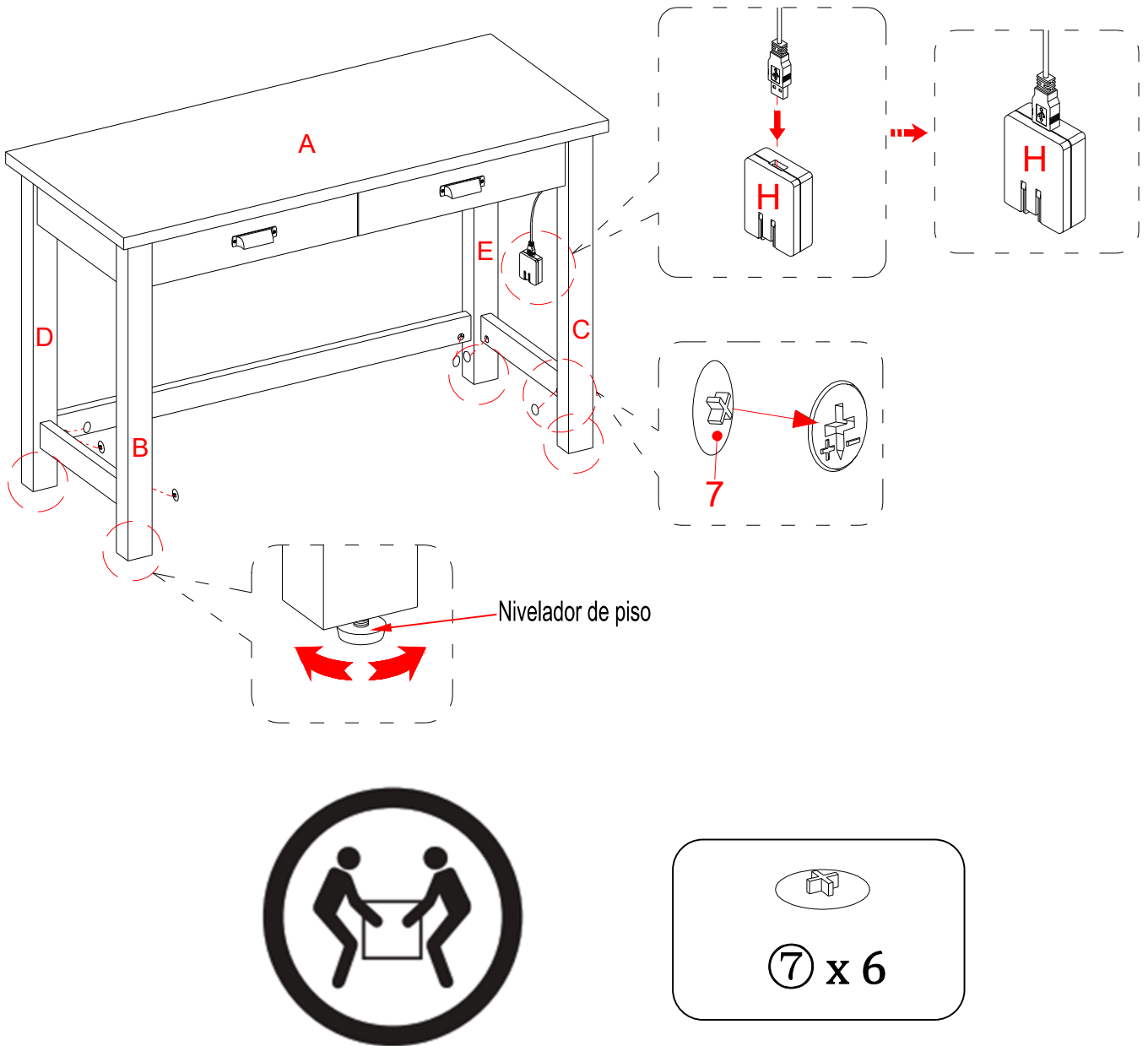

12. Poner la unidad ensamblada en posición vertical.

13. Enchufar la tapa de las tuercas de fijación (7) sobre las tuercas de fijación visibles para esconder.

14. Conectar el adaptador de corriente provisto (H) con el centro de USB pre-instalado en el delantal derecho de la tapa del escritorio (A). Insertar un enchufe de dos puntas en una toma de corriente para dar corriente al centro USB.

15. Si fuera necesario, ajustar los niveladores de piso instalados en la parte inferior de las patas para nivelar la unidad.

Mantenimiento y Cuidados

- Use una toalla suave y limpia para evitar daños y rayaduras.
- Uso de cera para pulir muebles no es necesario. Si desea usar cera, pruébela en un área que no sea visible para revisar su funcionamiento.
- Usar solventes de cualquier tipo puede dañar el acabado del mueble.
- Nunca use agua para limpiar la unidad, ya que le puede dañar el acabado.
- Siempre utilice protección para vasos cuando los ponga sobre la unidad.
- Líquidos derramados deben limpiarse inmediatamente, con una toalla suave evitando tallar.
- Siempre utilizar protectores en caso de poner cosas calientes. El calor puede provocar una reacción química en el acabado y dañarlo.
- Marcas o manchas de crayones o plumas serán difíciles de retirar.
- En caso que su unidad sea manchada durante el uso le recomendamos hablar a un profesional para que le ayude.
- Revisar los pernos periódicamente y apretar en caso necesario.

Más recomendaciones para el cuidado de su Mueble

Es mejor mantener la unidad en un área de clima controlado. Temperatura extrema y cambios de humedad pueden causar cambios como partes pandas, molduras que se contraigan o que la madera se raje. Es recomendable mantener la unidad lejos del sol directo ya que puede dañar el acabado.

Cuidados adecuados y limpieza pueden extender la vida útil de su unidad. Siga estas recomendaciones y mantendrá su mueble en buenas condiciones de uso por muchos años.

Un plumón es proveído en caso de pequeñas raspaduras o golpes que sucedan durante el ensamble o envío.

Esperamos que disfrute su mueble por muchos años.
Gracias por su compra!

GARANTÍA DE CALIDAD

Nosotros estamos seguros que usted se encontrará feliz con la compra de este producto de Whalen Furniture. Si este producto tiene algún defecto de ensamble o material, o si tiene alguna falla en uso normal, nosotros lo repararemos o lo re-emplazaremos hasta por un año a partir de la fecha de compra. Todo producto de Whalen Furniture es diseñado para alcanzar sus expectativas más altas. Nosotros le garantizamos que inmediatamente podrá ver el valor de nuestra mercancía de la más alta calidad.

Esta garantía le proporciona derechos legales específicos y talvez tenga otros derechos que varían de estado a estado.

Whalen Furniture Manufacturing
1578 Air Wing Road, San Diego, CA 92154, USA
Servicio al cliente: 866-942-5362
Hora estándar del Pacífico: 8:30 a.m. - 4:30 p.m., de Lunes a Viernes
www.whalenstyle.com

