



Assembly Instructions & User's Manual

for

Enzo Writing Desk

Model Number: SMENZDSK

Customer Assistance (spare/replacement parts): 1-866-942-5362

or Email: parts@whalenfurniture.com

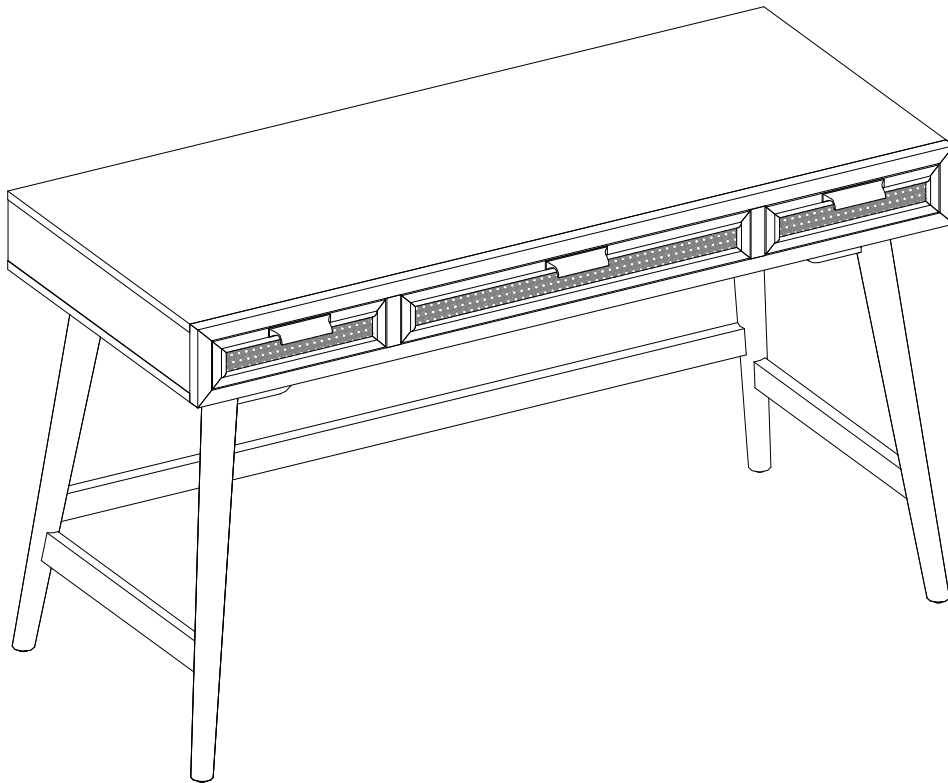

LOT NUMBER: _____ DATE PURCHASED: __/__/_____

THIS ASSEMBLY MANUAL CONTAINS **IMPORTANT** SAFETY INFORMATION.
PLEASE READ AND KEEP FOR FUTURE REFERENCE.

Table of Contents

Quality Statement	3
Important Safety Information	3
Before Assembly	3
Care & Use	3
Package Contents	4
Product Information	4
Components	5
Hardware	6
Tools	6
Step 1	7
Step 2	8
Step 3	9
Step 4	10
Troubleshooting	11
Care & Use Instructions	11
Warranty Information	11

Quality Statement

Questions or Comments?

We would love to hear about your Member's Mark experience! Visit us at:
samsclub.com/membersmarkhelp

Important Safety Information

- *Please read all instructions carefully before assembling this product.*
- *Where applicable, and for your safety, assembly by an adult is strongly recommended.*
- *Use only vendor-supplied hardware to assemble this item. Using unauthorized hardware could jeopardize the structural integrity of the item.*
- *Hardware may loosen overtime. Periodically check that all connections are tight.*

Before Assembly

- *Remove all parts and hardware from the box. Place all items on a carpeted or scratch-free work surface, as this will avoid damaging parts during assembly.*
- *The shipping box can provide an ideal work surface if none is available.*
- *Use the components and hardware lists below to identify, inventory and separate each of the hardware and components included.*
- *To avoid accidentally discarding small components or hardware, do not dispose of any packaging or contents of the shipping carton until assembly is complete.*
- **DO NOT USE** *power tools unless it is explicitly identified in this manual as required for use during assembly. Power tools can damage the fasteners, hardware and/or components.*
- *Do not fully tighten all fasteners / screws until all parts are in place. Failure to follow these instructions may cause the fasteners / screws to misalign during assembly.*

Care & Use

- *Use a soft, clean cloth that will not scratch the surface when dusting.*
- *Use of furniture polish is not necessary. Should you choose to use polish, test first in an inconspicuous area.*
- *Using solvents of any kind on your furniture may damage the finish.*
- *Never use water to clean your furniture as it may cause damage to the finish.*
- *Liquid spills should be removed immediately. Using a soft, clean cloth, blot the spill gently. Avoid rubbing.*
- *Do not place furniture in direct sunlight.*

Package Contents

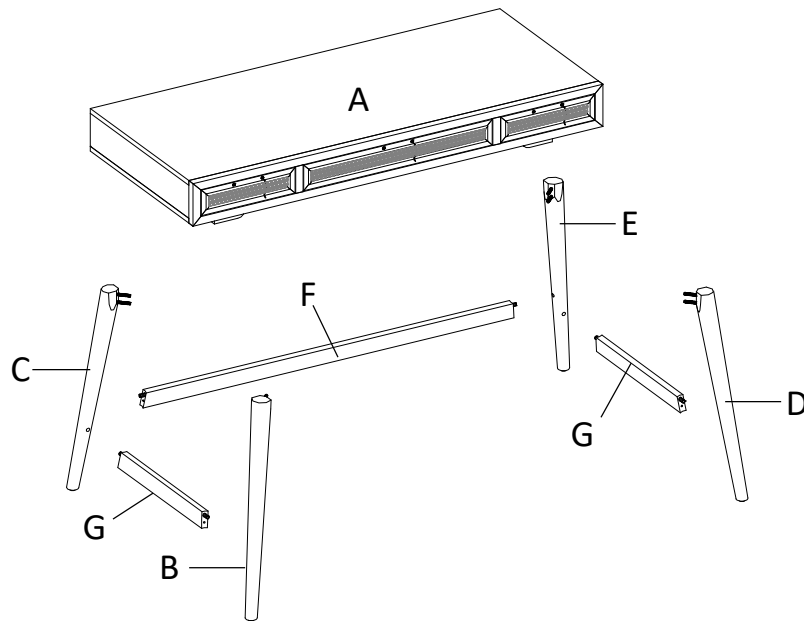

Component	Description	Quantity	Component	Description	Quantity
A	Desk Top	1	E	Right Back Leg	1
B	Left Front Leg	1	F	Back Stretcher	1
C	Left Back Leg	1	G	Side Stretcher	2
D	Right Front Leg	1			

Product Information

Dimensions – **54" W x 24.5" D x 31.25" H (137.2cm W x 62.2cm D x 79.4cm H)**

Weight Capacity

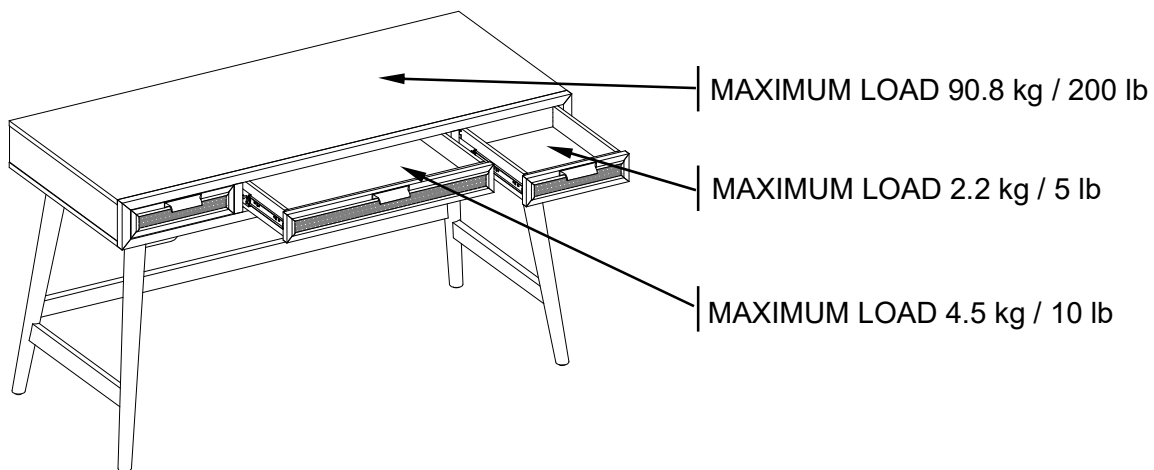

⚠ WARNING THIS UNIT IS INTENDED ONLY FOR USE WITHIN THE MAXIMUM WEIGHTS INDICATED. USE WITH LOADS HEAVIER THAN THE MAXIMUM WEIGHTS INDICATED MAY RESULT IN INSTABILITY, CAUSING POSSIBLE INJURY.

Components

Component A
Part No.00SMENZDSK-A
Qty. 1

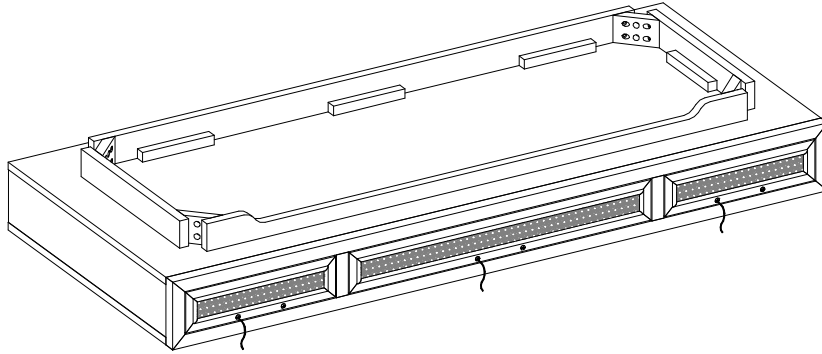

Component B
Part No. 00SMENZDSK-B
Qty. 1

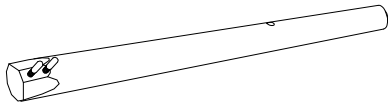

Component C
Part No. 00SMENZDSK-C
Qty. 1

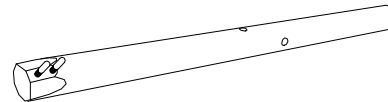

Component D
Part No. 00SMENZDSK-D
Qty. 1

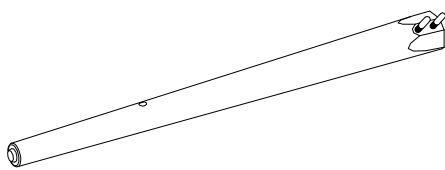

Component E
Part No. 00SMENZDSK-E
Qty. 1

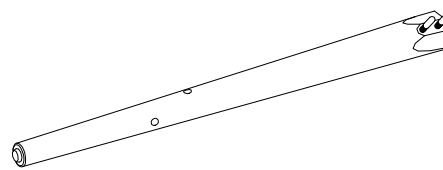



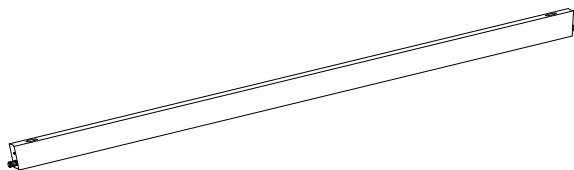

Component F
Part No. 00SMENZDSK-F
Qty. 1

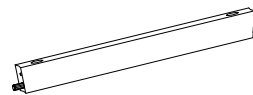

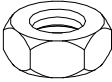

Component G
Part No. 00SMENZDSK-G
Qty. 2

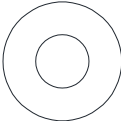
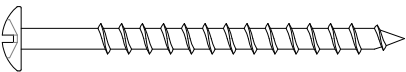

Hardware

Hex Nut (H1) Qty. 8+1 extra		Lock Washer (H2) Qty. 8+1 extra	
			
Flat Washer (H3) Qty. 8+1 extra	M4 x 50 mm Screw (H4) Qty. 6+1 extra	Touch-up Pen (H5) Qty. 2 (1 Black + 1 Natural)	
			

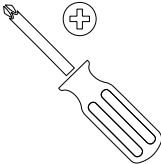
Tools

Phillips Screwdriver (Not included)	Open Wrench (H6) (Included) Qty. 1
	

Step 1

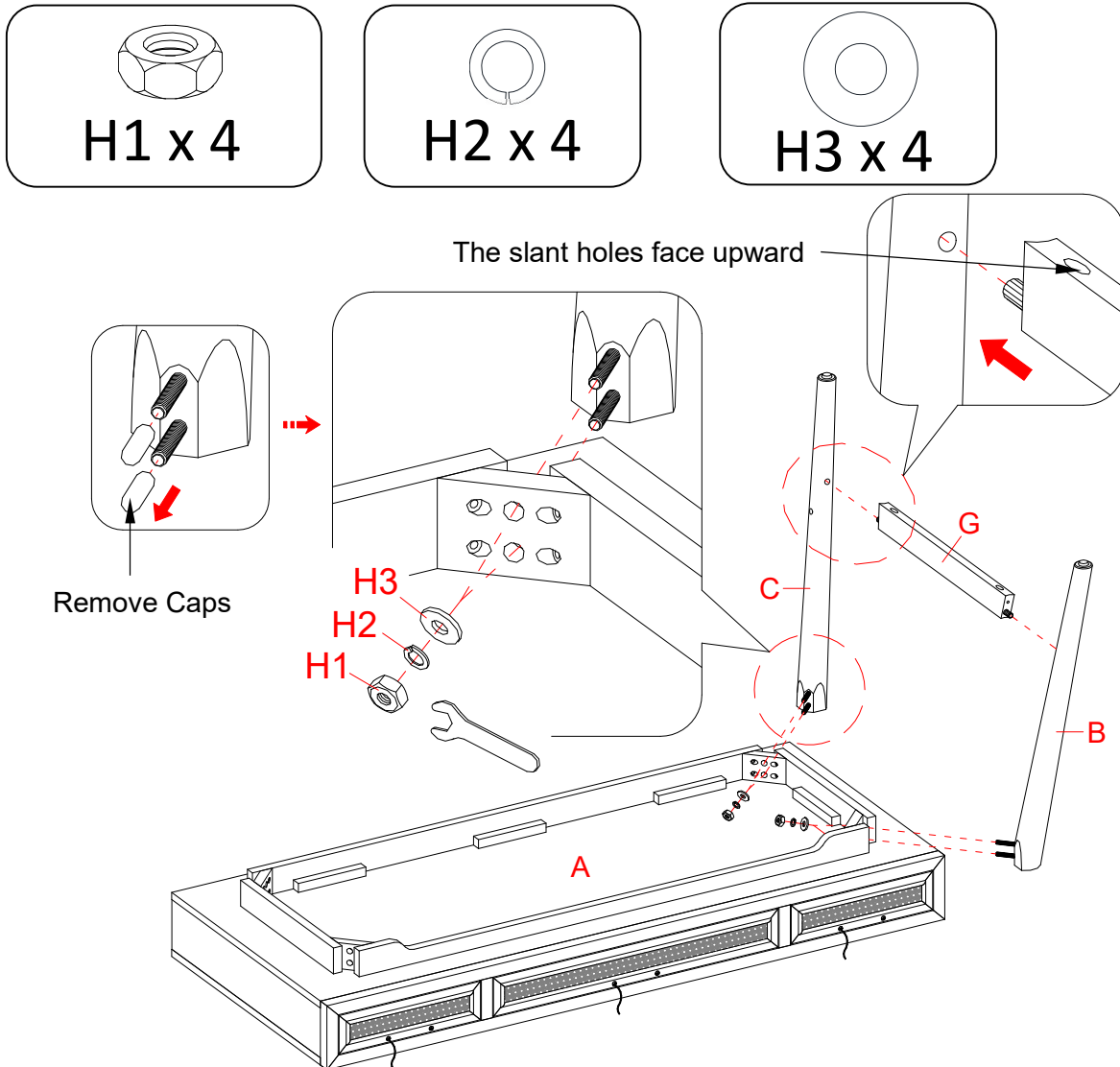

NOTE: DO NOT fully tighten the nuts until you finish assembling all parts. Once assembled, go back and fully tighten all the nuts. This will make the assembly easier.

- Unpack the units and confirm that you have all hardware and required parts.
- Place the Desk Top (A) upside down on a flat and protective surface.
- Remove the plastic caps from the hanger bolts on the Left front and back legs (B and C).
- Insert the hanger bolts on the Left Front Leg (B) through the drilled holes on the left front corner block and fit the Hex Nut (H1), Lock Washer (H2) and Flat Washer (H3) onto each hanger bolt. Securely tighten the nuts with the open wrench provided.
- Orient and insert the end wood dowel pre-attached on one Side Stretcher (G) into the hole on the Left Front Leg (B). Make sure the slant holes will face the floor when the unit is turned upright.
- Repeat the same procedure to attach the Left Back Leg (C) to the left back corner block of Desk Top (A). Ensure the wood dowel on the Side Stretcher (G) fits into the hole on Left Back Leg (C) properly.

Step 2

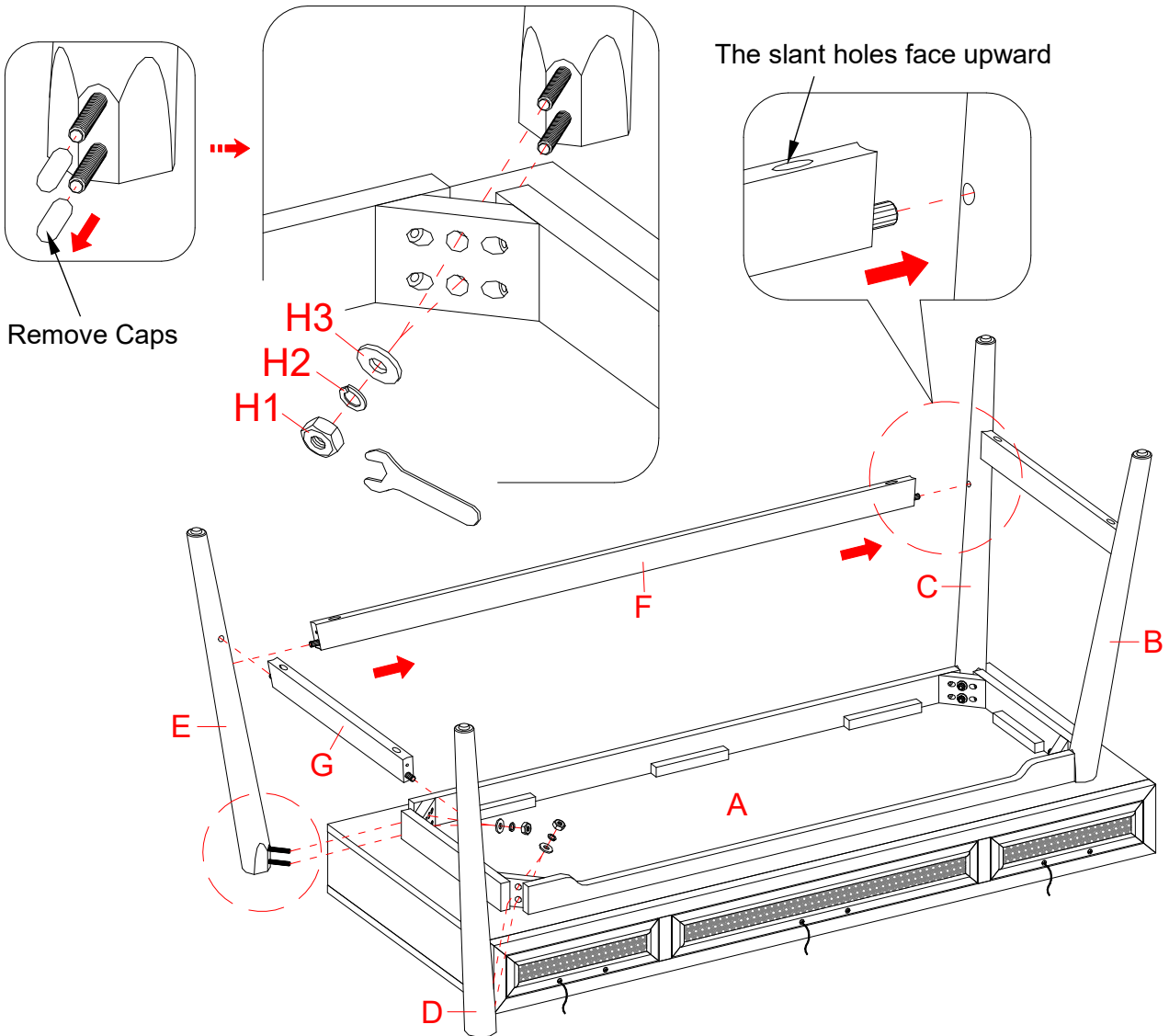
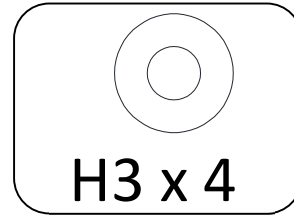
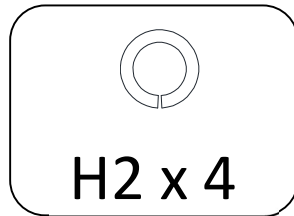
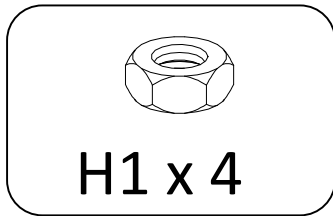

- Attach the Back Stretcher (F) to the Left Back Leg (C) by inserting the end wood dowel into the upper hole of Left Back Leg (C) as shown.
- Repeat the same procedure to attach the Right Back Legs (E), the other Side Stretcher (G) and Right Front Leg (D) into place.

Step 3

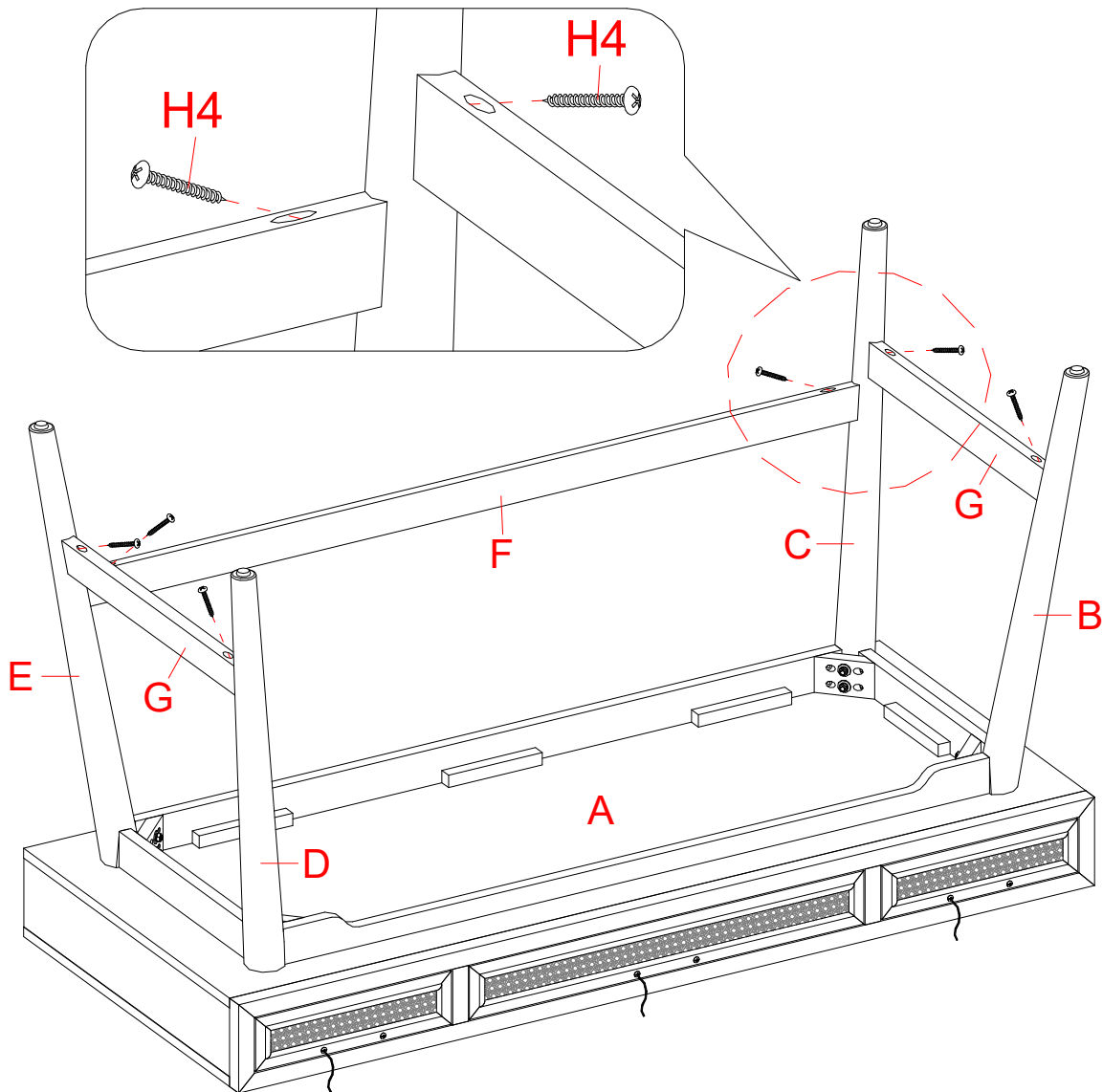
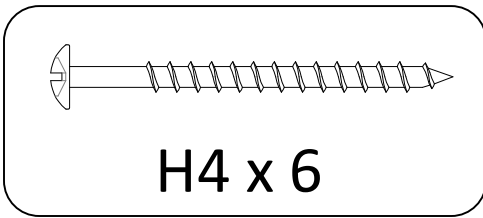

- Insert six 50 mm Screws (H4) into the slant holes on the Stretchers (F and G) and securely screw into the Legs (B, C, D and E).
- Now, go back and securely tighten all the nuts. Make sure all the parts are tight and there are no gaps between the parts. This will help keep the unit square.
- Ask for assistance to lift the assembled unit upright and position it near the final location.

Step 4

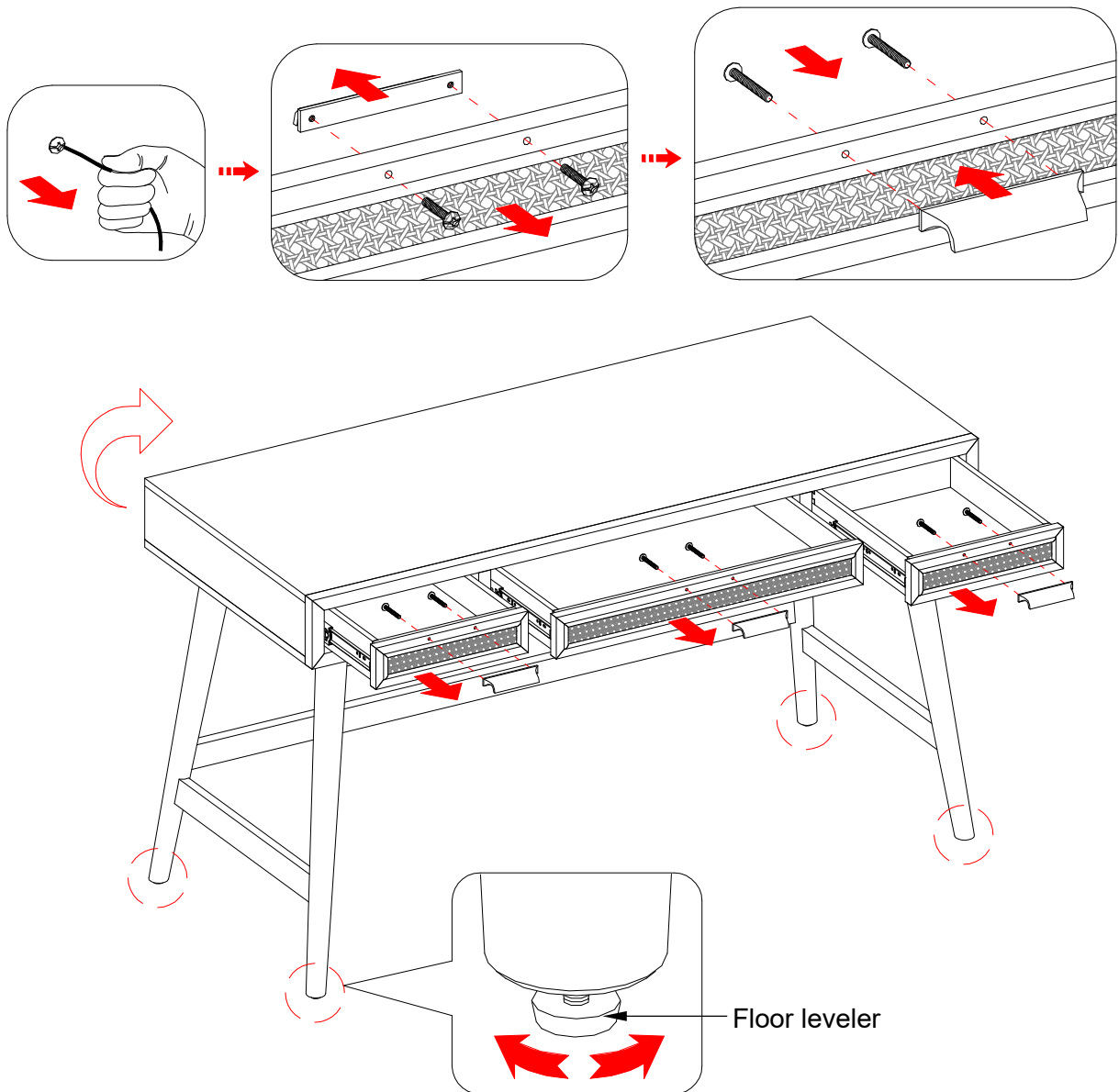

- The drawers come with the handle pre-assembled to the inside of utility drawers. To remove the handles, unscrew the bolts located on the front of the drawers. Re-install the handles to the front of the utility drawers with the same bolts.
- Adjust the floor levelers pre-attached underneath the legs to correct the tilting.

Troubleshooting

Problem	Possible Cause	Prevention / Solution
Tilting / wobbling	Surface not level	Adjust the floor levelers
Scratches / Nicks	Assembly or shipping damage	Use touch-up pen to cover
Unit is not stable	Fasteners are loosened	Tighten all the fasteners

Care & Use Instructions

Care	Do not expose the furniture to direct sunlight, drying heat sources or dampness.
	Use products specifically made for cleaning wood. Use a wood conditioning cleaner that does not contain waxes or silicones (test the product in an invisible location first).
Use	Periodically check to make certain all components are properly positioned, free from damage and firmly connected.
	Check bolts/screws periodically and tighten them if necessary.
	In the event that your furniture is stained or otherwise damaged during use, we recommend that you call a professional to repair your furniture.
	Liquid spills should be removed immediately. Using a soft, clean cloth, blot the spill gently. Avoid rubbing.
	Never use water to clean your furniture as it may cause damage to the finish.
	Using solvents of any kind on your furniture may damage the finish.

Warranty Information

This product component has a (1) year guarantee against defects in material and/or workmanship. If you have any questions regarding the warranty or spare / replacement parts, please call our toll-free number **1-866-942-5362** or email us at parts@whalenfurniture.com

NOTE: Please consider recycling all applicable packaging material.

Distributed by Sam's West Inc.
 2101 SE Simple Savings Dr.
 Bentonville, Arkansas 72716-0745

Made in Vietnam





Instrucciones de ensamble & manual del usuario

para

Escritorio Enzo

Número del modelo: SMENZDSK

Asistencia al cliente (partes extras/de repuesto): 1-866-942-5362

o Email: parts@whalenfurniture.com

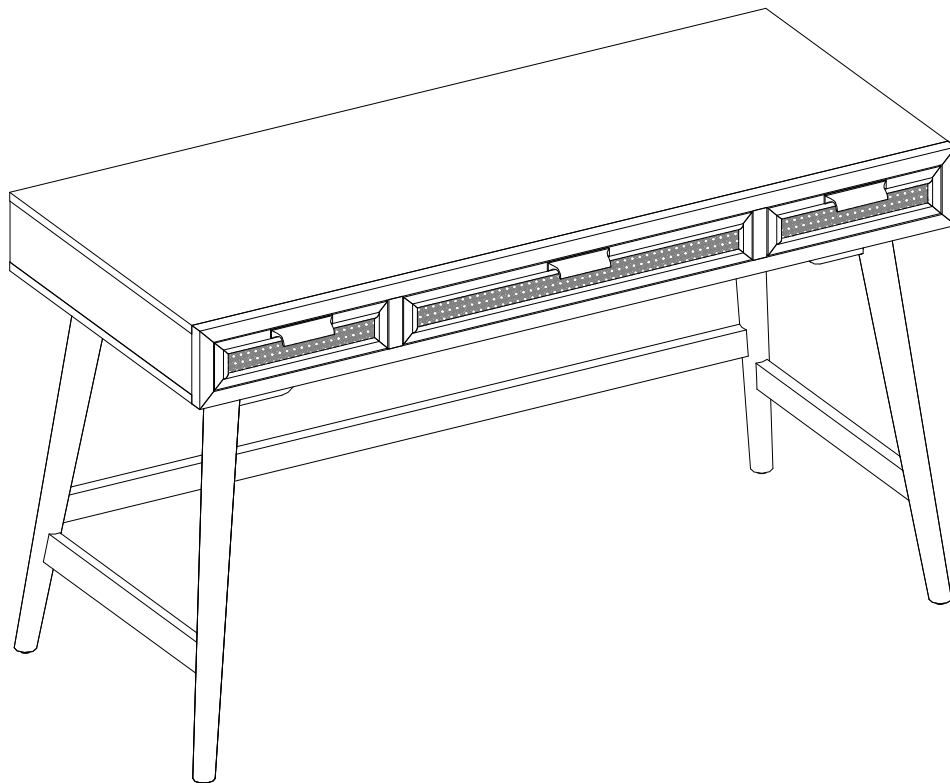

Número de lote: _____ Fecha de compra: ___/___/_____

**ESTÉ INSTRUCTIVO CONTIENE INFORMACIÓN DE SEGURIDAD IMPORTANTE
POR FAVOR LEA Y MANTENGA PARA USO FUTURO.**

Tabla de contenidos

Declaración de calidad	3
Información de seguridad importante	3
Antes del ensamble	3
Cuidado & uso	3
Contenidos del paquete	4
Información del producto	4
Componentes	5
Material de ferretería	6
Herramientas	6
Paso 1	7
Paso 2	8
Paso 3	9
Paso 4	10
Solución de problemas	11
Instrucciones de cuidado & uso	11
Información de garantía	11

Declaración de calidad

Preguntas o comentarios?

Nos gustaría escuchar sobre su experiencia Member's Mark! Visítenos en:
samsclub.com/membersmarkhelp

Información de seguridad importante

- *Por favor lea todas las instrucciones antes de ensamblar el mueble.*
- *Donde se pueda, y por su seguridad, se recomienda el ensamble por un adulto.*
- *Use solo ferretería suplida por el vendedor para ensamblar la unidad. El uso de ferretería no autorizada podría poner en riesgo la integridad estructural de la unidad.*
- *La ferretería se podría aflojar con el tiempo. Revisar periódicamente que las conexiones estén apretadas.*

Antes del ensamble

- *Retirar todas las partes y ferretería de la caja. Poner todo sobre una alfombra o en un are libre de rasguños, para evitar danos a las partes durante el ensamble.*
- *La caja de envío provee una superficie ideal de trabajo.*
- *Usar las listas de partes y ferretería para identificar y separar cada una de las piezas incluidas.*
- *Para evitar el desecho accidental de partes o ferretería pequeñas, no tire ningún paquete o contenidos del paquete hasta terminar el ensamble.*
- *El uso de herramientas eléctricas **NO** está recomendada, a menos que se especifique. Estas herramientas pueden dañar la ferretería o la madera.*
- *No apretar completamente los pernos/sujetadores hasta que las partes estén en su lugar. La falla de seguir estas instrucciones puede causar que los pernos/sujetadores se desalineen durante el ensamble.*

Cuidado & uso

- *Use una toalla suave y limpia para evitar daños y rayaduras.*
- *Uso de cera para pulir muebles no es necesario. Si desea usar cera cheque en un área que no sea visible para verificar su funcionamiento.*
- *Usar solventes de cualquier tipo puede dañar el terminado del mueble.*
- *Nunca use agua para limpiar la unidad, ya que le puede dañar el acabado.*
- *Líquidos derramados deben limpiarse inmediatamente, con una toalla suave evitando tallar.*
- *No poner el mueble en luz solar directa.*

Contenidos del paquete

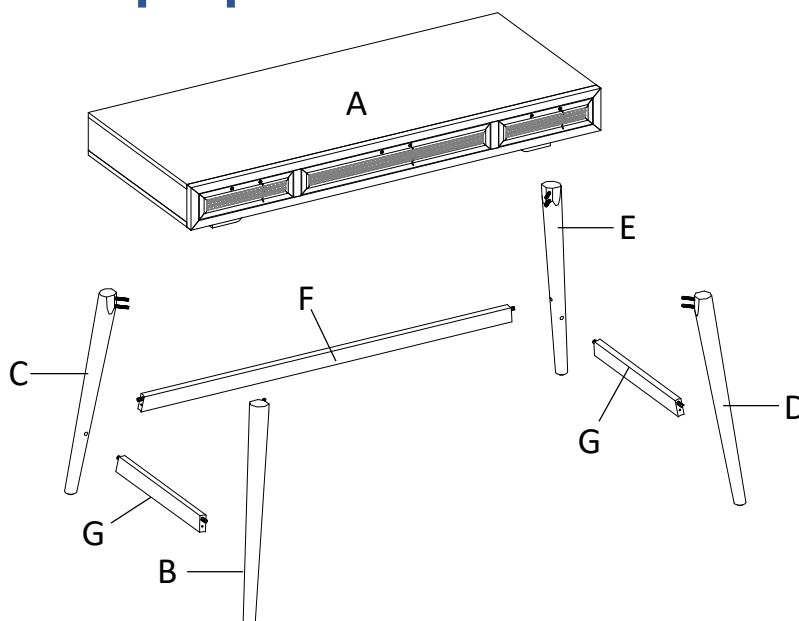

Componente	Descripción	Cantidad	Componente	Descripción	Cantidad
A	Tapa del escritorio	1	E	Pata derecha posterior	1
B	Pata izquierda frontal	1	F	Soporte posterior	1
C	Pata izquierda posterior	1	G	Soporte lateral	2
D	Pata derecha frontal	1			

Información del producto

Dimensiones – **54" W x 24.5" D x 31.25" H (137.2cm W x 62.2cm D x 79.4cm H)**

Capacidad de peso

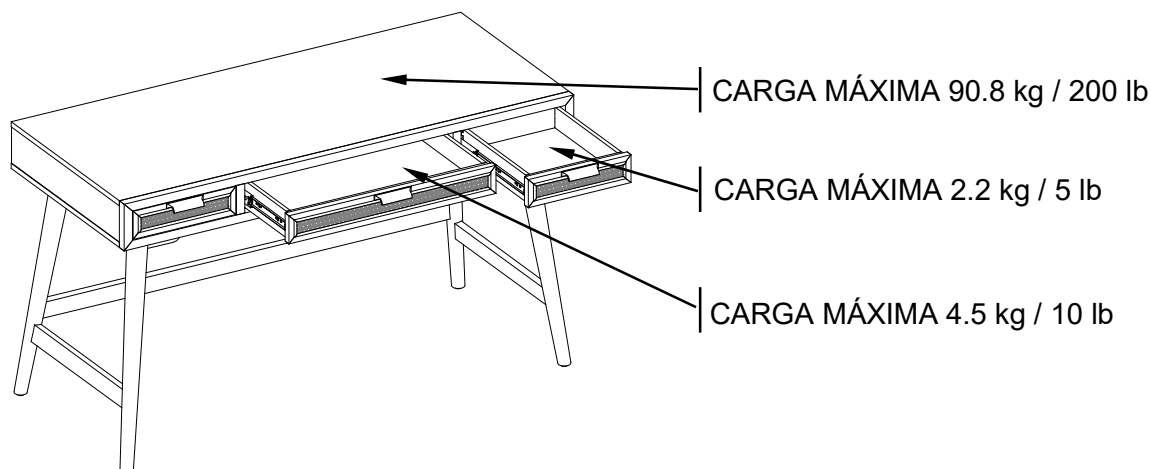

ADVERTENCIA

ESTA UNIDAD DEBE UTILIZARSE DENTRO DE LOS PESOS MÁXIMOS INDICADOS. SI SE EXCEDE EL PESO MÁXIMO, PODRÍA RESULTAR EN UNA INESTABILIDAD DE LA UNIDAD CAUSANDO POSIBLES LESIONES.

Componentes

Component A
de parte. 00SMENZDSK-A
Cant. 1

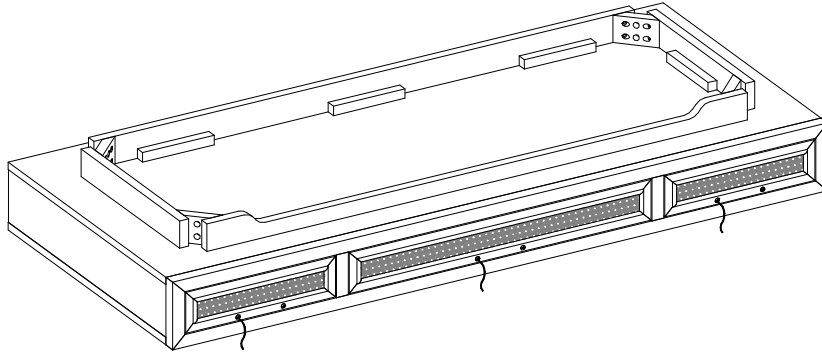

Componente B
de parte. 00SMENZDSK-B
Cant. 1

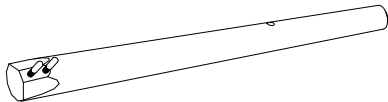

Componente C
de parte. 00SMENZDSK-C
Cant. 1

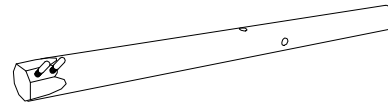

Componente D
de parte. 00SMENZDSK-D
Cant. 1

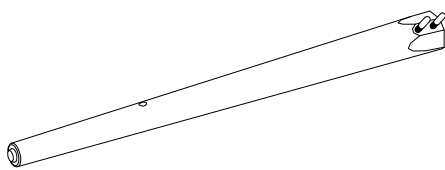

Componente E
de parte. 00SMENZDSK-E
Cant. 1

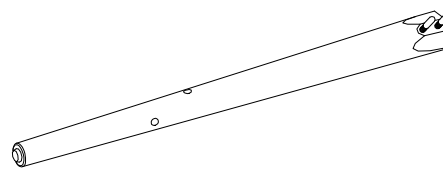



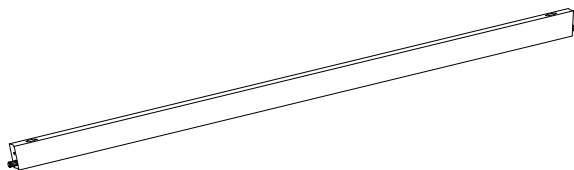

Componente F
de parte. 00SMENZDSK-F
Cant. 1

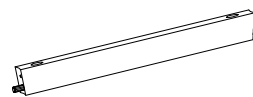

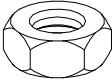

Componente G
de parte. 00SMENZDSK-G
Cant. 2

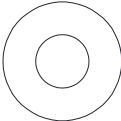
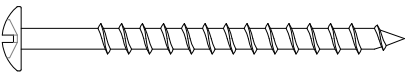

Material de ferretería

Tuerca hexagonal (H1) Cant. 8+1 extra		Arandela de presión (H2) Cant. 8+1 extra	
			
Arandela plana (H3) Cant. 8+1 extra	Perno de M4 x 50 mm (H4) Cant. 6+1 extra	Plumón (H5) Cant. 2 (1 Negro + 1 Natural)	
			

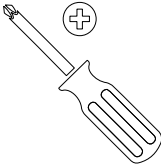
Herramientas

Desarmador estrella (No incluido)	Llave española (H6) (Incluida) Cant. 1
	

Paso 1

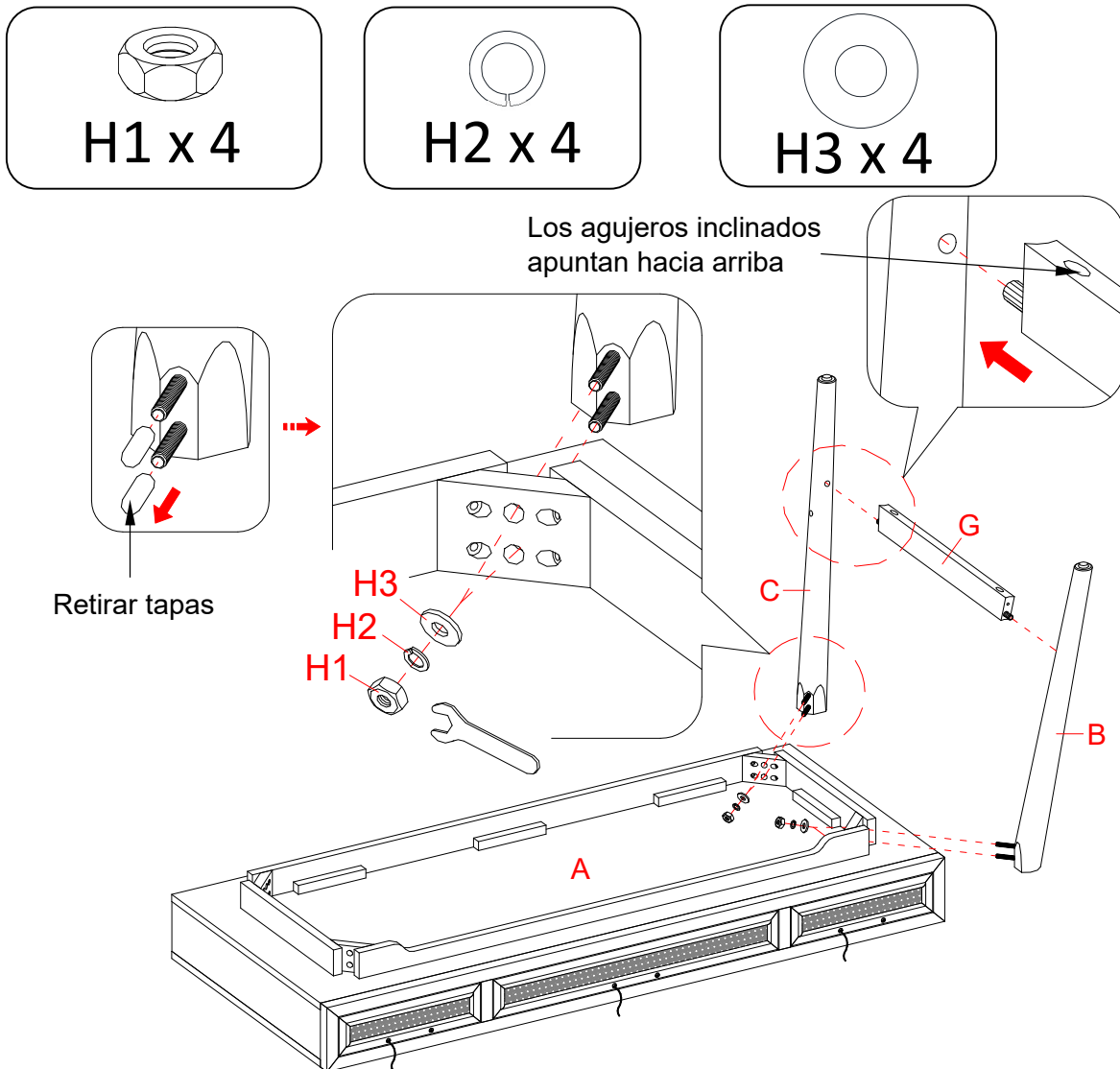

- NOTA:** Por favor no apriete completamente todas las tuercas, hasta que termine con el ensamble de las partes. Una vez ensamblado, volver y apretar todas las tuercas. Esto hará el ensamble más fácil.
- Desempacar las unidades y confirmar de que tenga todas las partes y material de ferretería requeridos.
 - Poner la tapa del escritorio (A) boca abajo en una superficie plana y protegida.
 - Retirar las tapas de plástico de los pernos colgantes en las patas izquierdas frontal y posterior (B y C).
 - Insertar los pernos colgantes en la pata izquierda frontal (B) a través de los agujeros perforados en el bloque de esquina izquierda frontal y encajar la llave hexagonal (H1), la arandela de presión (H2) y la arandela plana (H3) sobre cada perno colgante. Apretar las tuercas con la llave española provista.
 - Orientar e insertar las clavijas de madera exteriores pre-adjuntadas en un soporte lateral (G) en el agujero en la pata izquierda frontal (B). Asegurar de que los agujeros inclinados apunten hacia el piso cuando la unidad este en posición vertical.
 - Repetir el mismo procedimiento para adjuntar la pata izquierda posterior (C) al bloque de esquina izquierdo posterior de la tapa del escritorio (A). Asegurar de que la clavija de madera en el soporte lateral (G) encaje en el agujero de la pata izquierda posterior (C).

Paso 2

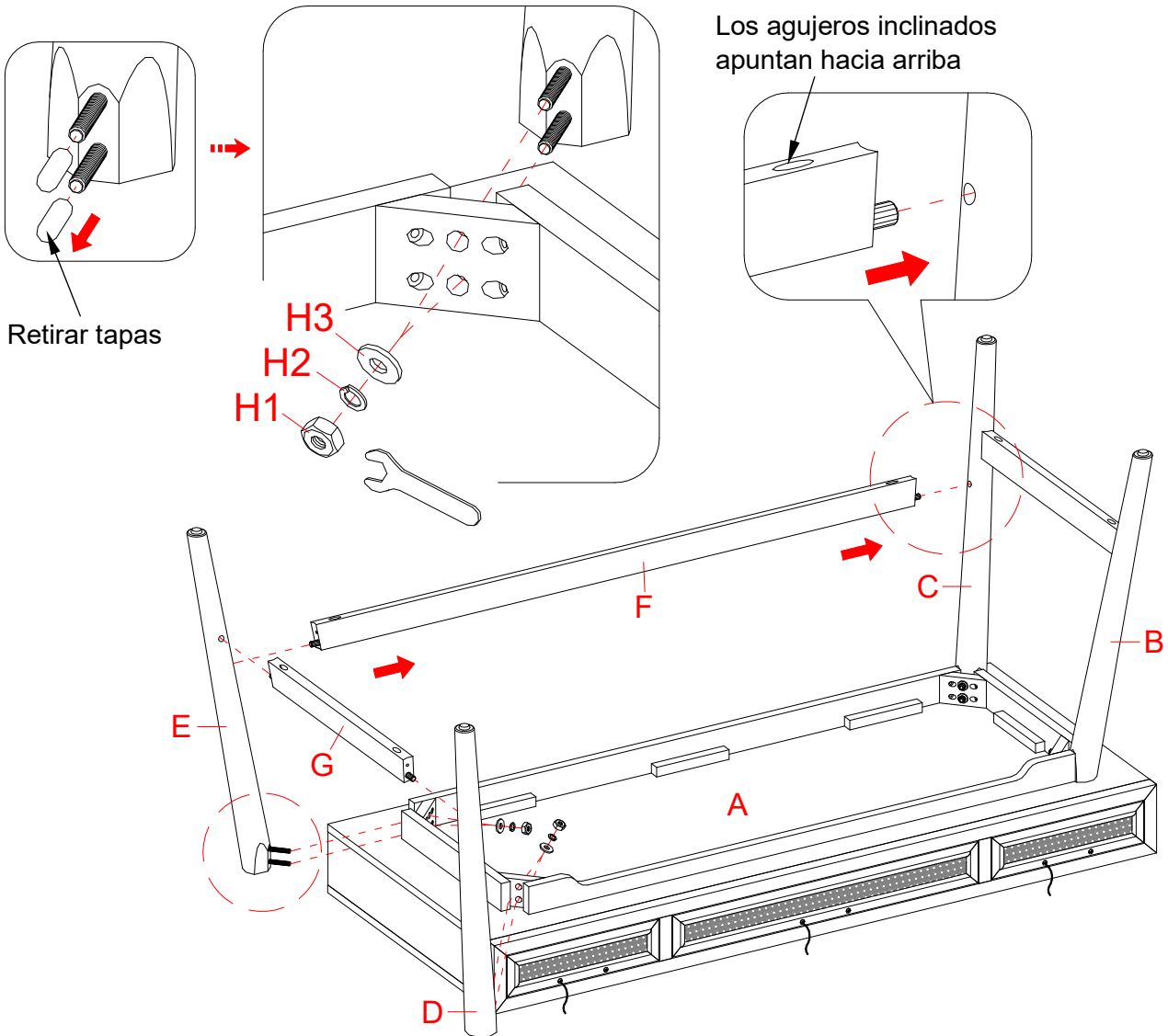
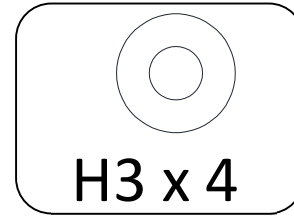
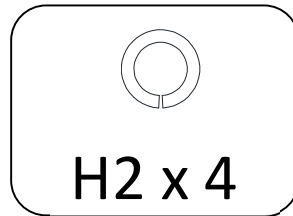
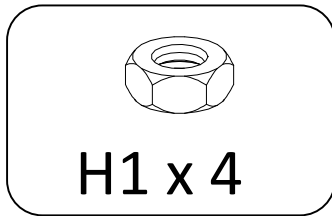

- Adjuntar el soporte posterior (F) a la pata izquierda posterior (C) insertando la clavija de madera extrema en el agujero superior de la pata izquierda posterior (C) como se muestra.
- Repetir el mismo procedimiento para adjuntar la patas derecha posterior (E), al otro soporte lateral (G) y la pata derecha frontal (D) en su lugar.

Paso 3

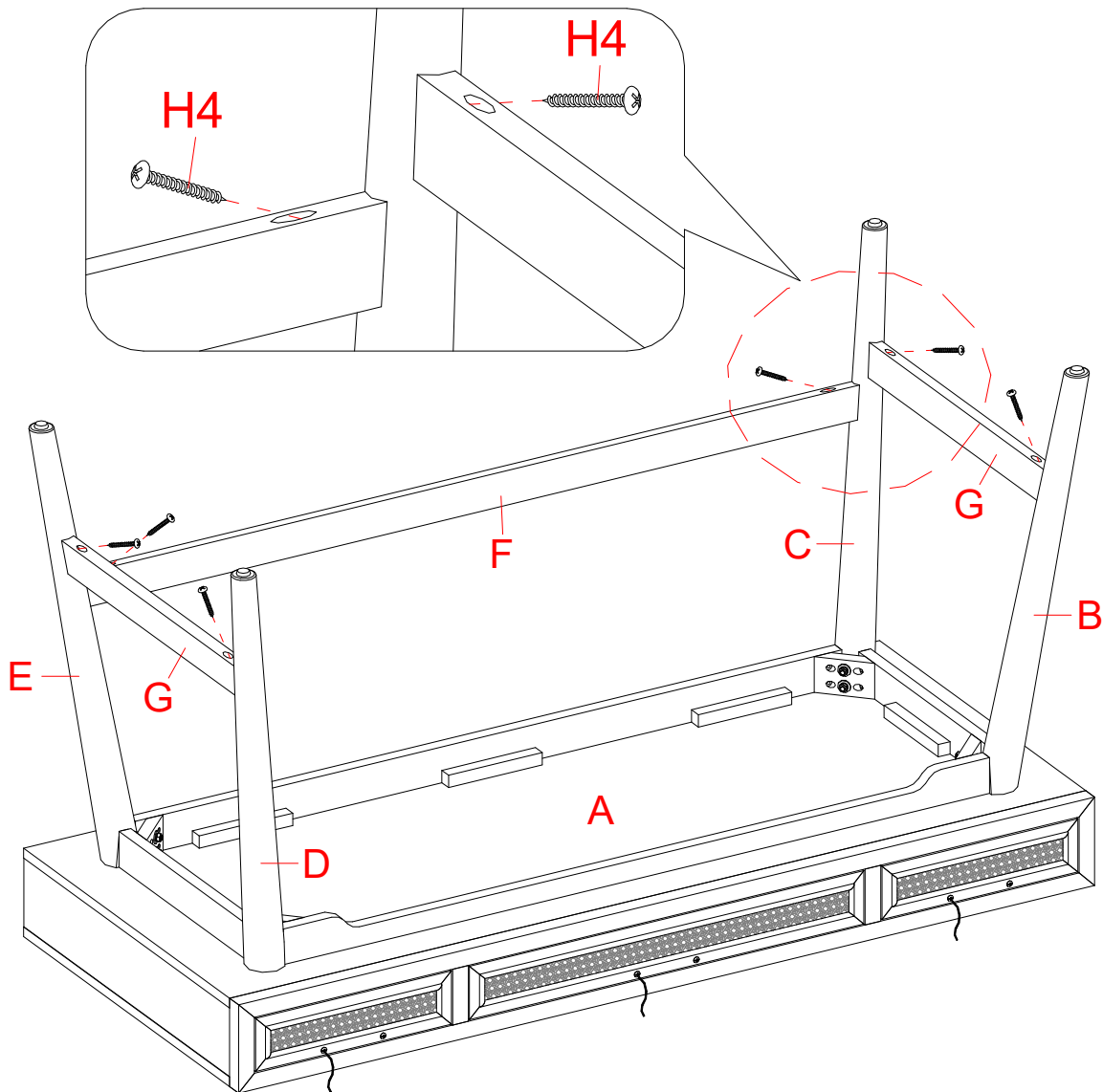
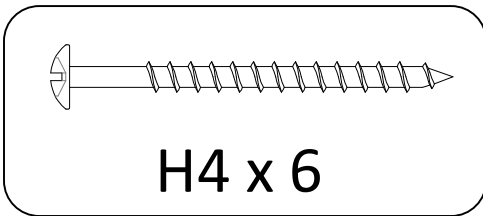

- Insertar 6 pernos de 50 mm (H4) en los agujeros inclinados en los soportes (F y G) y atornillar en las patas (B, C, D y E).
- Ahora, volver y apretar todas las tuercas. Asegurar que todas las partes estén apretadas y de que no hay huecos entre las partes. Esto ayudara a mantener la unidad cuadrada.
- Pedir asistencia para poner la unidad ensamblada en posicon vertical cerca del lugar final.

Paso 4

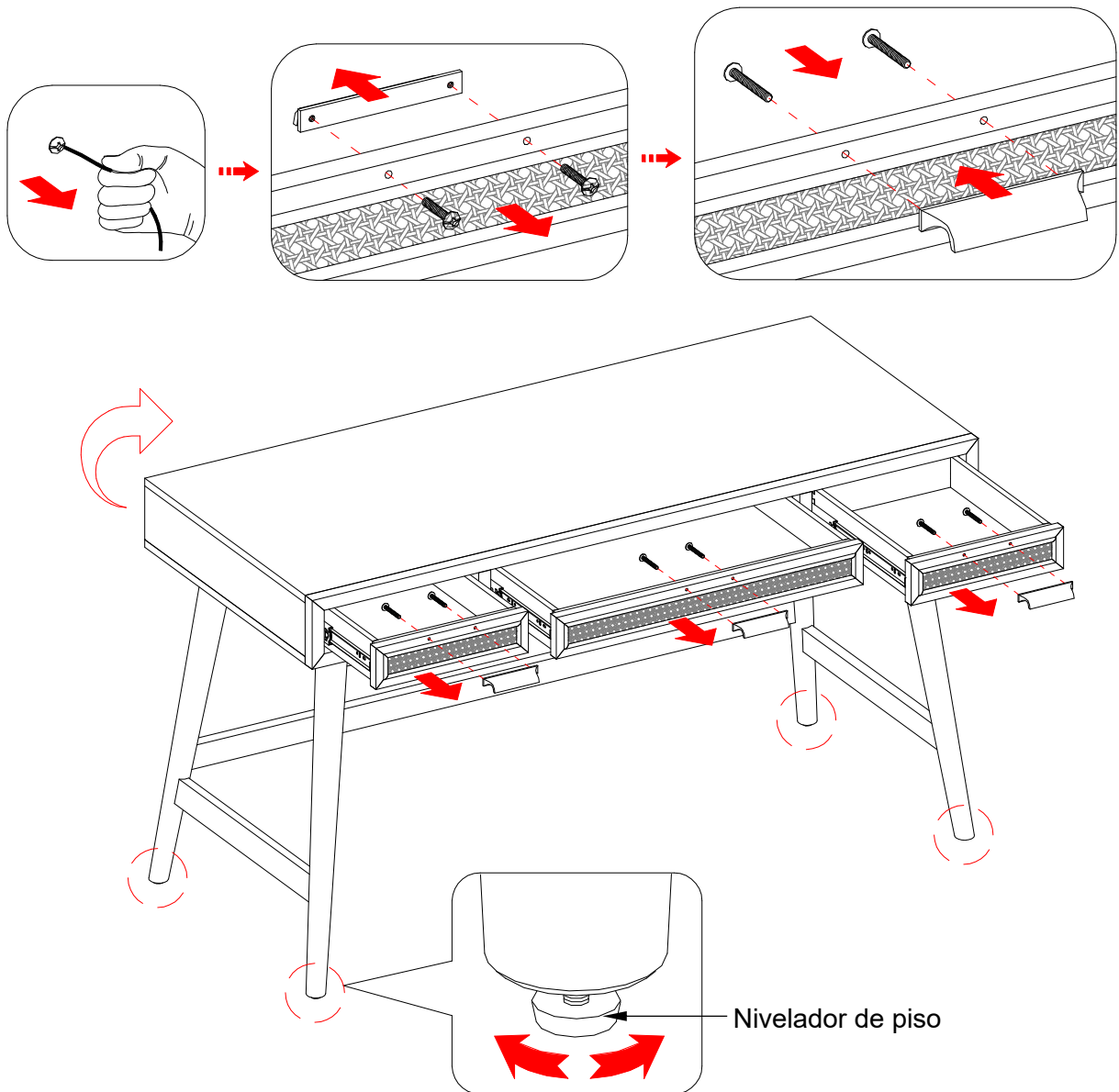

- Los cajones vienen con una manija pre-ensamblada a la parte interior de los cajones de utilidad. Para retirar los cajones, destornillar los pernos encontrados en la parte frontal de los cajones. Re-instalar las manijas al frente de los cajones de utilidad con los mismos pernos.
- Ajustar los niveladores de piso pre-adjuntados debajo de las patas para corregir la inclinación.

Solución de problemas

Problema	Posible Causa	Prevención / Solución
Inclinación / tambaleo	La superficie no está nivelada	Ajustar los niveladores de piso
Rayaduras / Cortes	Daños por el ensamble o envío	Use el plumón para cubrir
La unidad no es estable	Los sujetadores están flojos	Apretar los sujetadores

Instrucciones de cuidado & uso

Cuidado	No poner el mueble en luz solar directa, fuentes de calor o a la humedad.
	Use productos hechos específicamente para limpiar madera. Use un limpiador acondicionador para madera que no contenga ceras o silicones (probar el producto en un lugar invisible primero).
Uso	Revisar periódicamente para asegurar de que los componentes estén en el lugar correcto, libre de daño y conectados firmemente.
	Revisar los pernos periódicamente y apretarlos si es necesario.
	En caso de que su unidad sea manchada o dañada de otra forma durante el uso, le recomendamos hablar a un profesional para que le ayude.
	Líquidos derramados deben limpiarse inmediatamente, con una toalla suave evitando tallar.
	Nunca use agua para limpiar la unidad, ya que le puede dañar el acabado.
	Usar solventes de cualquier tipo puede dañar el acabado del mueble.

Información de garantía

Este producto tiene un (1) año de garantía en contra de defectos en el material y/o la obra de mano. Si usted tiene preguntas sobre la garantía o partes extras/de repuesto, por favor llame a nuestro número de llamada gratuita **1-866-942-5362** o mande un email a parts@whalenfurniture.com

NOTA: Por favor considere reciclar todo el material de empaque aplicable.

Distributed by Sam's West Inc.
2101 SE Simple Savings Dr.
Bentonville, Arkansas 72716-0745

Made in Vietnam

