

Canton End Table

Stock # BHS3025004002

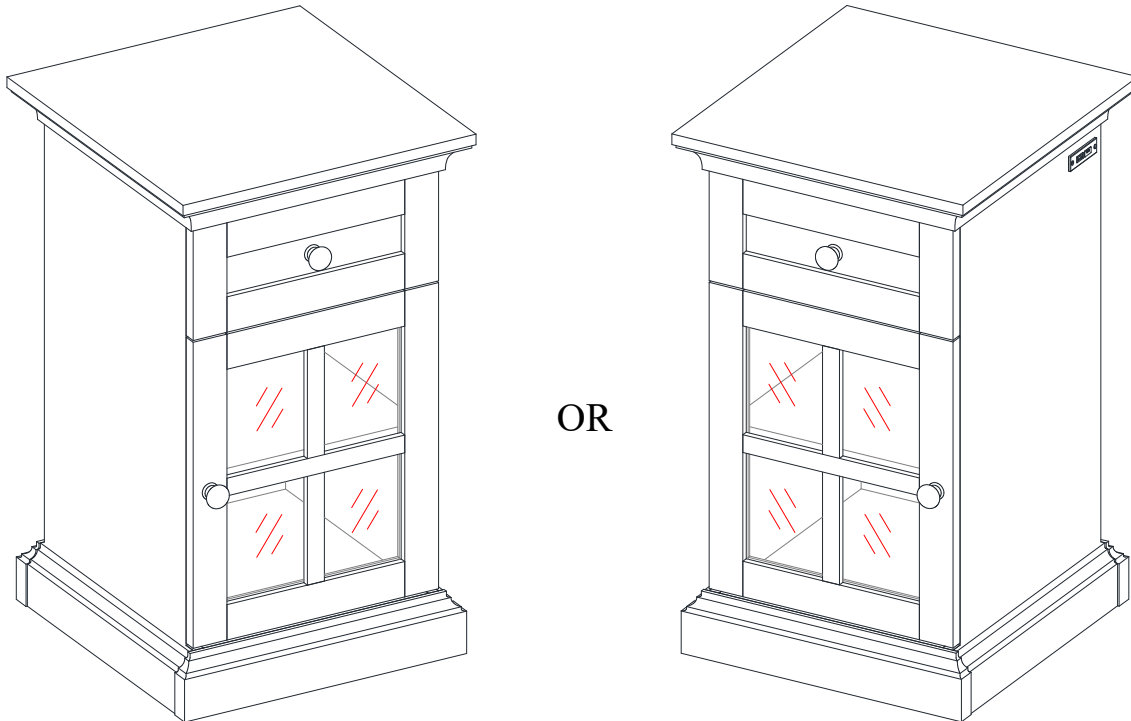

ADULT ASSEMBLY REQUIRED

If you have any questions regarding assembly or if parts are missing, DO NOT return this item to the store where it was purchased. Please call our customer service number and have your instructions and parts list ready to provide the model name, part name or factory number:

1-866-942-5362

Pacific Standard Time: 8:30 a.m. - 4:30 p.m., Monday - Friday

Or visit our web site 24 hours a day, 7 days a week for product assistance at

www.whalenstyle.com

Or e-mail your request to parts@whalenfurniture.com

IMPORTANT / IMPORTANTE



BILT.
Scan for easy 3D instructions
Escanea para instrucciones fáciles en 3D

Download on the App Store | GET IT ON Google Play

**THIS INSTRUCTION BOOKLET CONTAINS IMPORTANT SAFETY INFORMATION.
PLEASE READ AND KEEP FOR FUTURE REFERENCE.**

MAXIMUM RECOMMENDED WEIGHT LOADS

MANUFACTURER: Whalen Furniture Manufacturing
CATALOG: Canton End Table
MODEL # BHS3025004002

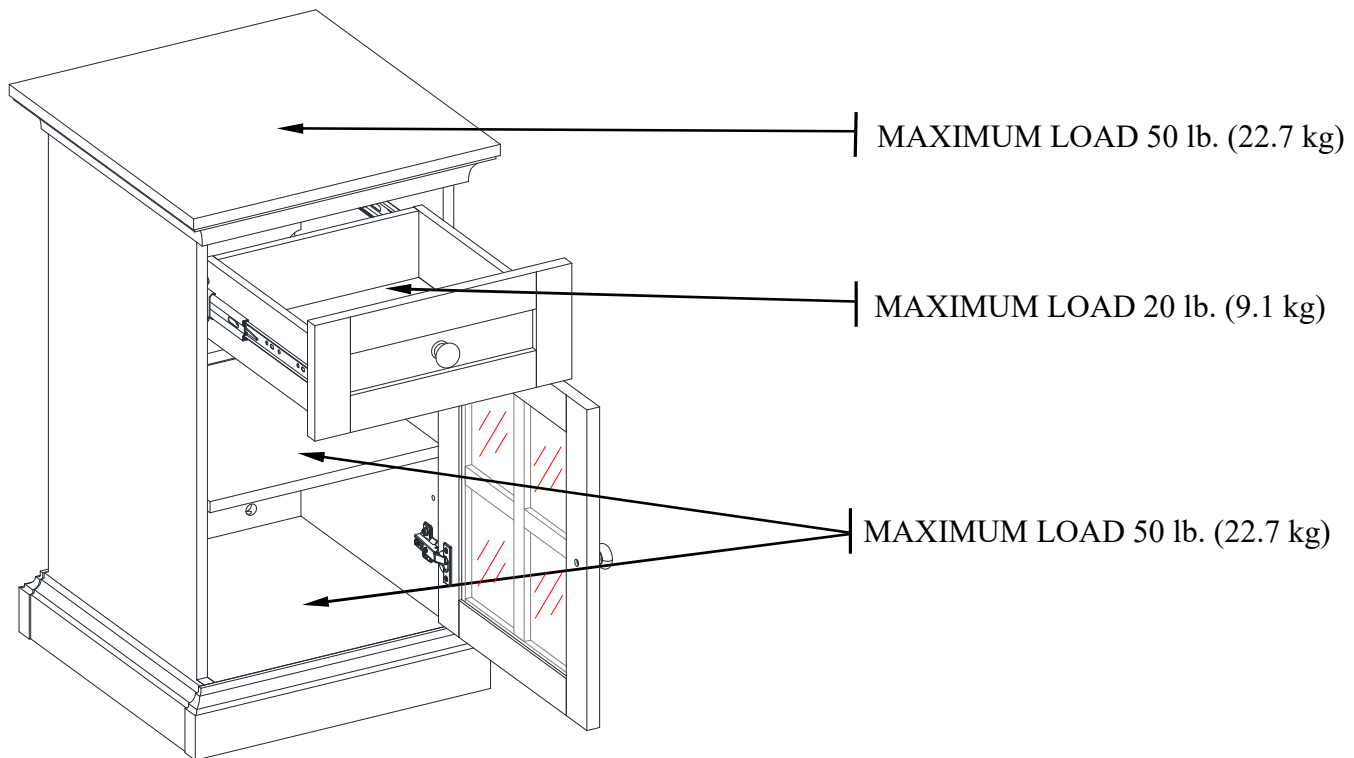

⚠ WARNING THIS UNIT IS INTENDED ONLY FOR USE WITHIN THE MAXIMUM WEIGHTS INDICATED. USE WITH LOAD HEAVIER THAN THE MAXIMUM WEIGHTS INDICATED MAY RESULT IN INSTABILITY, CAUSING POSSIBLE INJURY.

SPECIAL NOTE

Please read the instruction sheets completely before assembly. Examine all packaging material before discarding carton. Remove any remaining staples from the carton before discarding. Remove all parts from carton and separate into groups as indicated on part list. Please ensure all parts are included prior to assembly. Use of power tools to complete assembly is not recommended.

IMPORTANT

Before you begin: Open, identify and count all parts prior to assembly. Lay out parts on a flat and non-abrasive surface. You will need the parts identified on page 6 and 7 of this instruction manuals.

NOTE: IT IS VERY IMPORTANT TO USE GLUE WITH DOWELS. EXCESS GLUE CAN BE WIPED OFF WITH DAMP CLOTH.

Insert the Dowel at least half way by tapping lightly with a rubber mallet, IF NECESSARY.

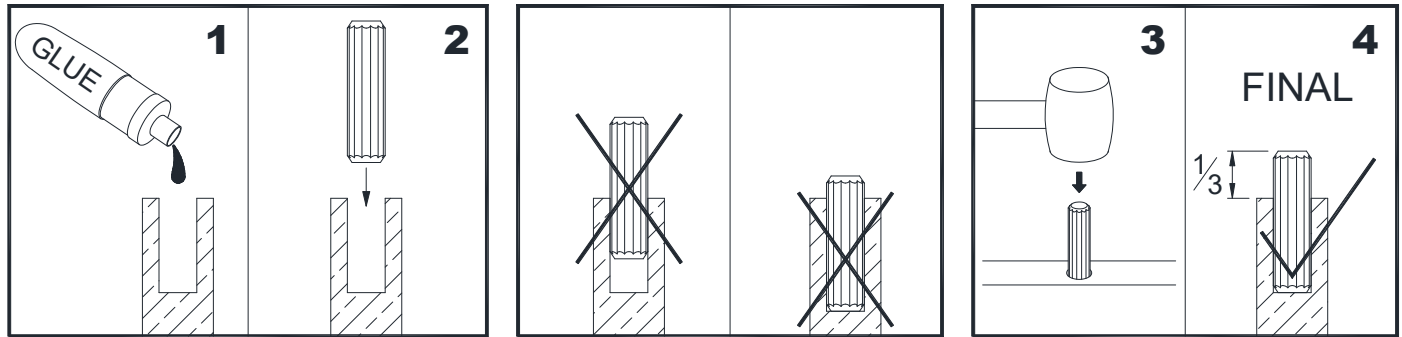

CAM LOCK SYSTEM OPERATION

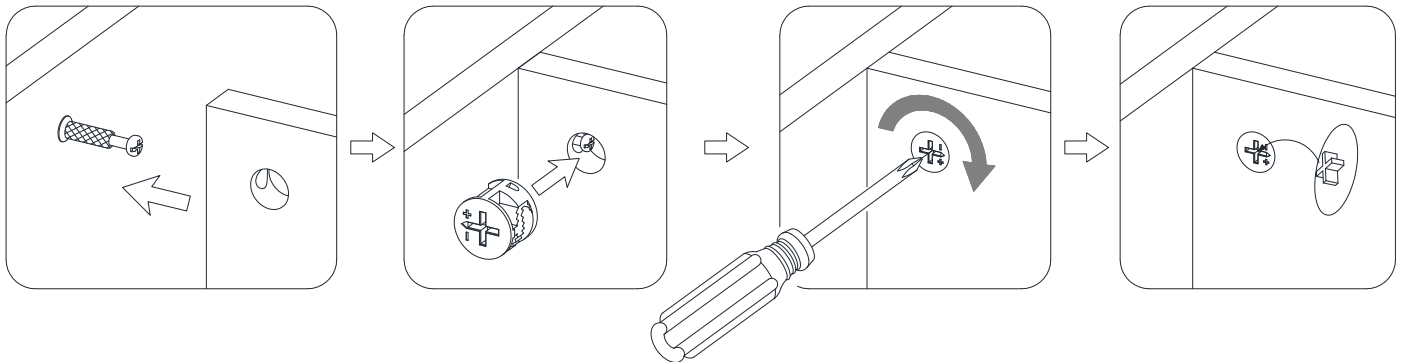

HOW THE KNOCK DOWN (KD) ASSEMBLY SYSTEM WORKS

1. Screw the Cam Bolt into the threaded inserts on the panel. Connect both panels together; making sure Cam Bolt goes into the pre-drilled hole on the end of panel for Cam Lock.
2. Insert the Cam Lock into the pre-drilled large hole on the panel. Make sure the arrow on the face of Cam Lock faces out and points towards Cam Bolt.
3. Take a Phillips screwdriver and rotate the Cam Lock clockwise to lock the Cam Bolt in place.
4. Plug the Cam Lock Cover into the cross slot of the Cam Lock to conceal the Cam.

You are now ready to assemble the KD unit.

FURNITURE POWER DISTRIBUTION CENTER IMPORTANT SAFETY INSTRUCTIONS

Carefully read all instructions installing and operating fixture

**IF YOU HAVE ANY QUESTIONS REGARDING THE PROPER INSTALLATION
CONSULT A QUALIFIED ELECTRICIAN.**

**⚠ WARNING TO REDUCE THE RISK OF FIRE, ELECTRICAL SHOCK OR
INJURY TO PERSONS, PLEASE FOLLOW THE NEXT:**

- Use only insulated staples or plastic ties (not included) to secure the cords.
- Route and secure cords so that they will not be pinched or damaged when the desk is pushed up against the wall.
- Make sure cord is not pinched between desk and floor.
- Use the unit indoors only.
- Do not use an extension cord to connect this unit to a wall outlet.
- Use power strip with integral over-current protection to supply other electrical devices or accessories in table.
- This unit must be plugged into a properly grounded outlet.
- The socket outlet should be installed near the equipment and should be easily accessible.
- Maximum load of connected equipment cannot exceed a total of 2.1 amps and 5 volts.
- Do not open or disassemble this unit for any reason.

SAVE THESE INSTRUCTIONS

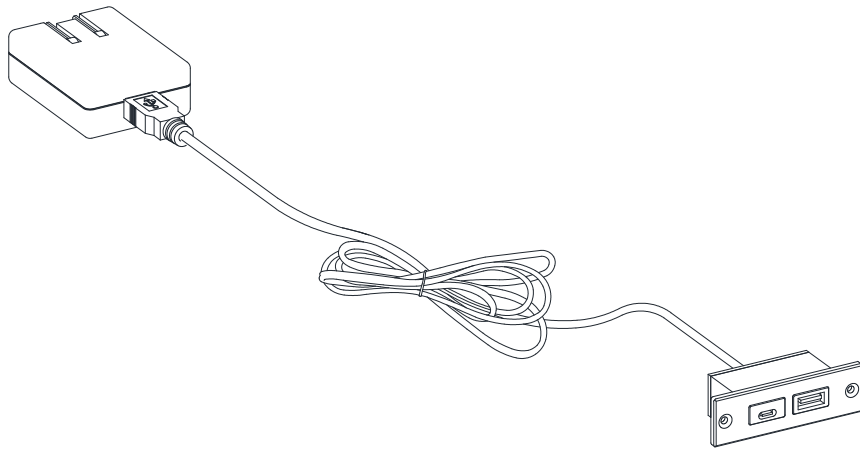

Furniture Power Distribution Unit User Guide

Please read this user guide before installing and using your power distribution Center.

INTRODUCTION

The integrated USB center can connect to two devices, such as a digital camera, MP3 player, cell phone or wireless mouse.

SPECIFICATIONS

Input: 100 ~ 240 V, 0.3 A, 50/60 Hz, USB output: 5 V dc, 2.1 A MAX

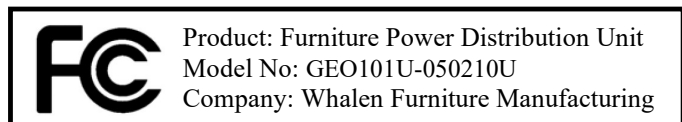

NOTES

This equipment has been tested and found to comply with the limits for a Class B digital device, pursuant to part 15 of the FCC Rules. These limits are designed to provide reasonable protection against harmful interference in a residential installation. This equipment generates, uses and can radiate radio frequency energy and, if not installed and used in accordance with the instructions, may cause harmful interference to radio communications. However, there is no guarantee that interference will not occur in a particular installation.

If this equipment does cause harmful interference to radio or television reception, which can be determined by turning the equipment off and on, the user is encouraged to try to correct the interference by one or more of the following measures:

- Reorient or relocate the receiving antenna.
- Increase the separation between the equipment and receiver.
- Connect the equipment into an outlet on a circuit different from that to which the receiver is connected.
- Consult the dealer or an experienced radio/TV technician for help.

This device complies with Part 15 of the FCC Rules. Operation is subject to the following two conditions: (1) This device may not cause harmful interference, and (2) this device must accept any interference received, including interference that may cause undesired operation.

CAN ICES-003(B) / NMB-003(B)

This Class B digital apparatus complies with Canadian ICES-003.

Whalen Furniture Manufacturing
1578 Air Wing Road, San Diego, CA 92154, USA
1-866-942-5362

WARNINGS

- ! Keep your USB hub dry; if it gets wet, wipe it dry immediately.
- ! Do not modify or tamper with your USB hub's internal components. It may cause a malfunction and invalidate its warranty.

CAUTION: Changes or modifications not expressly approved by the party responsible for compliance could void user's authority to operate the equipment.

Parts and Hardware List

Please read completely through the instructions and verify that all listed parts and hardware are present before beginning assembly.

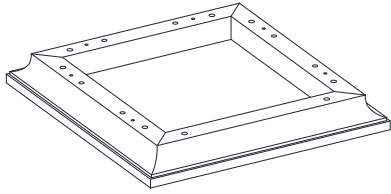

A- Top Panel (Qty. 1)

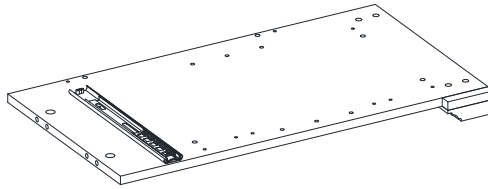

B- Left Side Panel (Qty. 1)

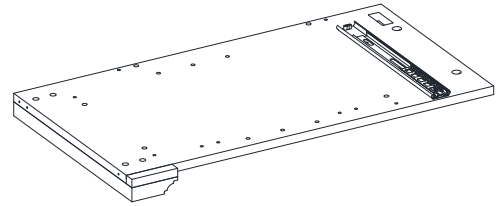

C- Right Side Panel (Qty. 1)

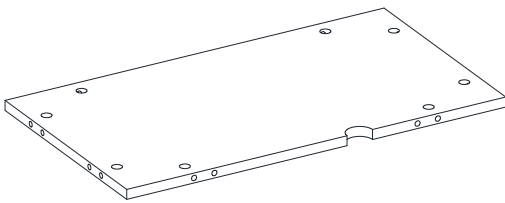

D- Back Panel (Qty. 1)

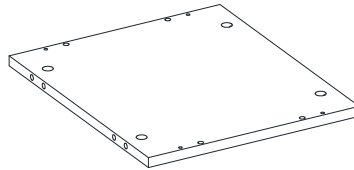

E- Bottom Panel (Qty. 1)



F- Front Crossbar (Qty. 1)

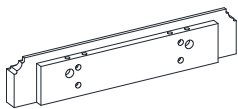

G- Front / Back Skirting (Qty. 2)

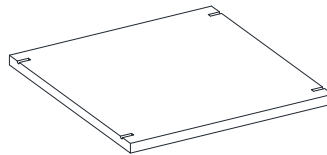

H- Adjustable Shelf (Qty. 1)

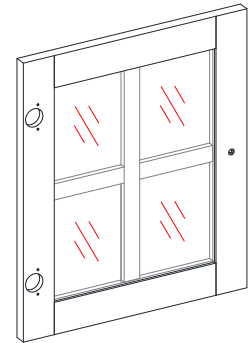

I- Door (Qty. 1)

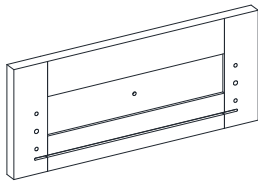

J- Drawer Front Panel (Qty. 1)

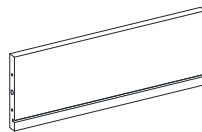

K- Drawer Back Panel (Qty. 1)

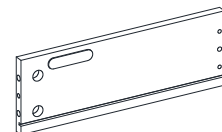

L- Drawer Left Side Panel (Qty. 1)

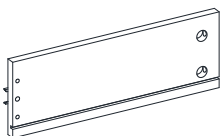

M- Drawer Right Side Panel (Qty. 1)

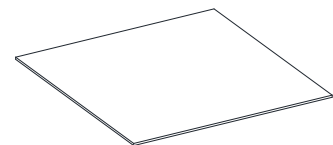

N- Drawer Bottom Panel (Qty. 1)

Parts and Hardware List

Please read completely through the instructions and verify that all listed parts and hardware are present before beginning assembly.

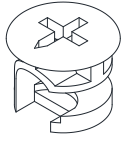

(1) Small Cam Lock
(Qty. 4+1 extra)

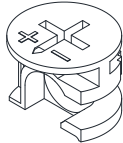

(2) Large Cam Lock
(Qty. 22+1 extra)

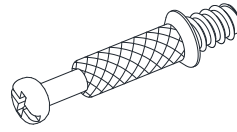

(3) Cam Bolt
(Qty. 26+1 extra)

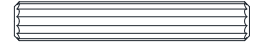

(4) M5 x 30 mm Wood Dowel
(Qty. 4+1 extra)

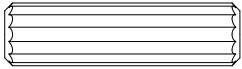

(5) M8 x 30 mm Wood Dowel
(Qty. 22+1 extra)



(6) M3 x 12 mm Screw
(Qty. 2+1 extra)

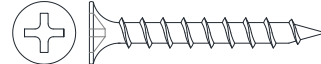

(7) M3.5 x 30 mm Screw
(Qty. 4+1 extra)

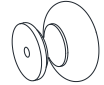

(8) Knob
(Qty. 2)

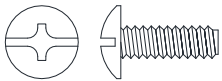

(9) 5/32" x 12 mm Bolt
(Qty. 1)

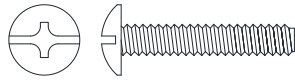

(10) 5/32" x 22 mm Bolt
(Qty. 1)



(11) M3.5 x 15 mm Pan Head Screw
(Qty. 16+1 extra)

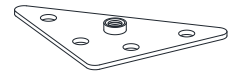

(12) Triangle Metal Plate
(Qty. 4)

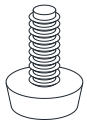

(13) Floor Leveler
(Qty. 4)



(14) Shelf Pin
(Qty. 4+1 extra)

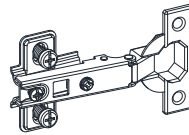

(15) Hinge
(Qty. 2)



(16) M3.5 x 15 mm Flat Head Screw
(Qty. 4+1 extra)

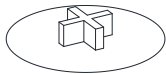

(17) Cam Lock Cover
(Qty. 6+1 extra)

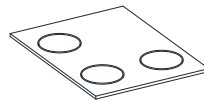

(18) Rubber Bumper
(Qty. 2+1 extra)

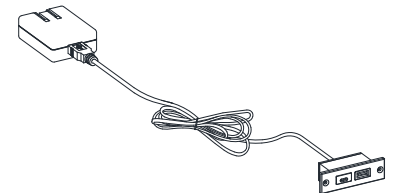

(19) USB Hub with Adapter
(Qty. 1)

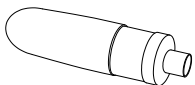

Glue
(Qty. 1)

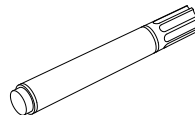

Touch-up Pen
(Qty. 1)

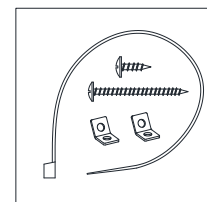

Tipping Restraint Hardware Kit
(Qty. 1)

Tools required: Phillips screwdriver, stud finder, pencil, tape measure, power drill and 1/8" drill bit, and rubber mallet (not provided).

Assembly Instructions

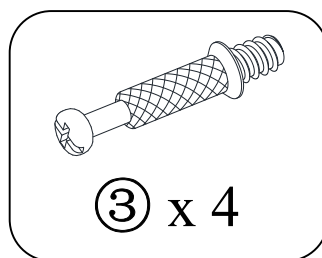
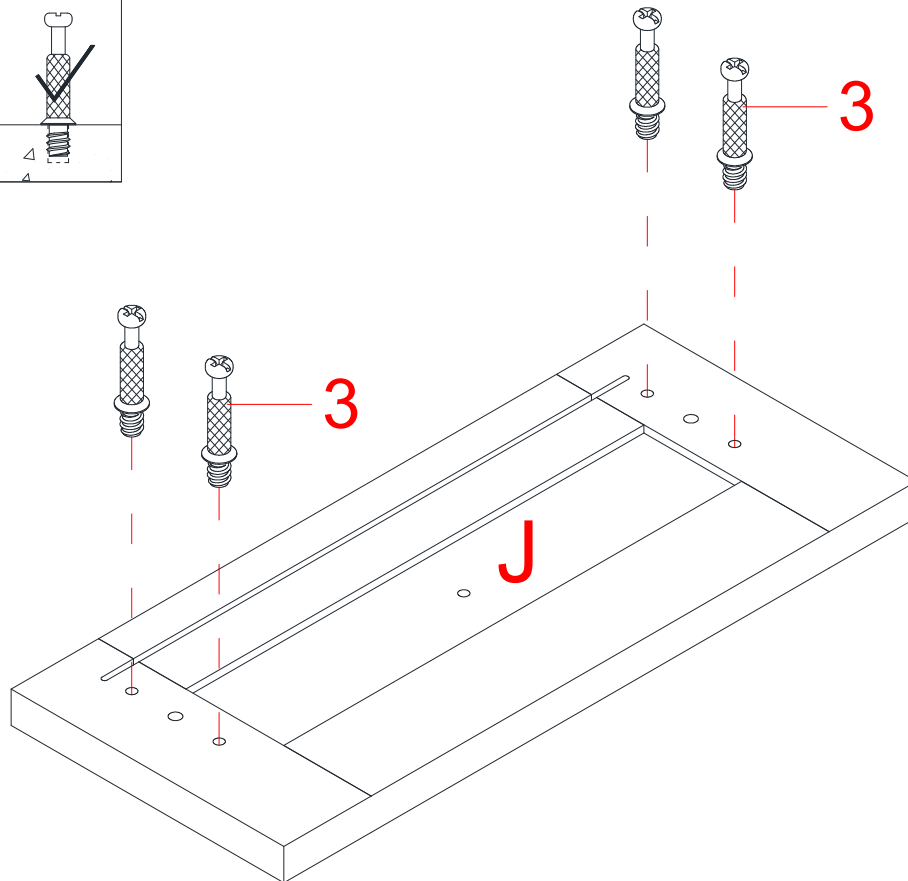
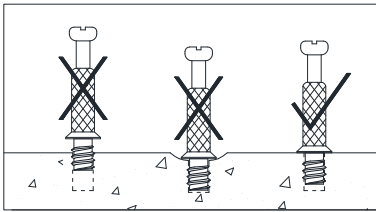

NOTE: Please do not fully tighten all screws and bolts until you finish assembling all parts. Once assembled, go back and fully tighten all screws and bolts. This will make the assembly easier.

1. Unpack the unit and confirm that you have all the hardware and required parts. Assemble the unit on a carpeted floor or the empty carton to avoid any scratch.
2. Securely screw four Cam Bolts (3) into the designated small holes on the Drawer Front Panel (J) with a Phillips screwdriver. **DO NOT** overtighten the Cam Bolts.

NOTE: Screw-in cam bolts must be screwed down flush.

Assembly Instructions

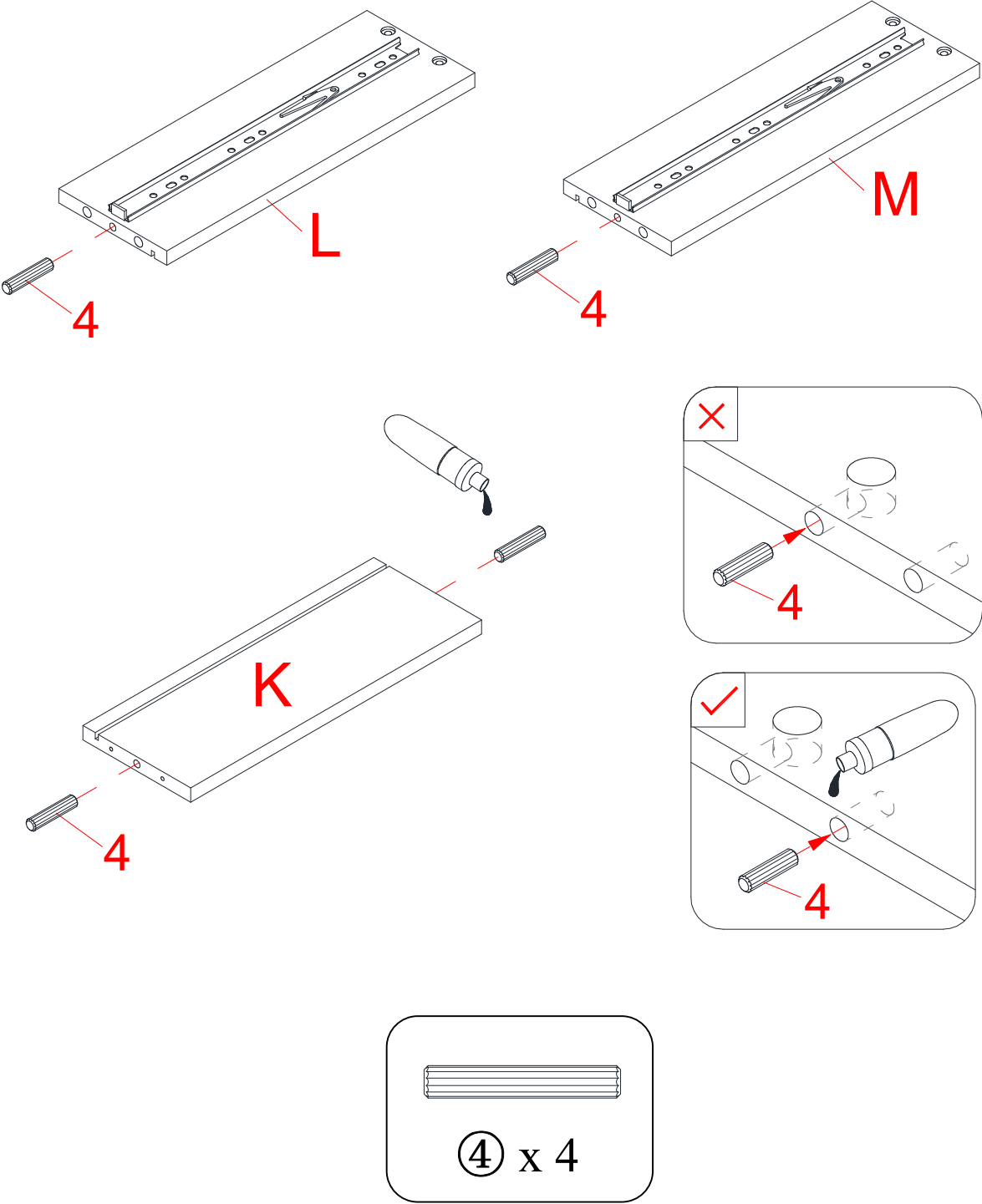

3. Glue four Small Wood Dowels (4) into the inner holes on the Panels (K, L and M). Make sure that you use a small amount of glue with both ends of all dowels.

NOTE: It is very important to use a small amount of glue on both ends of dowels and wipe off the excess glue immediately with a damp cloth.

Assembly Instructions

Grooves line up with each other and face inward

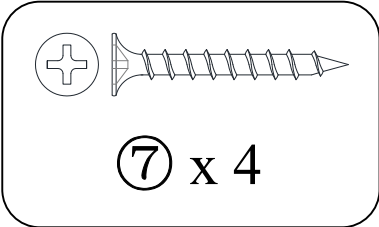
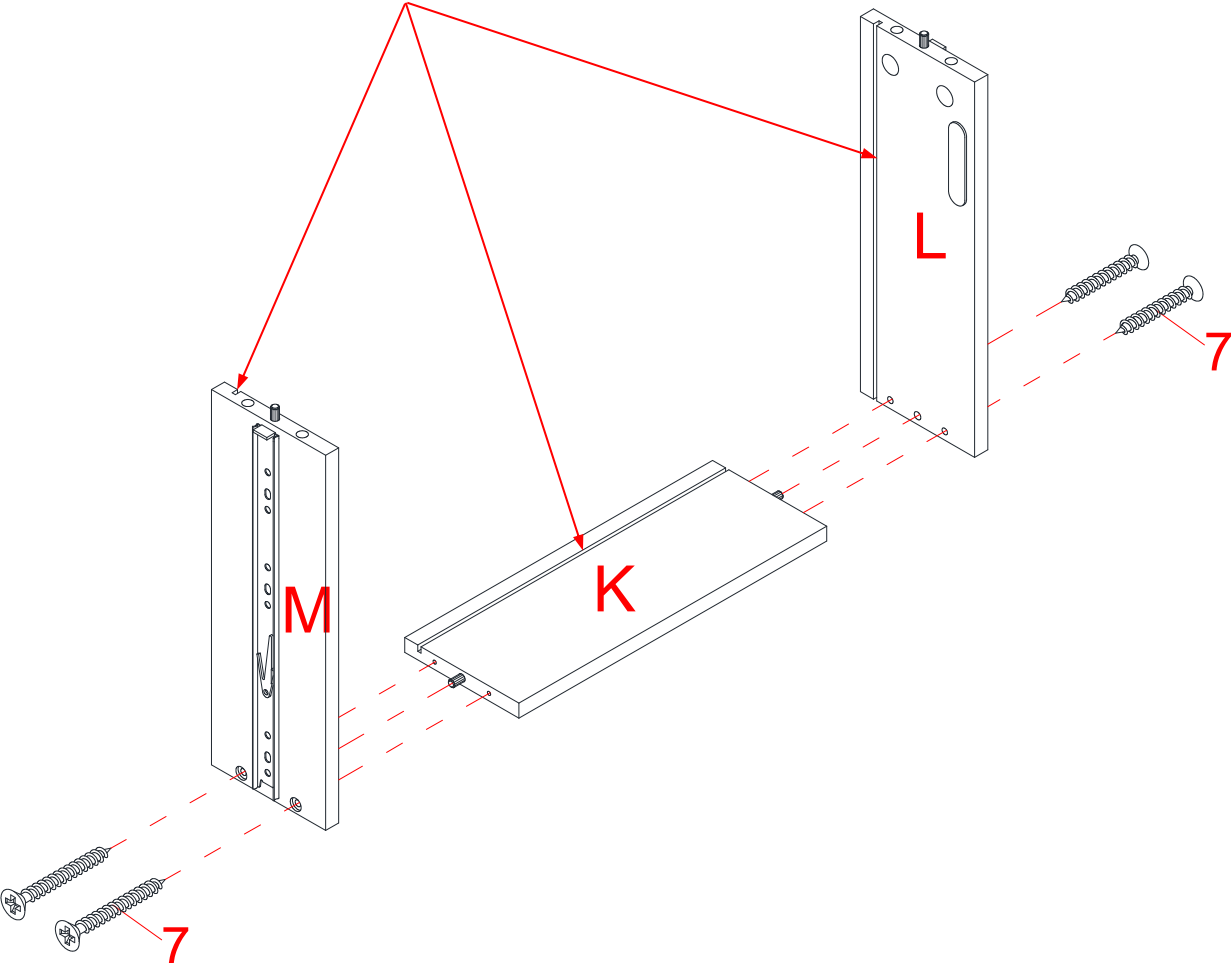

- 4. Insert four 30 mm Screws (7) through the Drawer Side Panels (L and M) and screw into the Drawer Back Panel (K).

Assembly Instructions

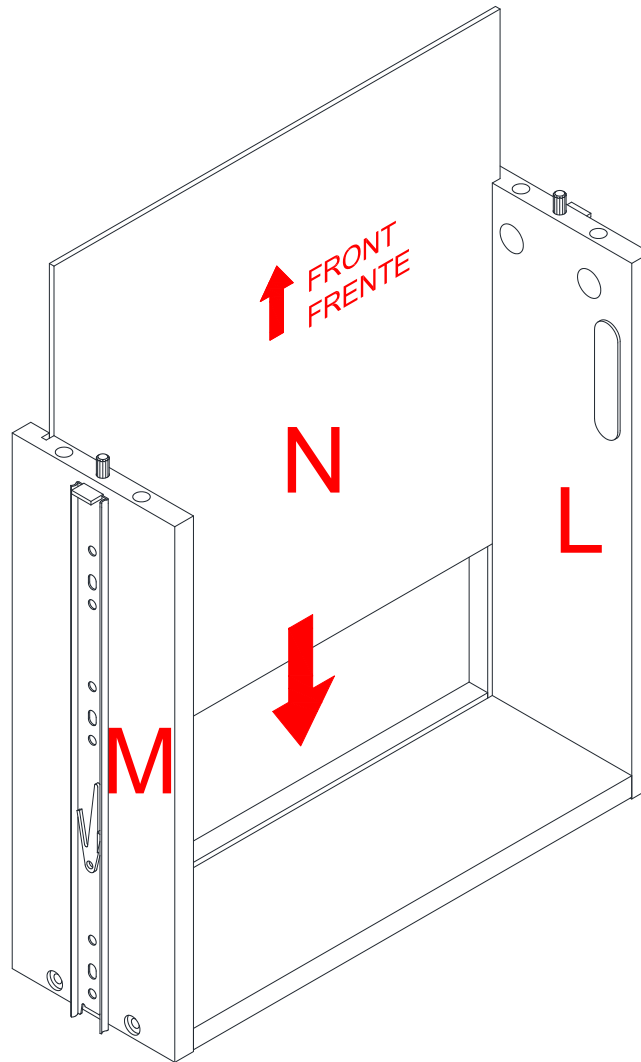

5. Slide the Drawer Bottom Panel (N) into the grooves on the Drawer Side Panels (L and M) until fully inserted into the Drawer Back Panel (K).

Assembly Instructions

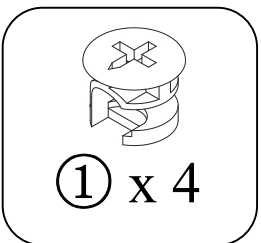
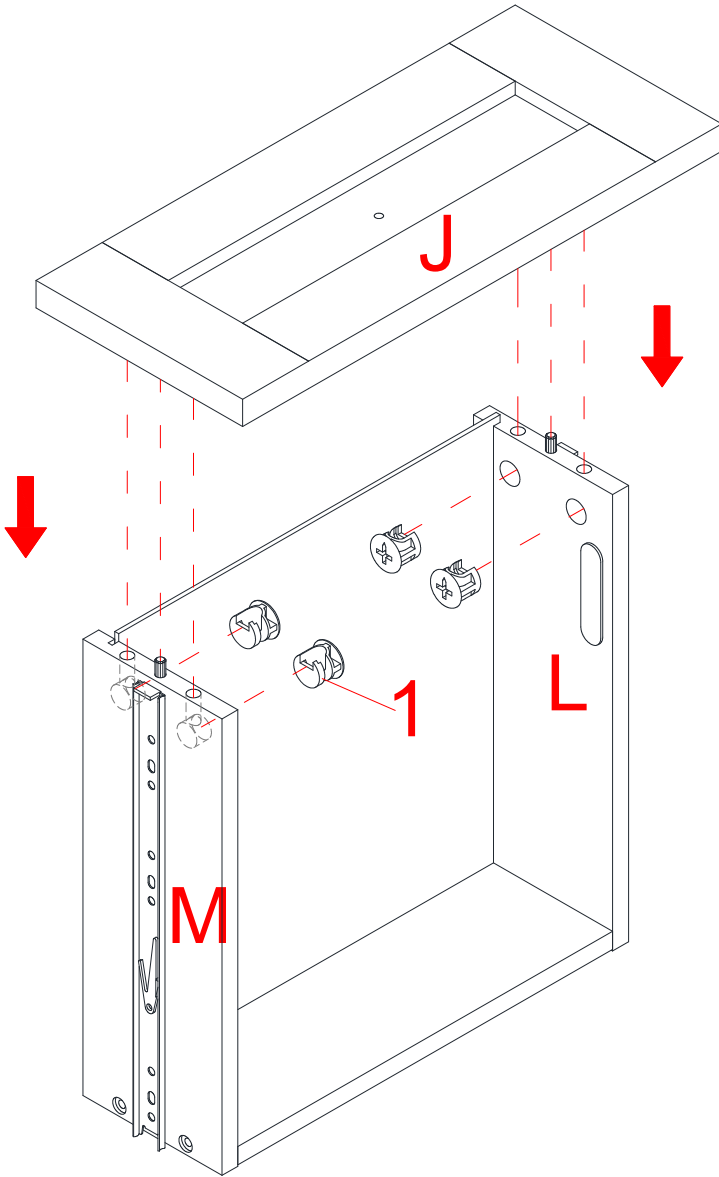

6. Using the wood dowels as a guide, align and attach the Drawer Front Panel (J) to the Drawer Side Panels (L and M) by engaging four Small Cam Locks (1). (Refer to page 3 on Cam Lock system operation supplement).

Assembly Instructions

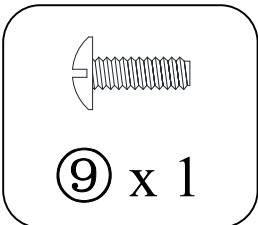
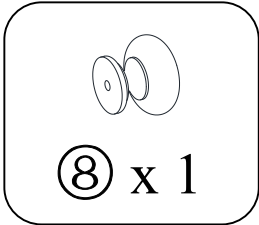
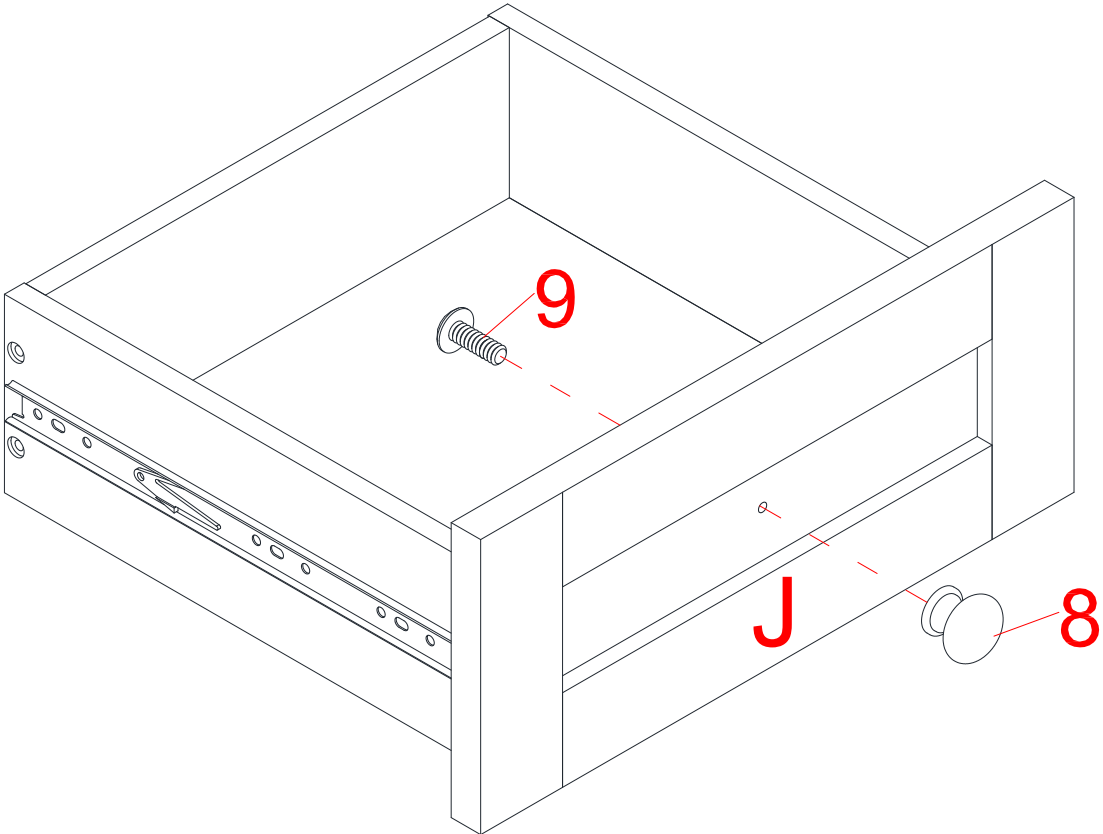

7. Attach one Knob (8) to the outside of the Drawer Front Panel (J) with one 12 mm Bolt (9).

Assembly Instructions

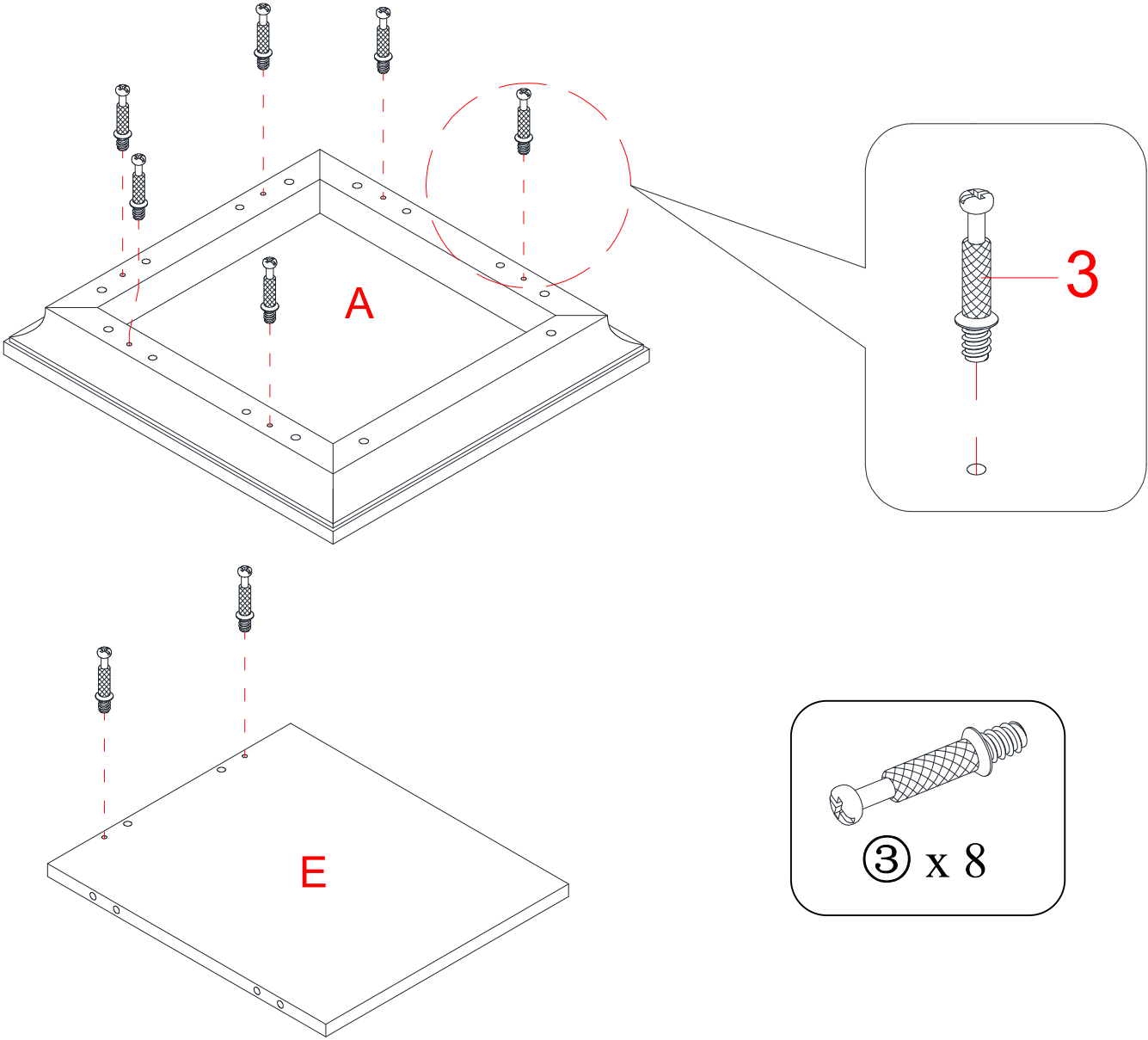

8. Securely screw eight Cam Bolts (3) into the designated small holes on the Top Panel (A) and Bottom Panel (E) with a Phillips screwdriver.

Assembly Instructions

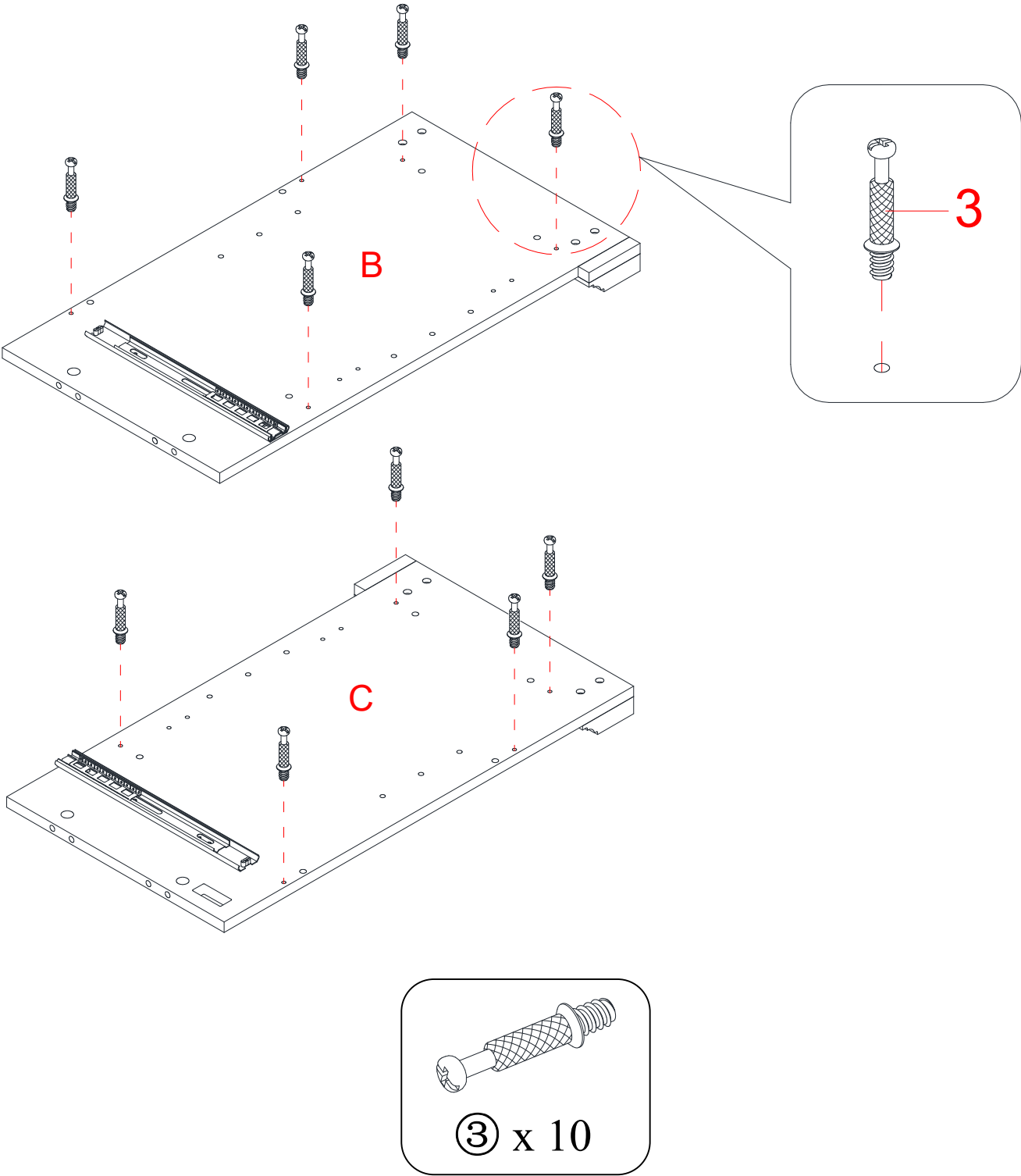

9. Securely screw ten Cam Bolts (3) into the designated small holes on both Side Panels (B and C) with a Phillips screwdriver.

Assembly Instructions

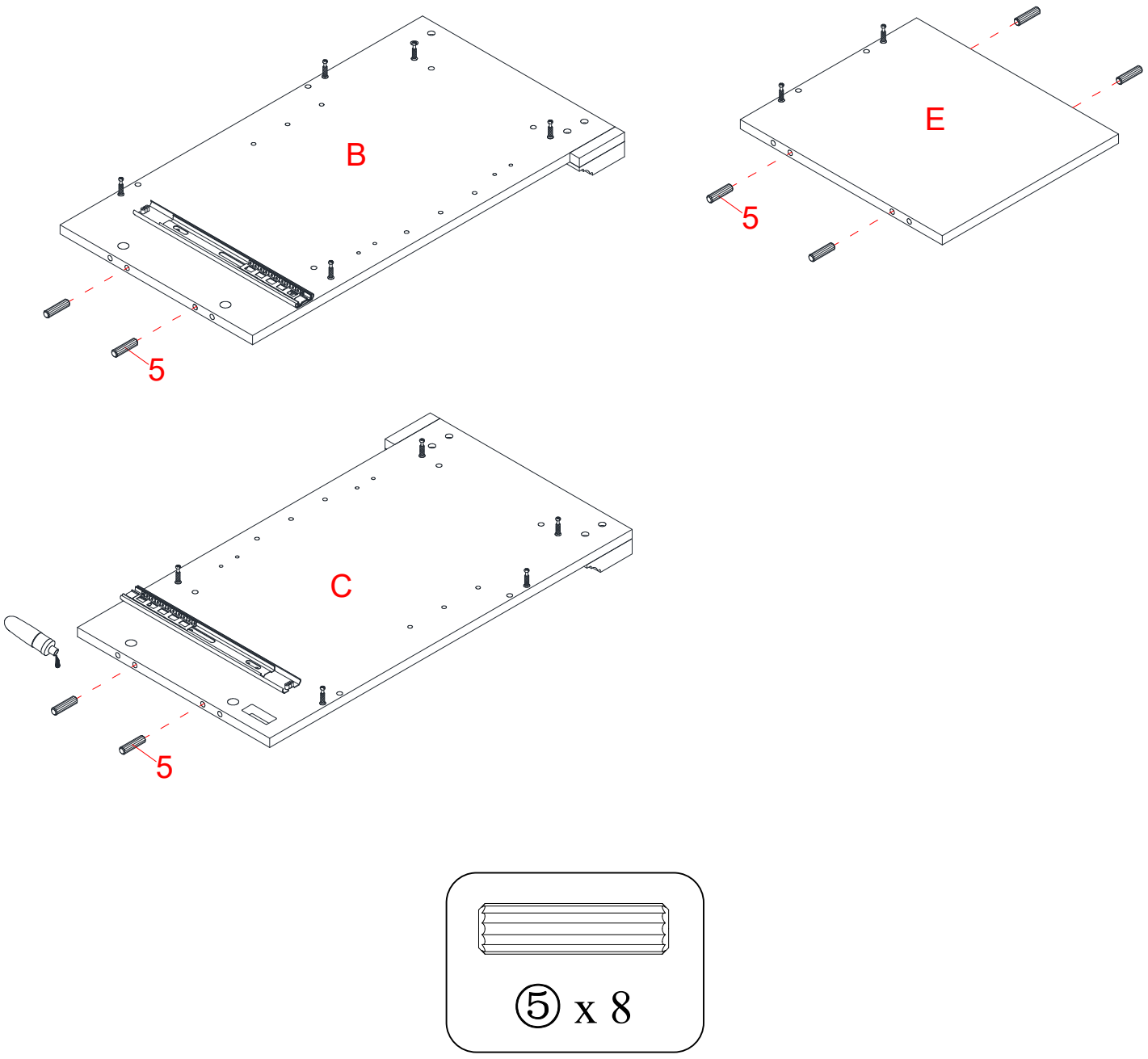

10. Glue eight Large Wood Dowels (5) into the inner holes on the Panels (B, C and E).

Assembly Instructions

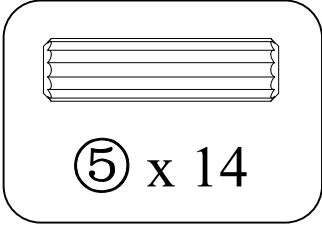
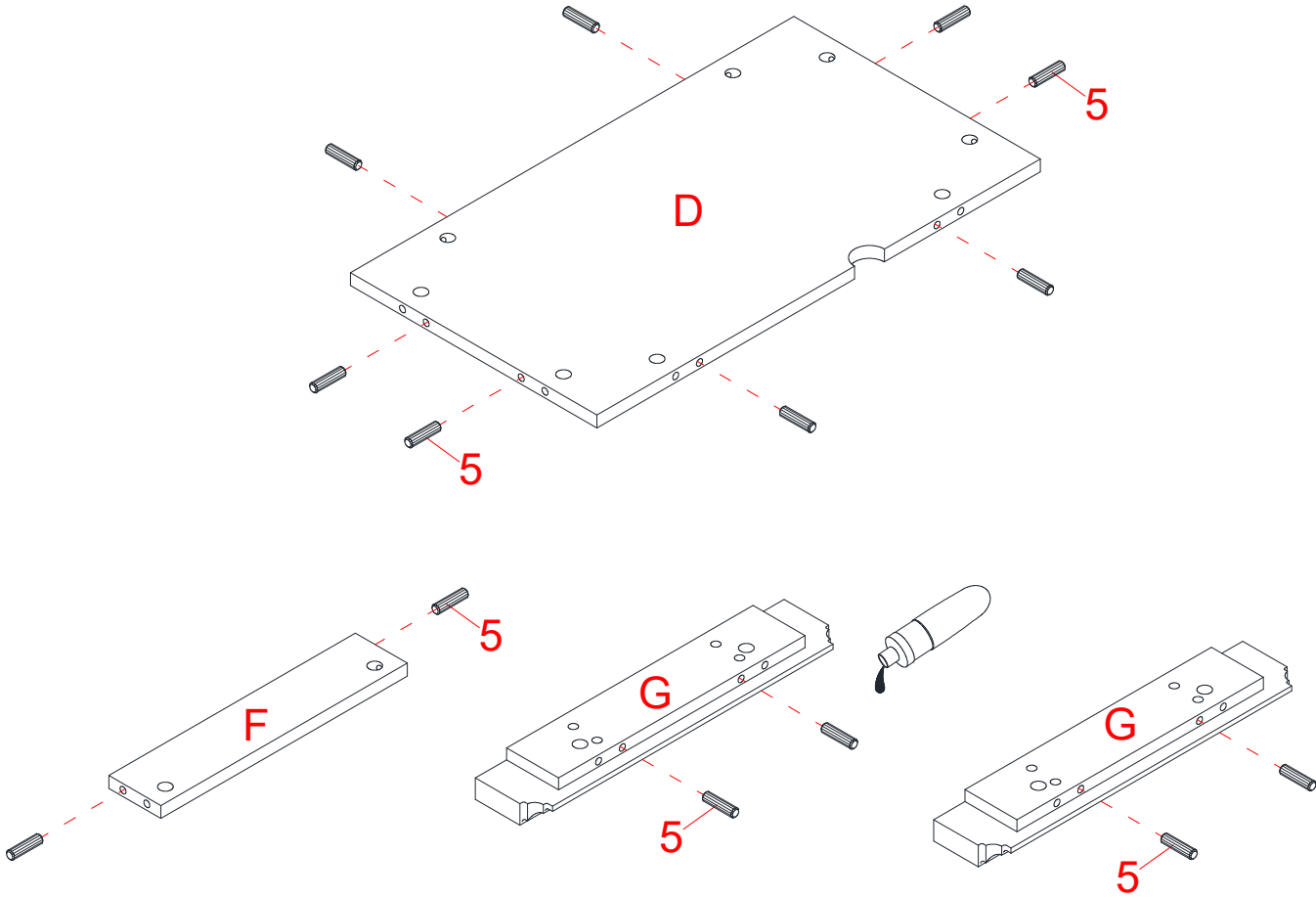

11. Glue the Large Wood Dowels (5) into the designated holes on the Back Panel (D), Front Crossbar (F) and both Skirting Boards (G).

Assembly Instructions

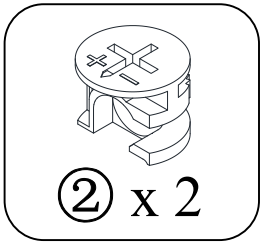
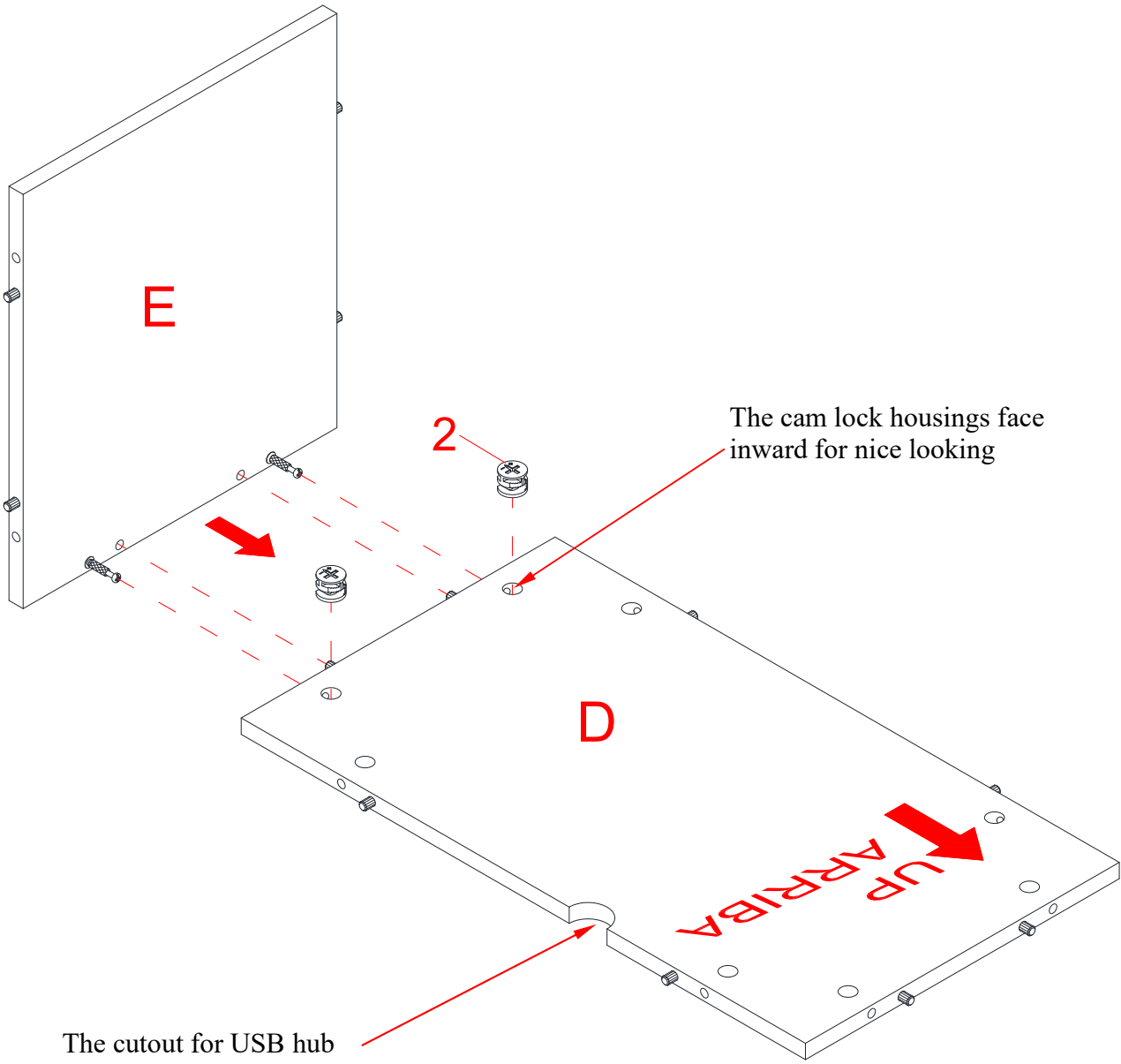

- 12. Using the wood dowels as a guide, orient and attach the Back Panel (D) to the Bottom Panel (E) by engaging two Large Cam Locks (2).

Assembly Instructions

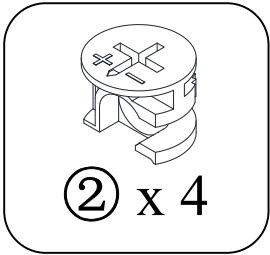
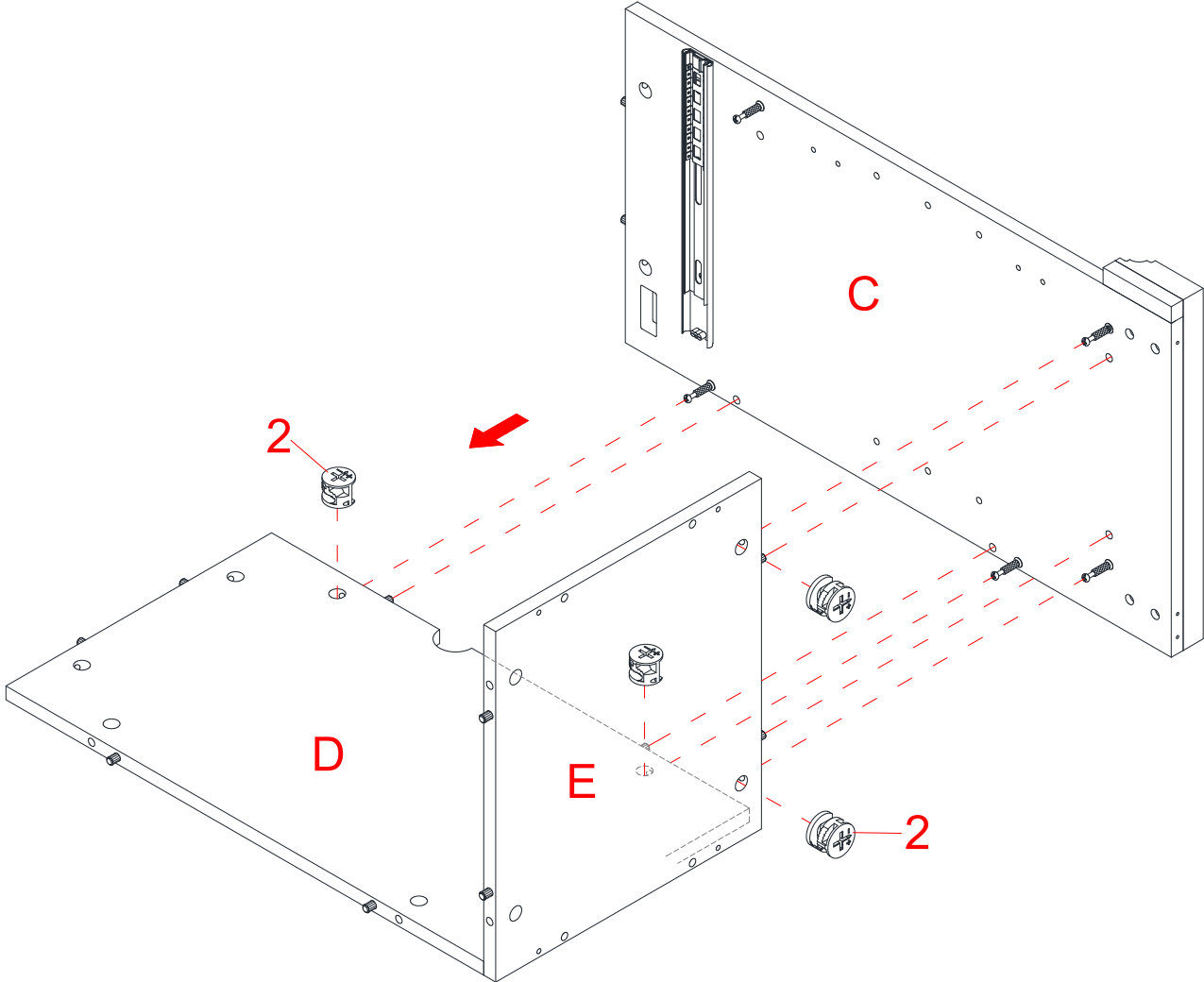

13. Align and attach the Right Side Panel (C) to the right side of the previous assembly by engaging four Large Cam Locks (2).

Assembly Instructions

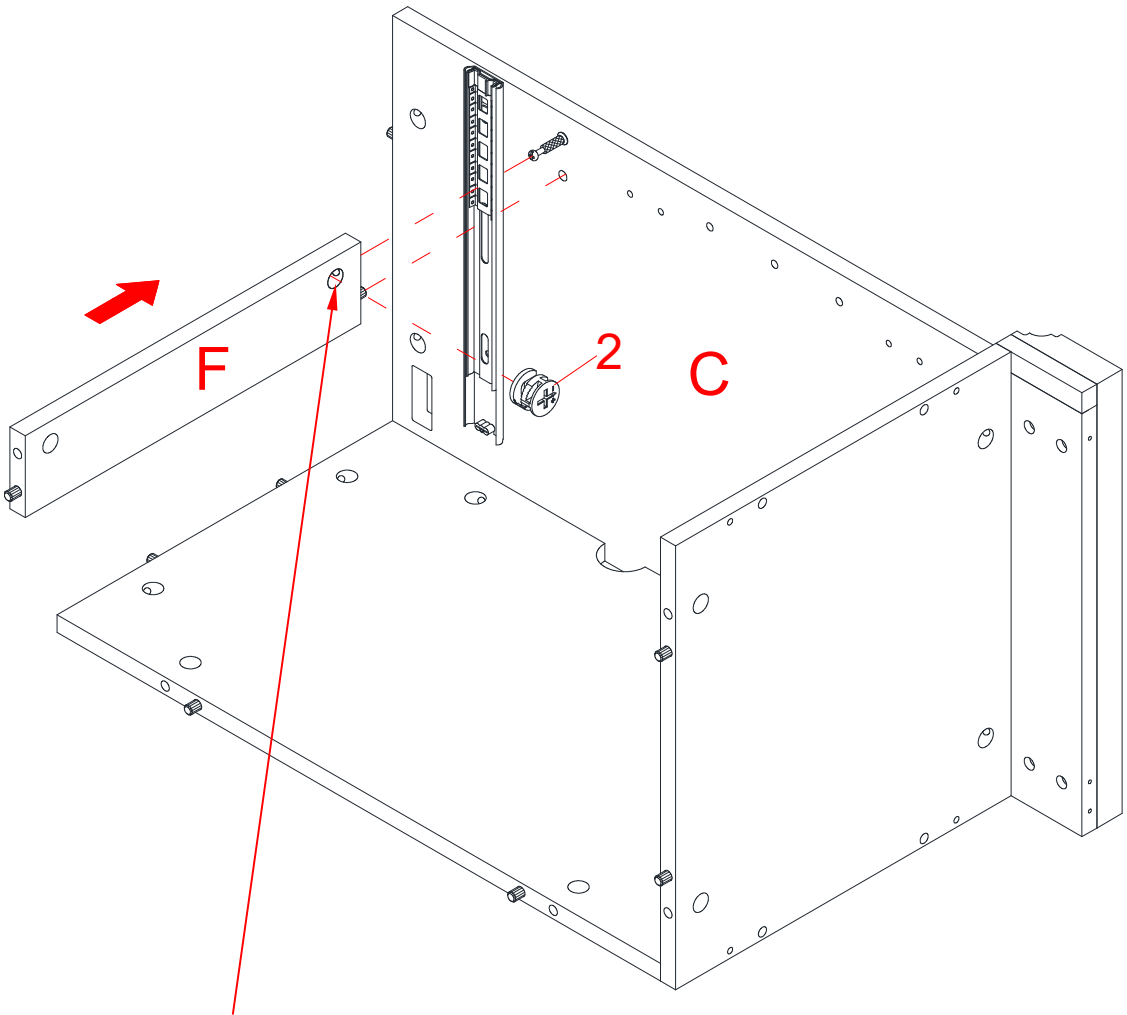

The cam lock housings face inward for nice looking

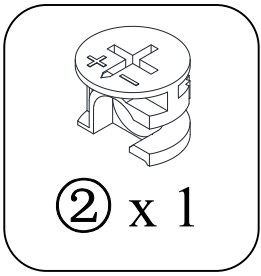

14. Orient and attach the Front Crossbar (F) to the Right Side Panel (C) by engaging one Large Cam Lock (2).

Assembly Instructions

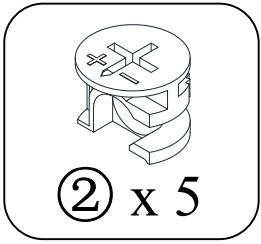
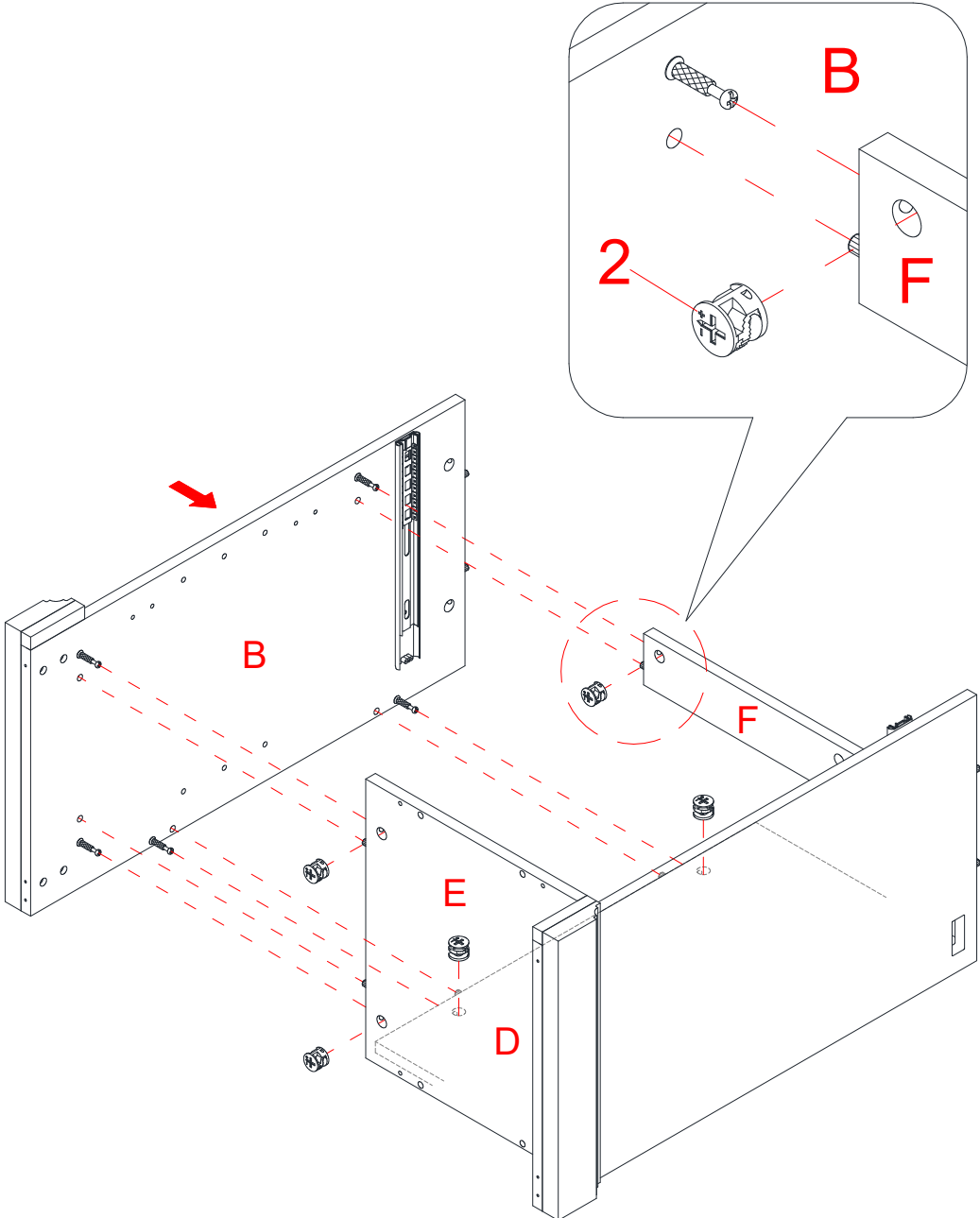

15. Repeat the same procedure to attach the Left Side Panel (B) to the previous assembly by engaging five Large Cam Locks (2).

Assembly Instructions

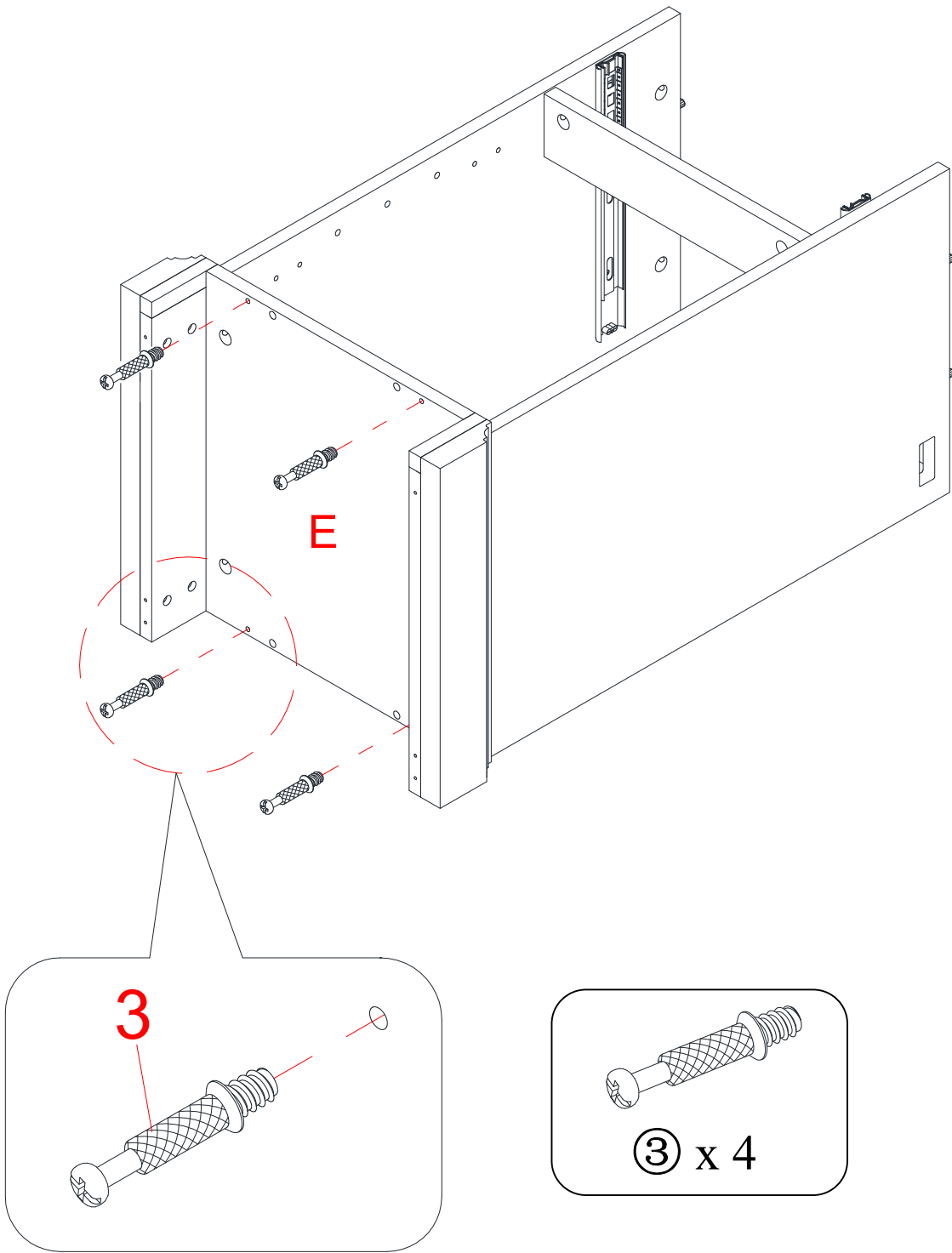

16. Securely screw four Cam Bolts (3) into the designated small holes on the Bottom Panel (E) with a Phillips screwdriver.

Assembly Instructions

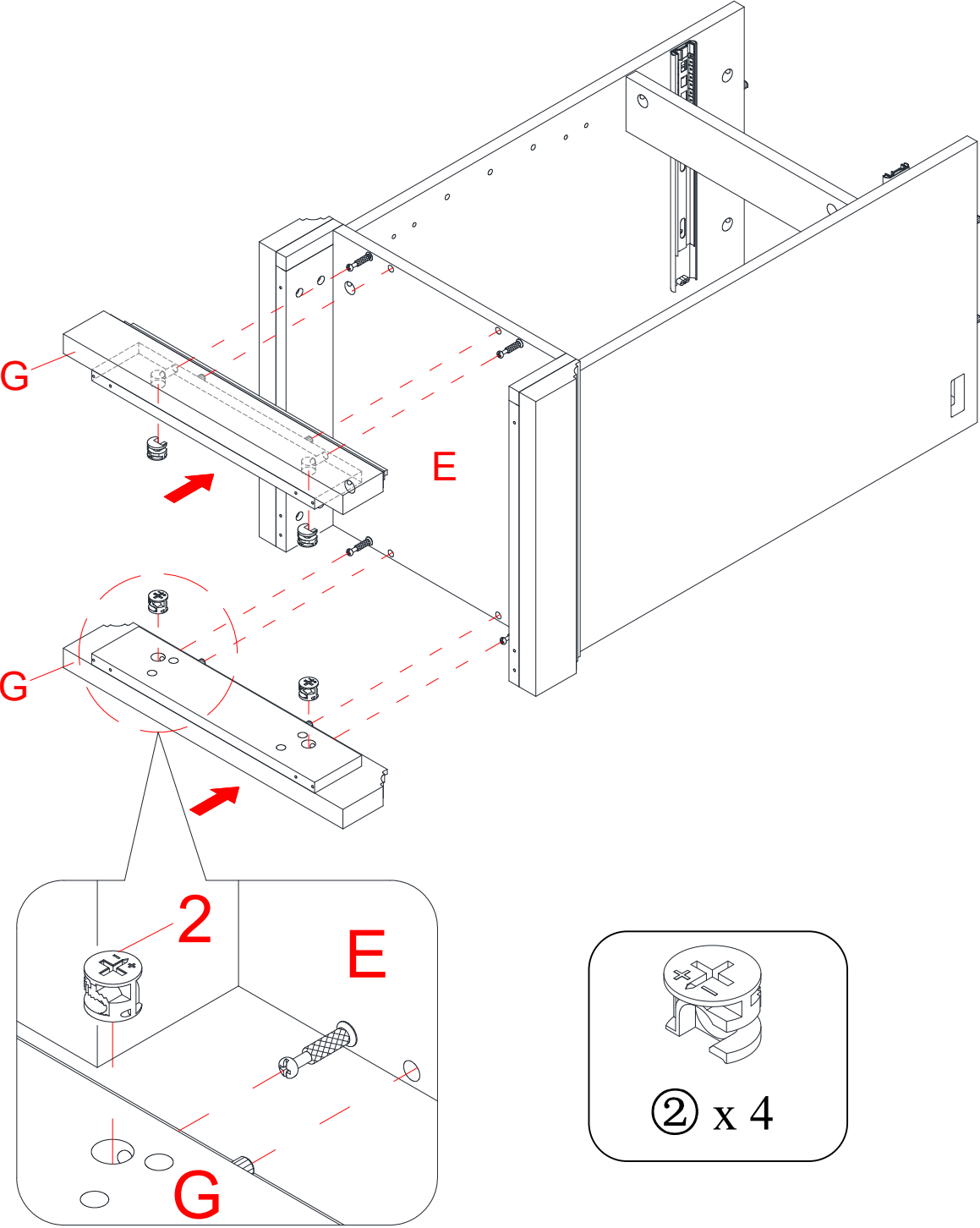

17. Attach the Front and Back Skirtings (G) to the Bottom Panel (E) by engaging four Large Cam Locks (2).

Assembly Instructions

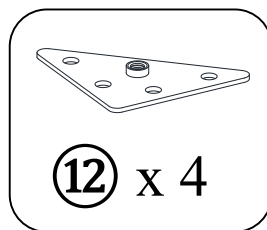
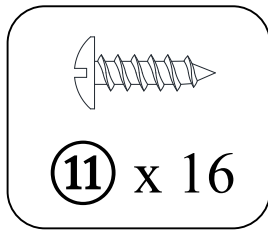
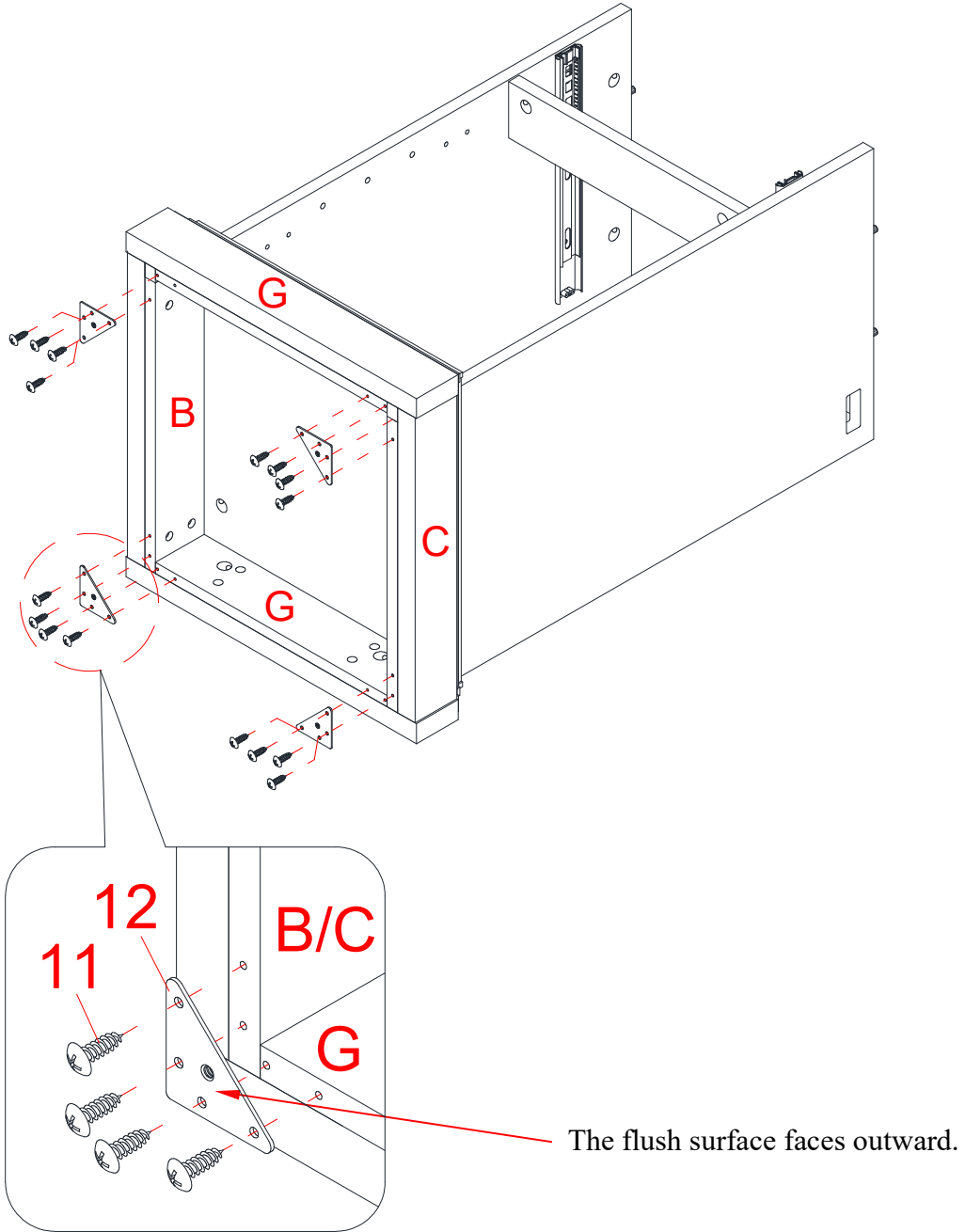

18. Using the pilot holes as a guide, fasten four Triangle Metal Plates (12) at the bottom joints between Side Panels (B and C) and Skirting Boards (G) with sixteen 15 mm Pan Head Screws (11).

Assembly Instructions

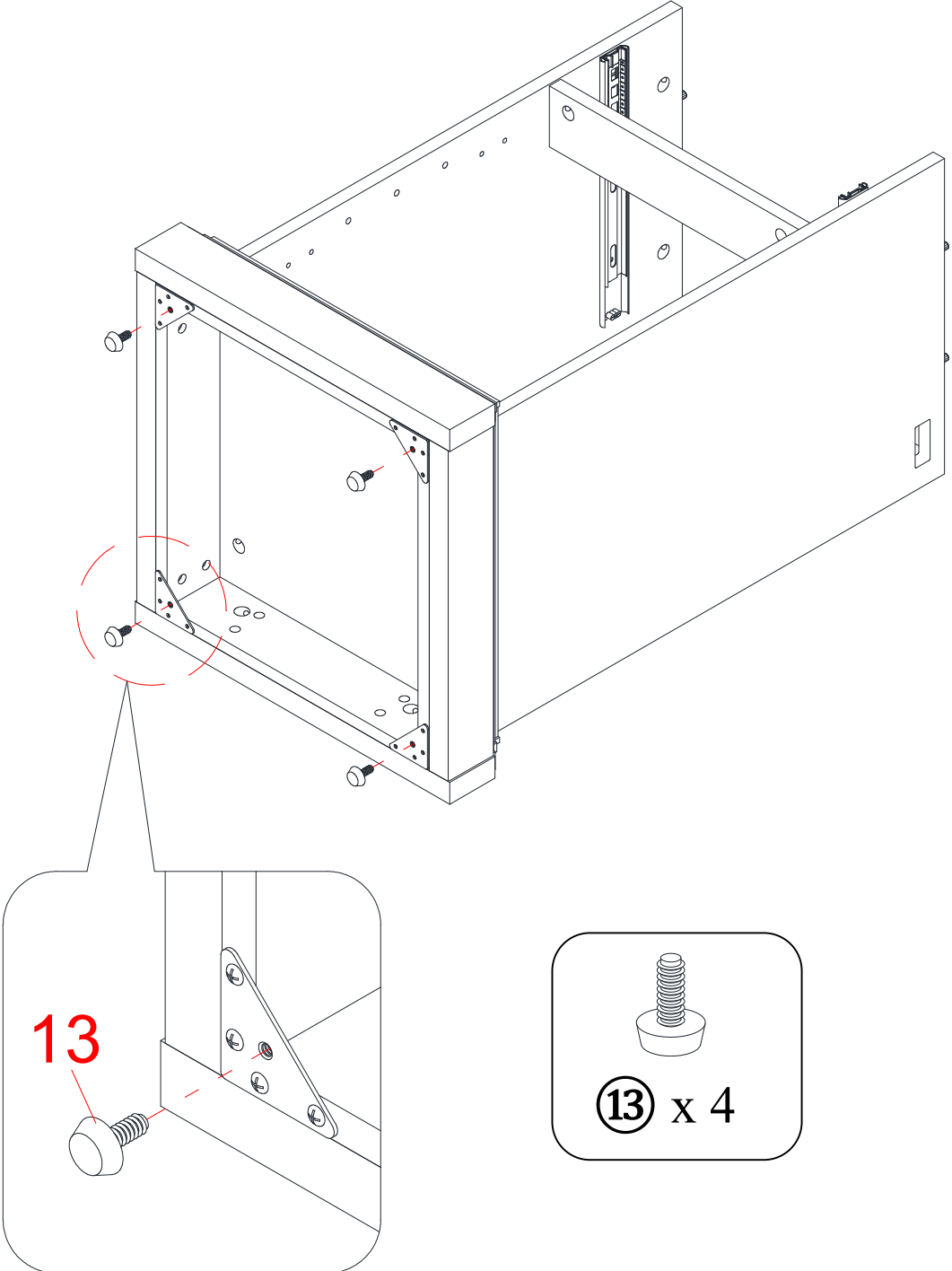

19. Screw four Floor Levelers (13) into the installed Triangle Metal Plates (12) and set to the correct height.

Assembly Instructions

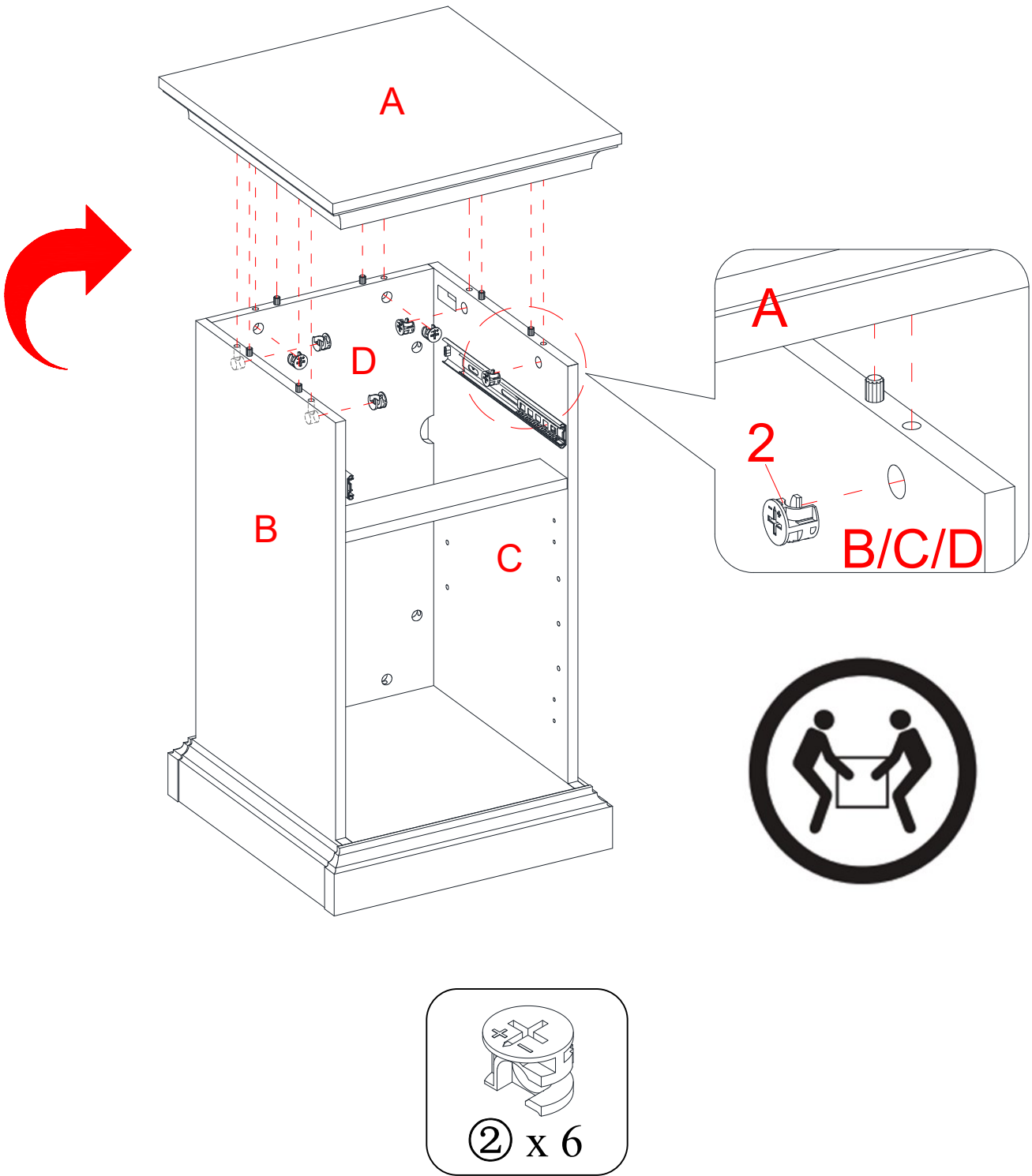

- 20. Ask for assistance to stand the assembled unit upright.
- 21. Align and attach the Top Panel (A) to the previous assembly by engaging six Large Cam Locks (2).

Assembly Instructions

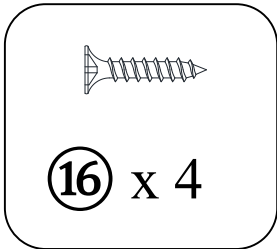
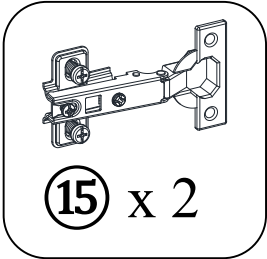
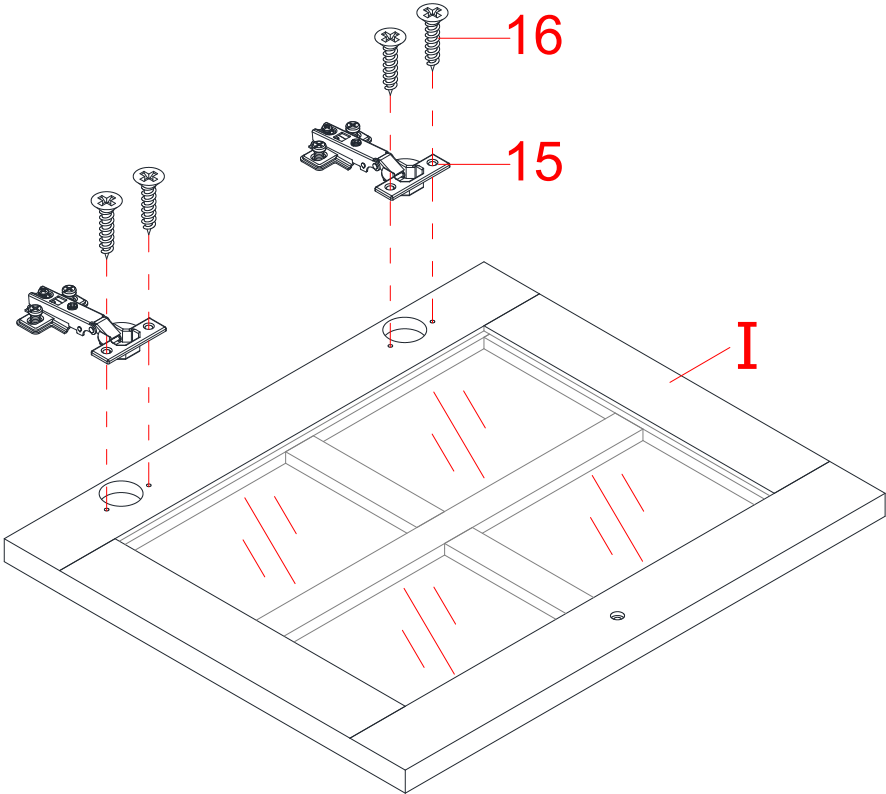

22. Extend two Hinges (15) and rest the hinge cups onto the cutouts of the Door (I). Secure the Hinges (15) in place by using two 15 mm Flat Head Screws (16) in each.

Assembly Instructions

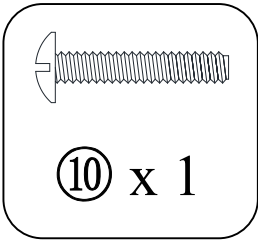
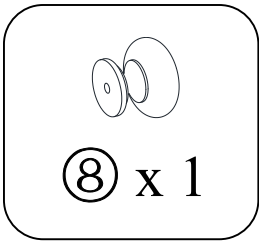
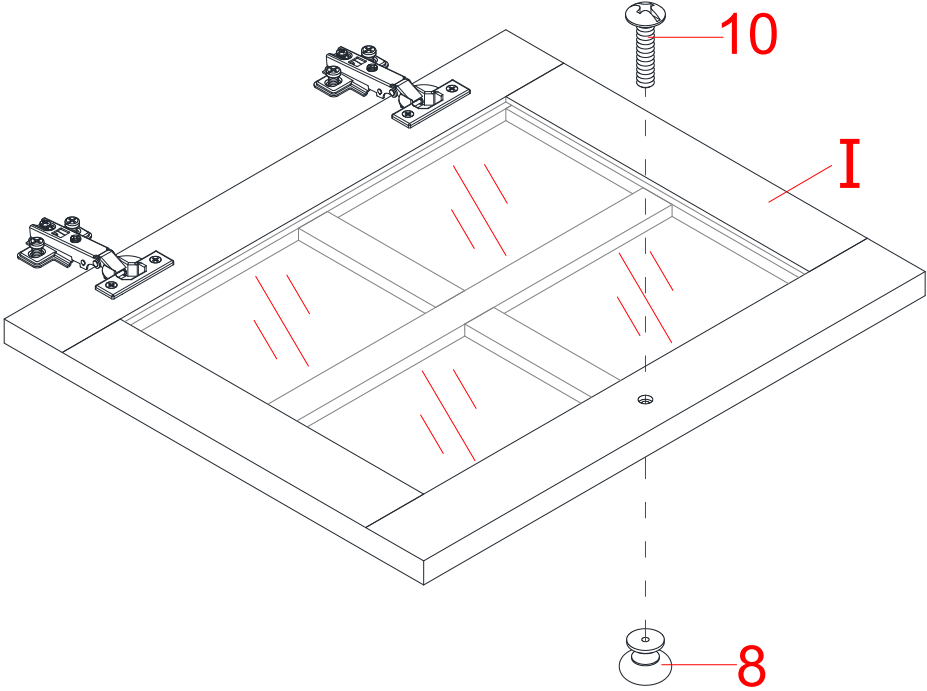

23. Attach the other Knob (8) to the outside of the Door (I) with one 22 mm Bolt (10).

Assembly Instructions

Vertical adjustment

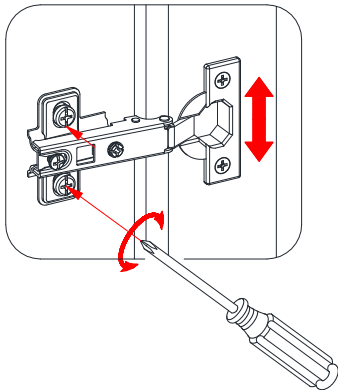

Depth adjustment

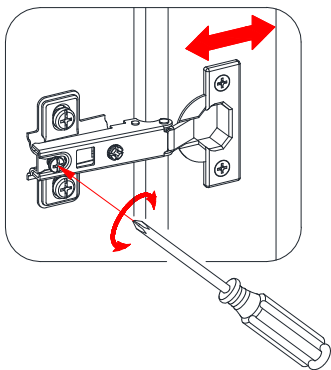

Horizontal adjustment

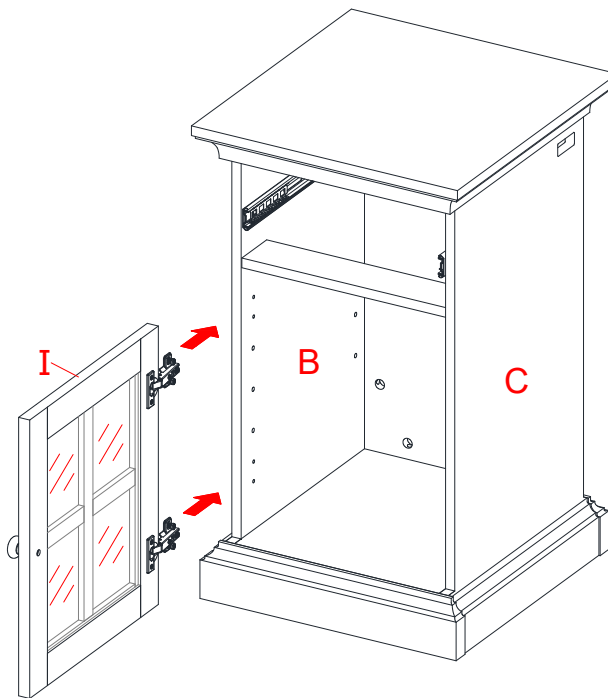
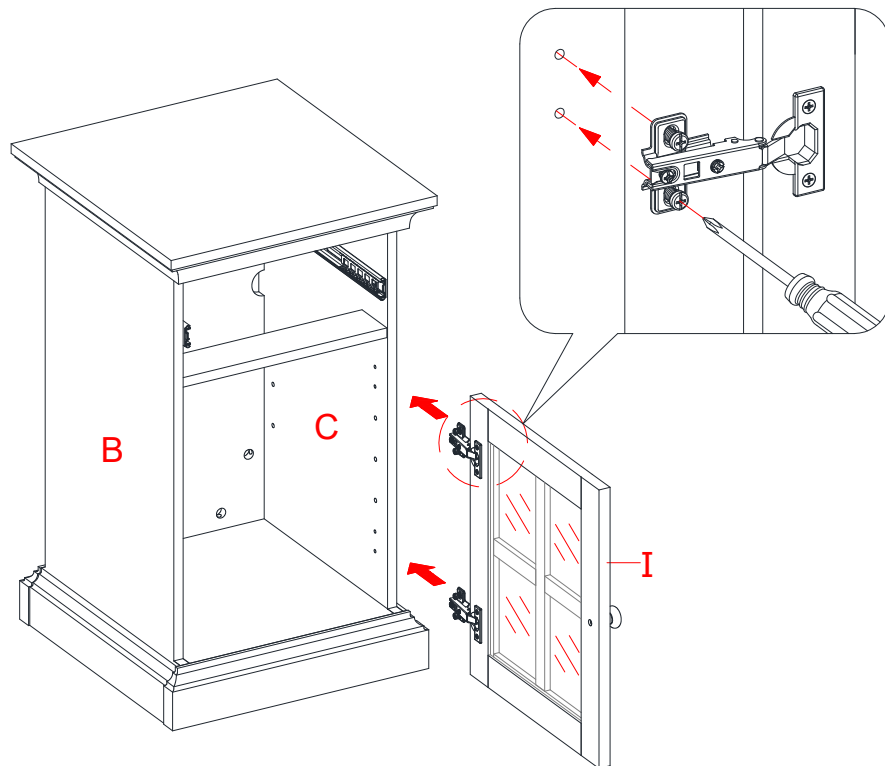
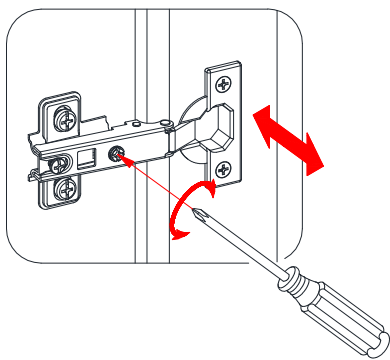

Optional configuration

NOTE: The door was designed to be opened either way.

24. Using the pilot holes as a guide, pick up the Door (I) and attach the extended hinges to your preferred Side Panel (B or C) with the attached bolts. Make sure that both door hinges engage and function properly.
25. Open and close the door to make sure it is aligned and shut correctly. If necessary, adjust the screws on both hinges for a good fit.

Assembly Instructions

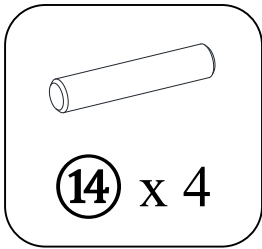
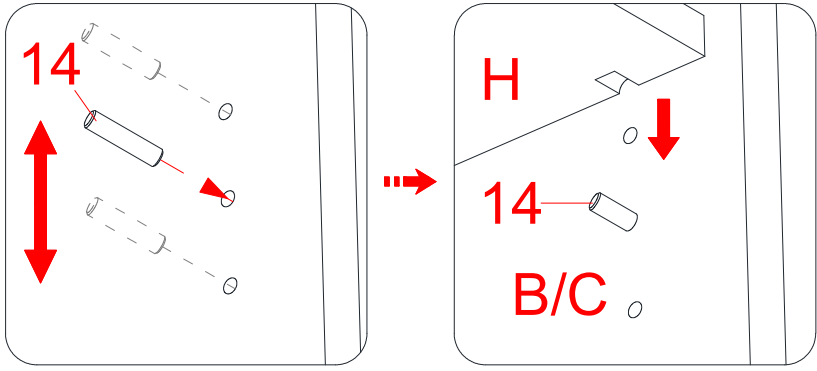
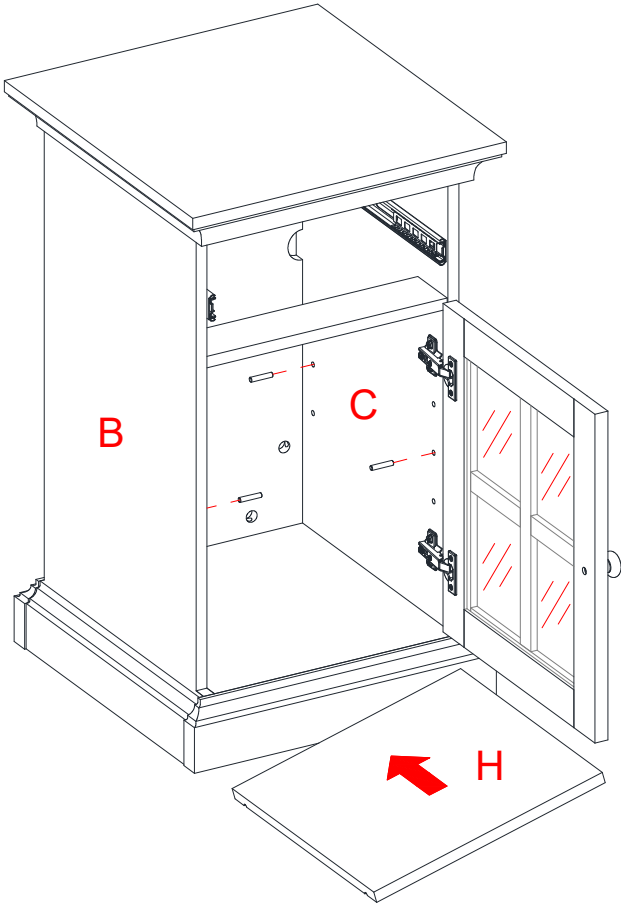

26. Insert the Shelf Pins (14) into the desired holes in the sides of the compartment. Make sure you place the four Shelf Pins at the same level, so the shelf is not tilted. Tilt and rest the Adjustable Shelf (H) onto the Shelf Pins (14) with the end notches of the Shelf fit onto the Shelf Pins properly.

Assembly Instructions

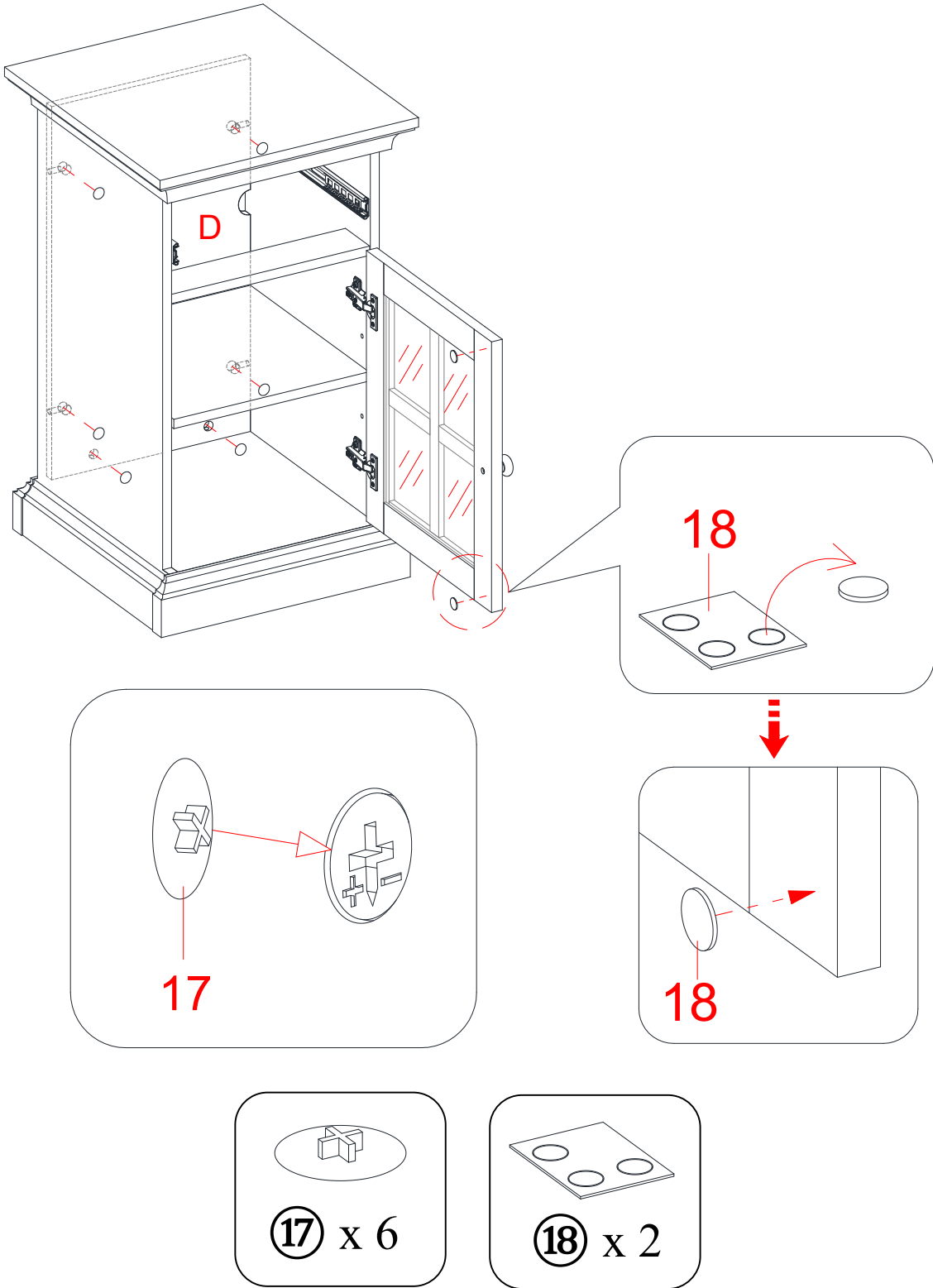

- 27. Plug the Cam Lock Covers (17) onto the visible Cams Locks to conceal the Cams.
- 28. Peel off the Rubber Bumpers (18) from the bumper card and stick them at the outer corners of the Door (I) where they come in contact with the Side Panel (B or C).

Assembly Instructions

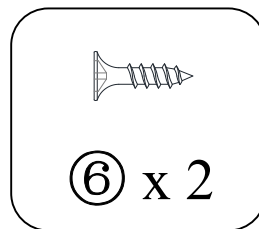
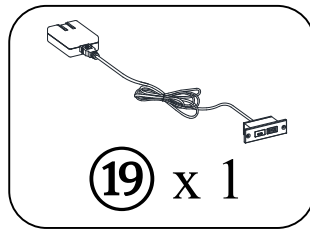
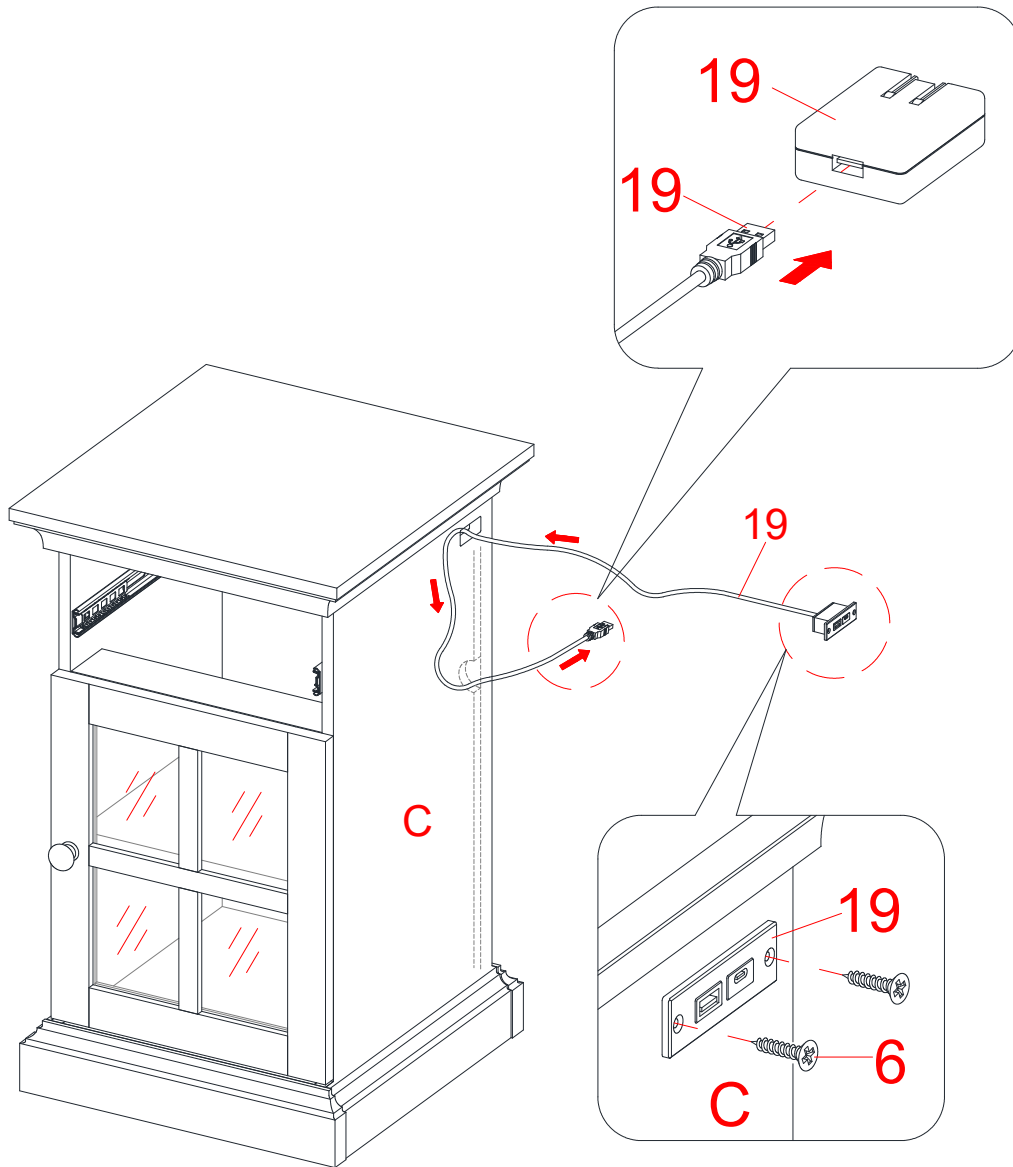

29. Separate the AC/DC Adapter from USB Hub (19) and feed the USB cord through the cutout on Right Side Panel (C), then route it through the semi-circular cutout on the Back Panel (D).
30. Snug fit the USB hub (19) into the cutout ensuring the wire is not pinched. Secure it into place with two 12 mm Screws (6).
31. Connect the USB cord with AC/DC Adapter and insert the two-prong plug into an outlet to supply power.

Assembly Instructions

Drawer Installation

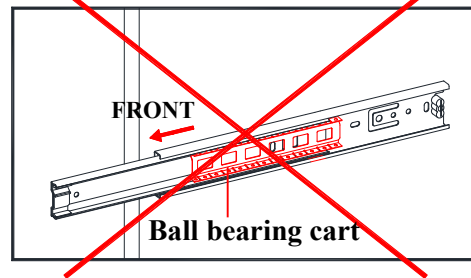
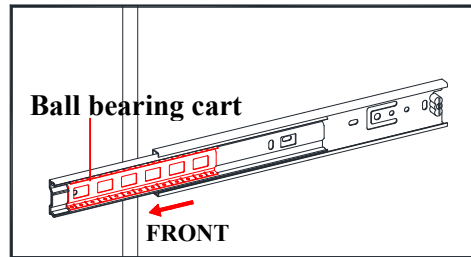
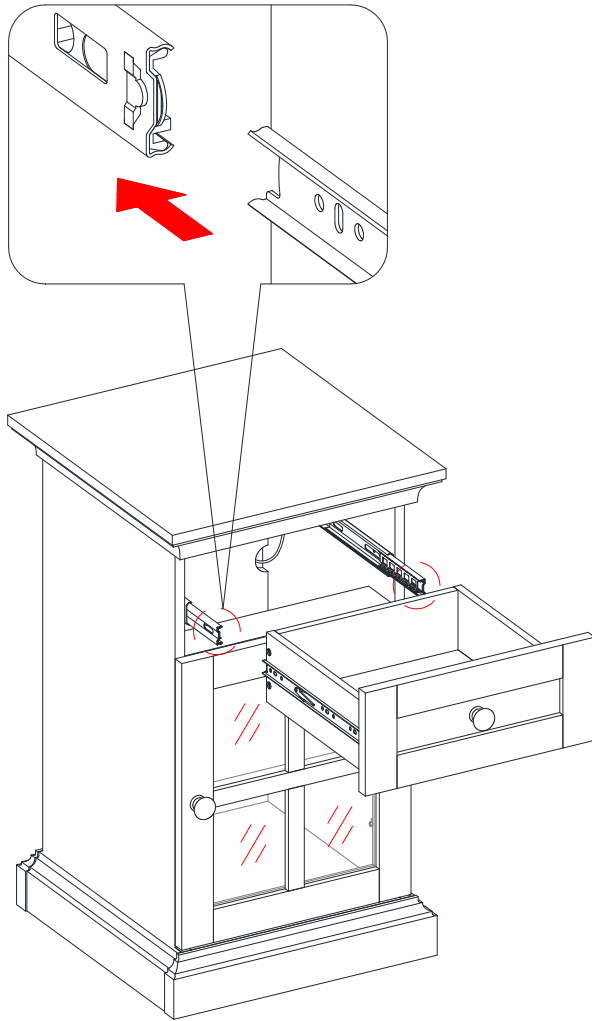

Drawer removal

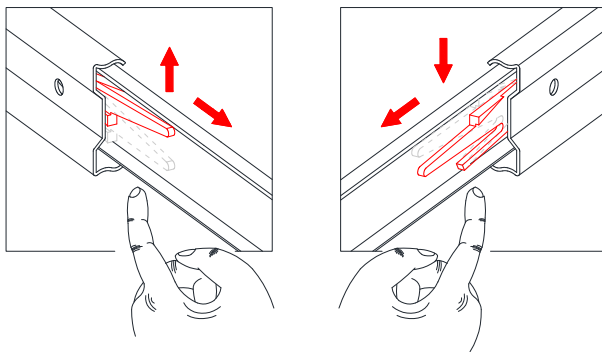

32. Insert the assembled drawer into the frame. Extend the Ball Bearing Slide Tracks on the panels all the way forward (including ball bearing cart). Then align the Slide Runners on the assembled drawer with the Slide Tracks and push the drawer carefully inside until it stops.

NOTE: If the drawer does not go in smoothly, please take it out and repeat the step. If you need to remove the drawer, please pull the drawer all the way out, then simultaneously push the plastic release lever of the ball bearing slides up on one side and down on the other side, and then pull it completely out.

Assembly Instructions

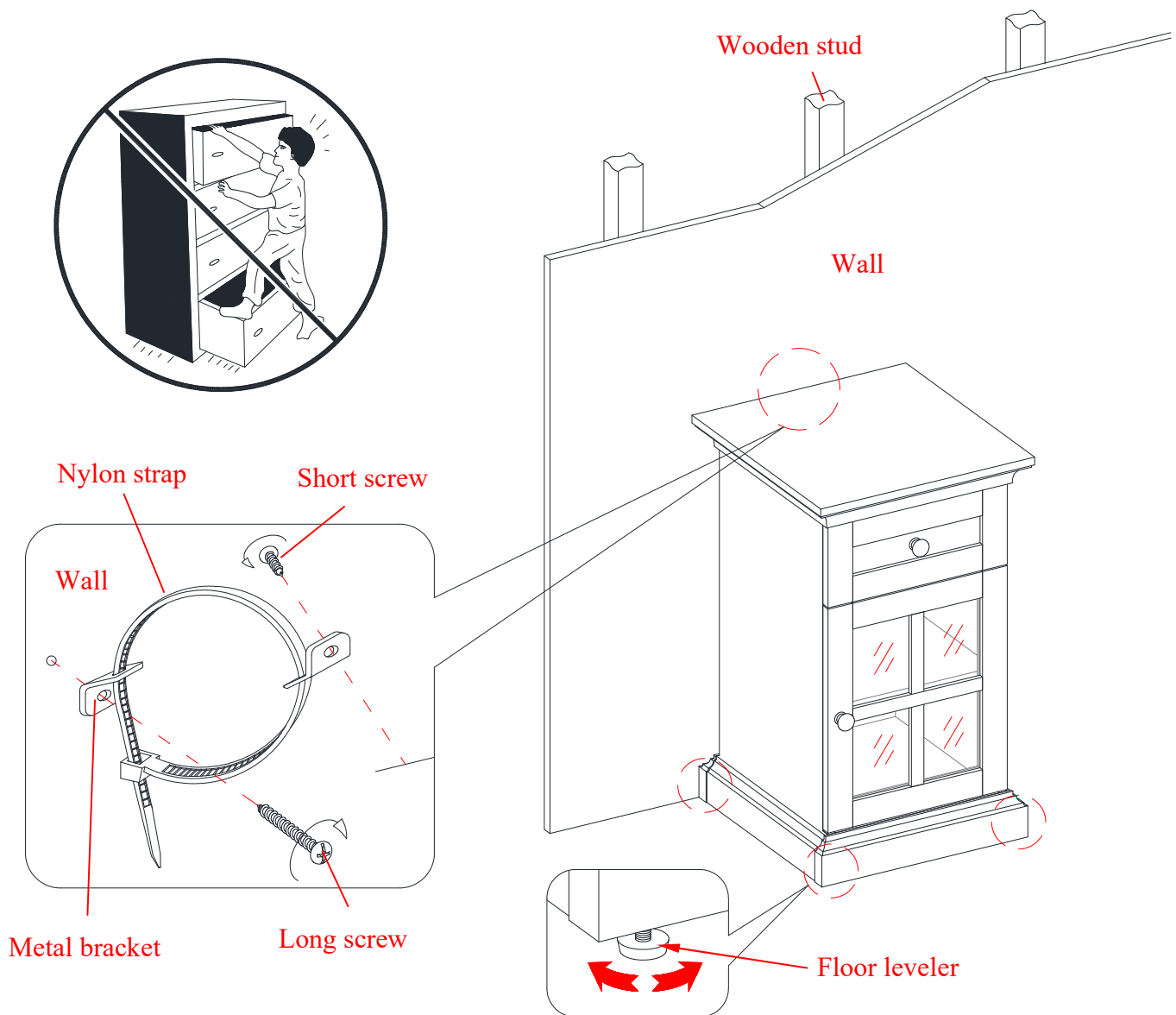

Tools required (not provided): Phillips screwdriver, stud finder, tape measure, pencil, power drill and 1/8" drill bit.

33. Ask for assistance to position the assembled unit at the desired location against a wall. If necessary, adjust the installed floor levelers to level the door and correct the tilting.
34. Now, follow the instructions printed on the plastic bag containing the Tipping Restraint Hardware to attach the tip-over restraints to the unit and the wall.

NOTE: The tipping restraint hardware included is for wooden stud wall construction. It must be attached to a wall stud. Depending upon your wall construction, different anchor hardware maybe required. Please contact your local hardware store for assistance. Young children can be seriously injured by tipping furniture. You must install the tipping restraint hardware with the unit to prevent the unit from tipping, causing any accidents or damage. The tipping restraints are intended only as a deterrent, they are not a substitute for proper adult supervision. The tipping restraints are not earthquake restraints. If you wish to add the extra security of earthquake restraints, they must be purchased and installed separately.

35. The unit is now ready for use.



FURNITURE TIPPING RESTRAINT

YOUNG CHILDREN MAY BE INJURED BY TIPPING FURNITURE AND YOU MUST USE THIS TIPPING RESTRAINT TO ATTACH THIS UNIT TO THE WALL, TO PREVENT ACCIDENTS AND/OR INJURIES.

THIS HARDWARE, MUST BE PROPERLY INSTALLED (FOLLOW ALL DIRECTIONS IN ORDER ON THIS INSTRUCTIONS), TO PROVIDE PROTECTION AGAINST THE UNEXPECTED TIPPING OF FURNITURE DUE TO IMPROPER USE.

THIS PRODUCT IS ONLY A DETERRENT. IT IS NOT A SUBSTITUTE FOR PROPER ADULT SUPERVISION. USE OF TIP-OVER RESTRAINTS MAY ONLY REDUCE, BUT NOT ELIMINATE, THE RISK OF TIP-OVER.

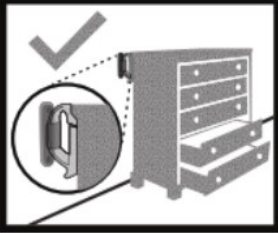
⚠ WARNING



Children have died from furniture tip over. To reduce the risk of tip over:

- ALWAYS secure this furniture to the wall using an anti-tip device.
- NEVER allow children to stand, climb or hang on drawers, doors, or shelves.
- Do not defeat or remove the drawer interlock system.
- Place heaviest items in the lowest drawers.
- NEVER put a TV on this furniture.

Care and Maintenance

- Use a soft, clean cloth that will not scratch the surface when dusting.
- Use of furniture polish is not necessary. Should you choose to use polish, test first in an inconspicuous area.
- Using solvents of any kind on your furniture may damage the finish.
- Never use water to clean your furniture as it may cause damage to the finish.
- Always use coasters under beverage glasses and flowerpots.
- Liquid spills should be removed immediately. Using a soft, clean cloth, blot the spill gently. Avoid rubbing.
- Always use protective pads under hot dishes and plates. Heat can cause chemical changes that may create spotting within the furniture finish.
- In the event that your furniture is stained or otherwise damaged during use, we recommend that you call a professional to repair your furniture.
- Check bolts/screws periodically and tighten them if necessary.

Further Advice about Furniture Care

It is best to keep your furniture in a climate-controlled environment. Extreme temperature and humidity changes can cause fading, warping, shrinking and splitting of wood. It is advised to keep furniture away from direct sunlight as sun may damage the finish.

Proper care and cleaning at home will extend the life of your purchase. Follow these important and helpful tips that will enhance your furniture as it ages.

A touch-up pen has been provided to minimize the small nicks or scratches that may occur during assembly or shipping.

We hope you enjoy your purchase for many years.
Thank you for your purchase!

QUALITY GUARANTEE

We are confident that you will be delighted with your Whalen Furniture purchase.

Should this product be defective in workmanship or materials or fail under normal use, we will repair or replace it for up to one (1) year from date of purchase. Every Whalen Furniture product is designed to meet your highest expectations. We guarantee that you will immediately see the value of our fine furniture.

This warranty gives you specific legal rights and you may also have other rights which vary from State to State.

Whalen Furniture Manufacturing
1578 Air Wing Road, San Diego CA, 92154, USA
Customer Service: 1-866-942-5362
8:30 a.m. - 4:30 p.m., PST, Monday to Friday
www.whalenstyle.com

Mesa lateral Canton

Modelo # BHS3025004002

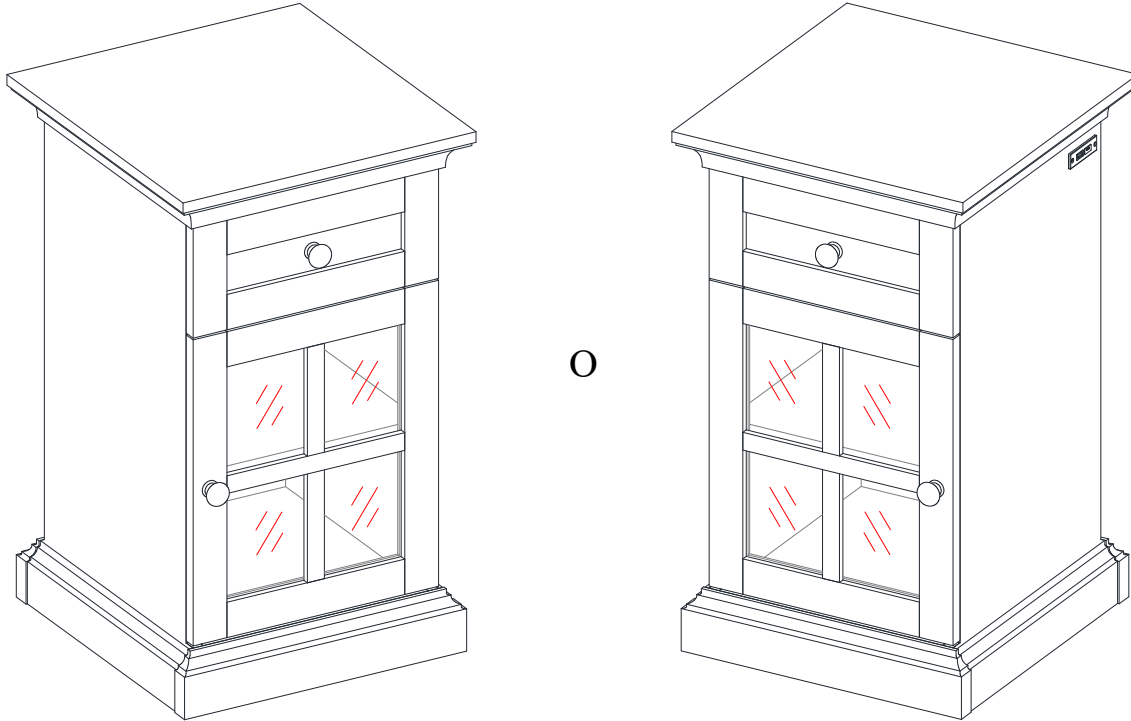

ENSAMBLE REQUERIDO POR ADULTO

Si tienen alguna pregunta acerca del ensamble o si alguna parte está faltante, no retorne este producto a la tienda donde lo compro. Por favor llame a nuestro departamento de ayuda al cliente teniendo su instructivo y lista de partes para proveer el modelo, nombre de parte o el número de fábrica:

1-866-942-5362

Hora estándar del Pacífico: 8:30 a.m. - 4:30 p.m., de Lunes a Viernes
O visite nuestra página de Internet 24 horas al día, 7 días a la semana para asistencia

www.whalenstyle.com

O mande un correo electrónico a parts@whalenfurniture.com

IMPORTANT / IMPORTANTE



Scan for easy 3D instructions
Escanea para instrucciones fáciles en 3D



Download on the App Store | GET IT ON Google Play

**ESTE INSTRUCTIVO CONTIENE INFORMACION IMPORTANTE DE SEGURIDAD.
POR FAVOR LEA Y MANTENGA PARA USO FUTURO.**

MÁXIMO PESO RECOMENDADO

FABRICANTE: Whalen Furniture Manufacturing
CATALOGO : Mesa lateral Canton
MODELO # BHS3025004002

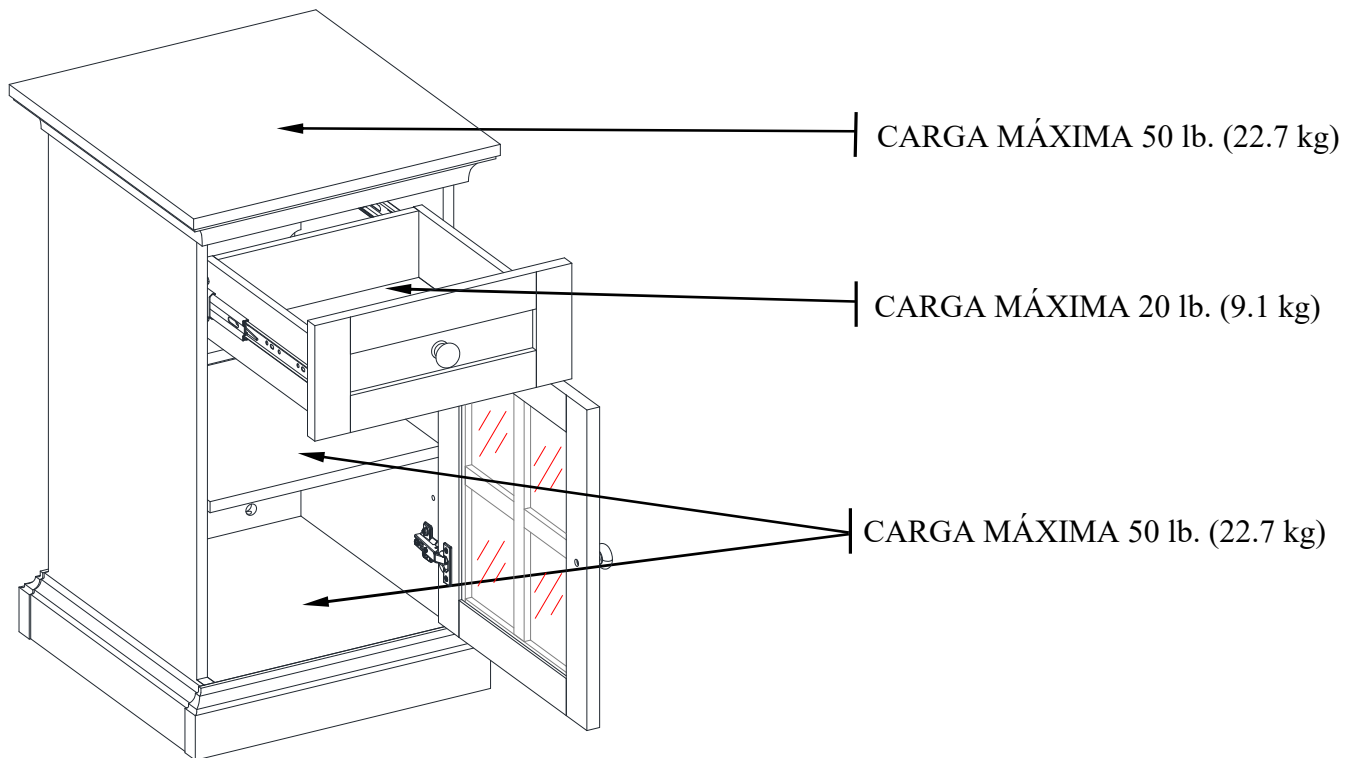

ADVERTENCIA

ESTA UNIDAD DEBE UTILIZARSE CON LOS PESOS MÁXIMOS INDICADOS. SI SE EXCEDE EL PESO MÁXIMO, PODRÍA RESULTAR EN UNA INESTABILIDAD DE LA UNIDAD CAUSANDO POSIBLES LESIONES.

NOTA ESPECIAL

Por favor lea todo el instructivo antes de ensamblar. Examinar todo el material de empaque antes de tirar el cartón. Retirar cualquier grapa del cartón antes de tirar. Retirar todas las partes del cartón y separar en grupos como es indicado en la lista de partes. Por favor de asegurar que todas las partes están presentes antes del ensamble. El uso de herramientas eléctricas para completar el ensamble no es recomendado.

Importante

Antes de comenzar: Abra, identifique y cuente todas las partes antes del ensamble. Coloque las piezas sobre una superficie plana y no abrasiva. Tendrá las partes identificadas en las páginas 6 y 7 de este manual de instrucciones.

NOTA: ES MUY IMPORTANTE EL USO DE GOMA CON LAS CLAVIJAS DE MADERA. EL EXCESO DE PEGAMENTO SE PUEDE LIMPIAR CON UN PAÑO HÚMEDO.

Inserte la clavija por lo menos a la mitad del camino golpeando ligeramente con un mazo de goma, SI ES NECESARIO.

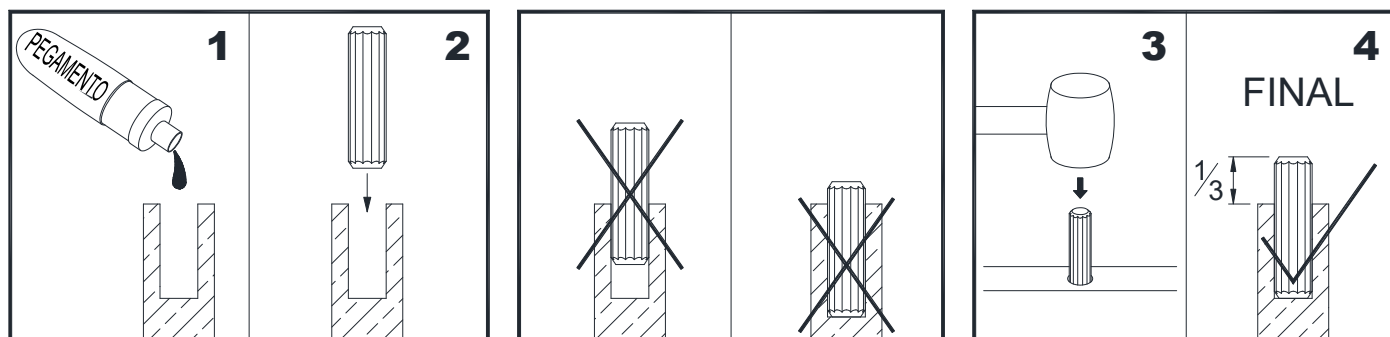

SISTEMA DE OPERACIÓN DE TUERCA DE FIJACIÓN

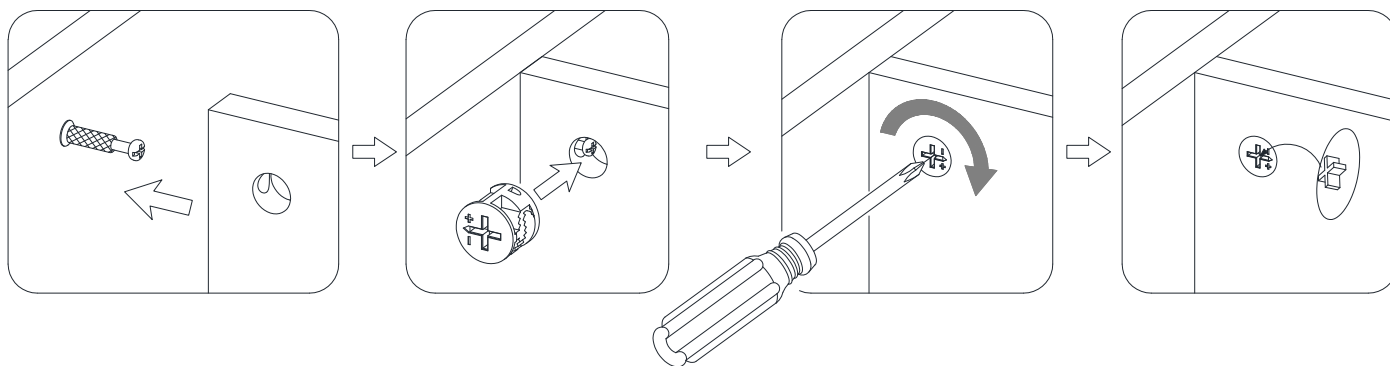

CÓMO FUNCIONA LA INSTALACIÓN DE MONTAJE (KD)

1. Fijar los pernos de fijación en los orificios pequeños del panel. Conectar ambos paneles, cerciorándose que los pernos de fijación entren bien en los agujeros pre perforados en el extremo del panel para las tuercas de fijación.
2. Insertar las tuercas de fijación en los orificios grandes del panel. Hacer que la flecha en la tuerca este apuntando hacia la entrada del perno de fijación.
3. Tome un destornillador de cruz y apriete la tuerca en dirección de las manecillas del reloj para apretar.
4. Enchufar las tapas de las tuercas de fijación en los espacios cruz de las tuerca de fijación para esconder.

Está listo para el ensamble KD de esta unidad.

INSTRUCCIONES DE SEGURIDAD IMPORTANTES SOBRE EL CENTRO DE DISTRIBUCION DE PODER DEL MUEBLE

Lea cuidadosamente las instrucciones de instalación y operación

SI TIENE DUDAS SOBRE LA INSTALACIÓN CORRECTA CONSULTE A UN ELECTRICISTA CALIFICADO.



PARA REDUCIR EL RIESGO DE FUEGO, DESCARGA ELECTRICA O LESIONES A PERSONAS, POR FAVOR SIGA LO SIGUIENTE:

- Solo use grapas insuladas o ligaduras de plástico (no incluidas) para asegurar los cables.
- Encamine y asegure cables para que no estén apretados o dañados cuando el escritorio esté empujado contra la pared.
- Asegurar que el cable no esté apretado entre el escritorio y el piso.
- Solo usar la unidad en interiores.
- No usar un cable de extensión para conectar esta unidad a una toma en la pared.
- Usar la fuente de poder con protección integral contra sobre Corrientes para proveer electricidad a otros dispositivos eléctrico y accesorios en el escritorio.
- Esta unidad debe estar enchufada en una toma que esté conectada a tierra.
- La toma de corriente debe estar instalada cerca del equipo y debería ser fácil de acceder.
- La carga máxima del equipo conectado no debe exceder un total de 12 amperes y 120 voltios.
- No abrir o desarmar esta unidad por cualquier razón.

GUARDE ESTAS INSTRUCCIONES

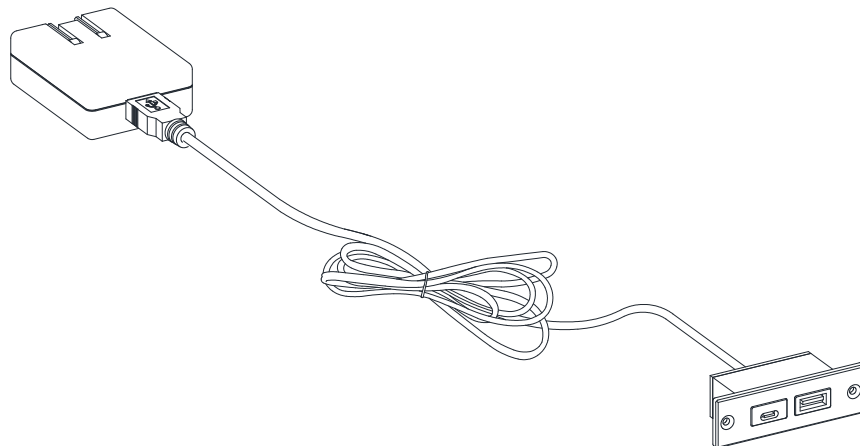

Guía de usuario de la unidad de distribución del mueble

Por favor lea esta guía de usuario antes de instalar y usar su centro de distribución de poder.

INTRODUCCIÓN

El centro de USB integrado se pueden conectar hasta 2 dispositivos tales como una cámara digital, reproductor de MP3, teléfono celular o ratón inalámbrico.

SPECIFICACIONES

Entrada: 100 ~ 240 V, 0.3 A, 50/60 Hz, Salida USB: 5 V dc, 2.1 A MAX

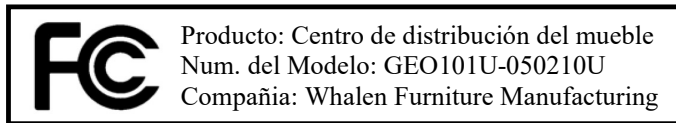

NOTAS

Esté equipo fue probado y comprobado de cumplir con los límites para un dispositivo digital Clase B, según la parte 15 de las Reglas de la FCC. Estos límites están diseñados para proveer protección razonable contra la interferencia dañina en una instalación residencial. Esté equipo genera, usa y puede radiar energía de radio frecuencia y, si no es instalada y usada de acuerdo a las instrucciones, puede causar interferencia dañina a radio comunicaciones. Sin embargo, no hay garantía de que no va haber interferencia en una instalación particular.

Si esté equipo causa interferencia dañina a la recepción de radio o televisión, que puede ser determinada al apagar y prender el equipo, se le motiva al usuario a intentar de corregir la interferencia con una o más de las siguientes medidas:

- Reorientar o reubicar la antena de recepción.
- Incrementar la separación entre el equipo y el receptor.
- Conectar el equipo a una toma en un circuito diferente al circuito donde está conectado el receptor.
- Consultar al vendedor o a un técnico experimentado de radio/TV por ayuda.

Esté dispositivo cumple con la parte 15 de las Reglas de FCC. La operación esta sujeta a las siguientes dos condiciones: (1) Esté dispositivo no debe causar interferencia dañina, y (2) este dispositivo debe aceptar la interferencia recibida, incluyendo interferencia que puede causar una operación no deseada.

CAN ICES-003(B) / NMB-003(B)

Esté aparato digital Clase B cumple con la ICES-003 de Canadá.

Whalen Furniture Manufacturing
1578 Air Wing Road, San Diego, CA 92154, USA
1-866-942-5362

ADVERTENCIAS

! Mantenga el centro de su escritorio seco; si se moja, secarlo inmediatamente.

! No modifique o abra los componentes internos de su centro del escritorio. Esto puede causar fallas e invalidar su garantía.

PRECAUCIÓN: Las modificaciones no aprobadas por el grupo responsable de que cumpla el dispositivo podría invalidar la autoridad del usuario para operar el equipo.

Lista de partes y material de ferretería

Por favor lea completamente las instrucciones y verifique que estén todas las partes y partes de ferretería antes de iniciar el ensamblado.

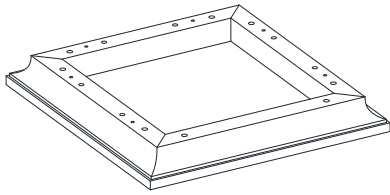

A- Panel superior (Cant. 1)

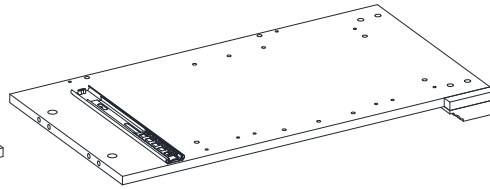

B- Panel izquierdo (Cant. 1)

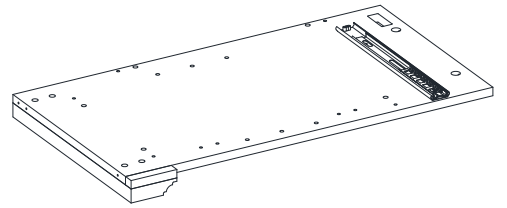

C- Panel derecho (Cant. 1)

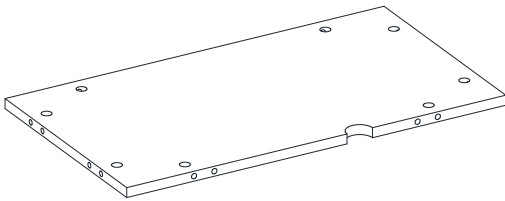

D- Panel posterior (Cant. 1)

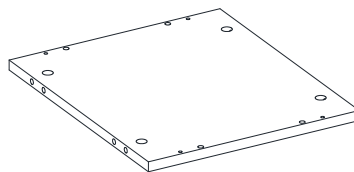

E- Panel inferior (Cant. 1)



F- Soporte frontal (Cant. 1)

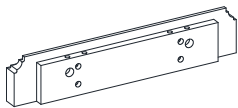

G- Soportes inferior frontal / posterior (Cant. 2)

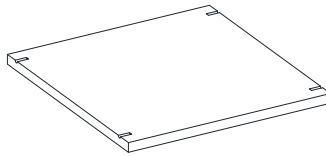

H- Repisa ajustable (Cant. 1)

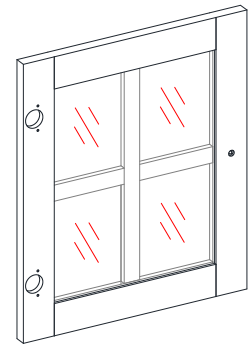

I- Puerta (Cant. 1)

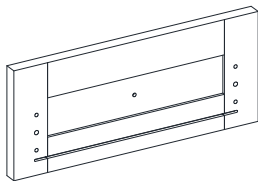

J- Panel frontal del cajón (Cant. 1)

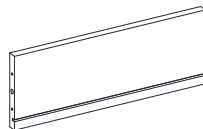

K- Panel posterior del cajón (Cant. 1)

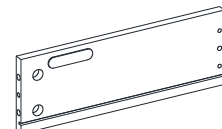

L- Panel izquierdo del cajón (Cant. 1)

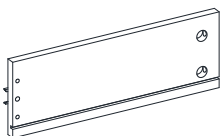

M- Panel derecho del cajón (Cant. 1)

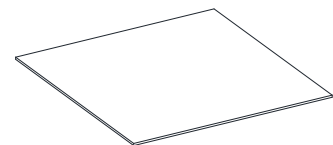

N- Panel inferior del cajón (Cant. 1)

Lista de partes y material de ferretería

Por favor lea completamente las instrucciones y verifique que estén todas las partes y partes de ferretería antes de iniciar el ensamblado.

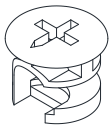

(1) Tuerca de fijación pequeña
(Cant. 4+1 extra)

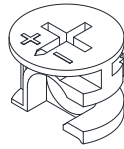

(2) Tuerca de fijación grande
(Cant. 22+1 extra)

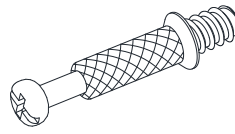

(3) Perno de fijación
(Cant. 26+1 extra)



(4) Clavija de madera de M5 x 30 mm
(Cant. 4+1 extra)

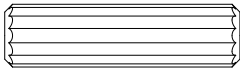

(5) Clavija de madera de M8 x 30 mm
(Cant. 22+1 extra)



(6) Perno de M3 x 12 mm
(Cant. 2+1 extra)

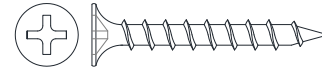

(7) Perno de M3.5 x 30 mm
(Cant. 4+1 extra)

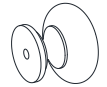

(8) Perilla
(Cant. 2)

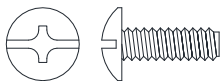

(9) Perno de 5/32 pulg. x 12 mm
(Cant. 1)

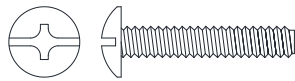

(10) Perno de 5/32 pulg. x 22 mm
(Cant. 1)

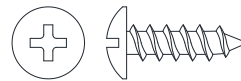

(11) Perno de cabeza redonda de M3.5 x 15 mm
(Cant. 16+1 extra)

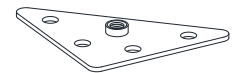

(12) Placa de metal triangular
(Cant. 4)

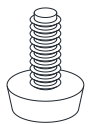

(13) Nivelador de piso
(Cant. 4)



(14) Perno para repisa
(Cant. 4+1 extra)

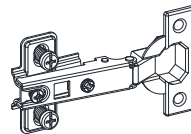

(15) Bisagra
(Cant. 2)



(16) Perno de cabeza plana de M3.5 x 15 mm
(Cant. 4+1 extra)

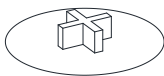

(17) Tapa de la tuerca de fijación
(Cant. 6+1 extra)

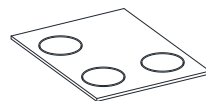

(18) Tope de plástico
(Cant. 2+1 extra)

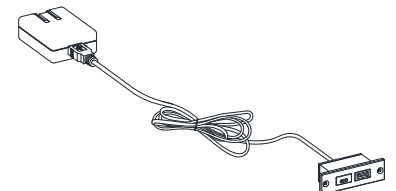

(19) Centro USB con adaptador
(Cant. 1)

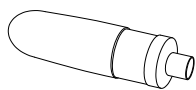

Pegamento
(Cant. 1)

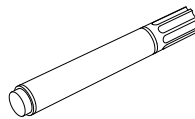

Bolígrafo de retoque
(Cant. 1)

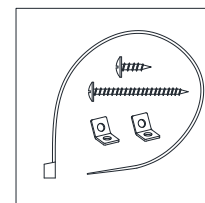

Juego de restricción de movimiento
(Cant. 1)

Herramientas requeridas: Desarmador estrella, buscador de vigas, lápiz, cinta métrica, taladro y broca de 1/8 pulgadas, y mazo de goma (no provisto).

Instructivo de ensamble

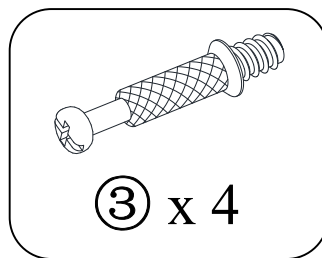
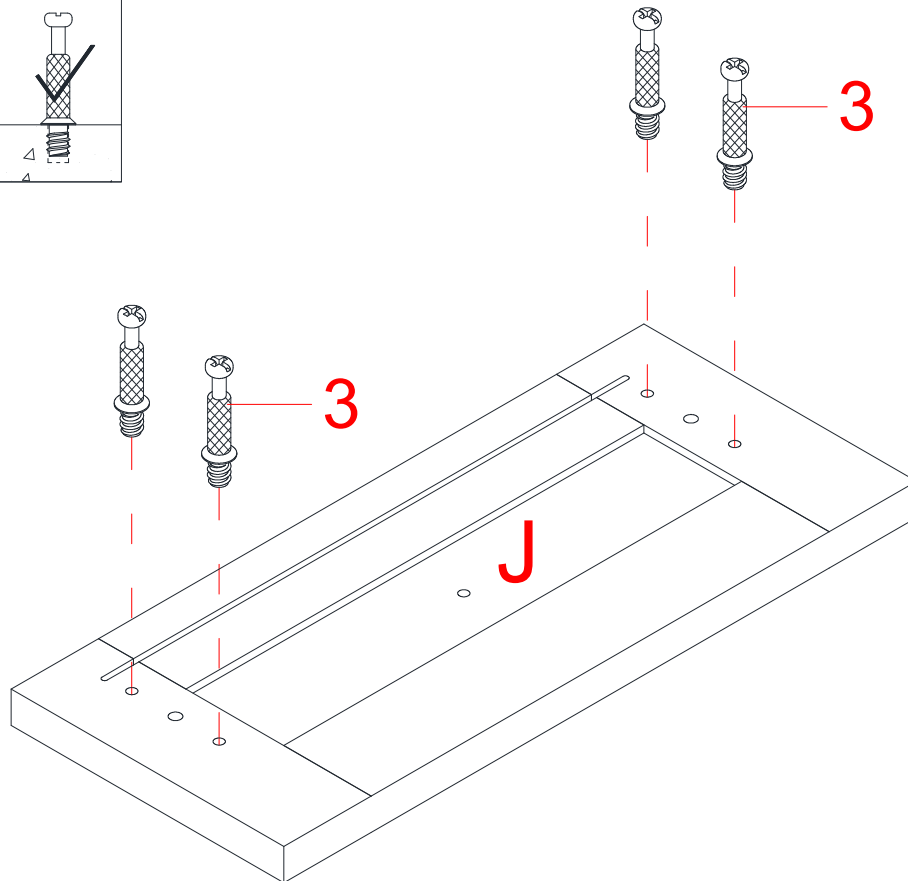
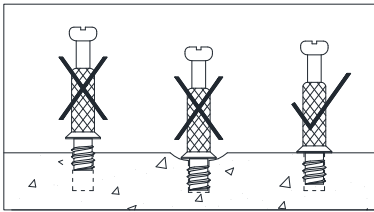

NOTA: Por favor no apriete completamente todos los pernos, hasta que termine con el ensamble de las partes. Después asegúrese de apretar todos los pernos. Esto hará el ensamble más fácil.

1. Desempacar la unidad y confirmar que se tiene todo el material de ferretería y partes requeridas. Ensamblar la unidad en un piso alfombrado o en el cartón vacío para evitar rasguños.
2. Atornillar 4 pernos de fijación (3) en los agujeros pequeños designados en el panel frontal del cajón (J) con el desarmador estrella. **NO** sobre apretar los pernos de fijación.

NOTA: Los pernos de fijación se deben atornillar a nivel.

Instructivo de ensamble

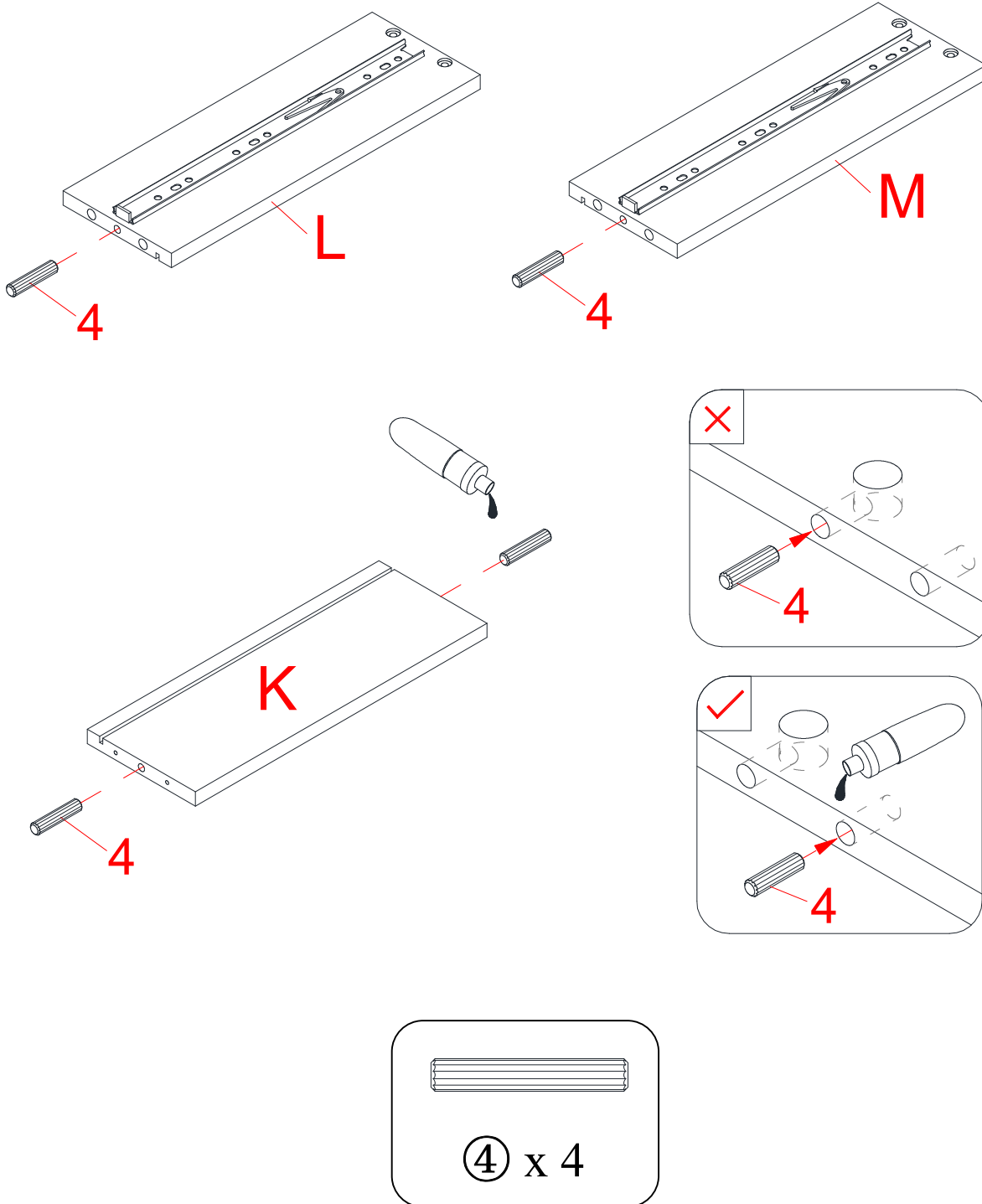

3. Pegar 4 clavijas de madera pequeñas (4) en los agujeros internos en los paneles (K, L y M). Asegurar de usar una cantidad pequeña de pegamento en ambos lados de las clavijas.

NOTA: Es importante usar una cantidad pequeña de pegamento en ambos lados de las clavijas y limpiar el exceso de pegamento inmediatamente con una toalla húmeda.

Instructivo de ensamble

Las ranuras se alinean las unas con las otras y apuntan hacia adentro

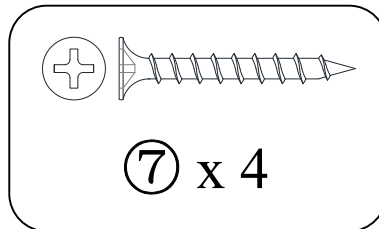
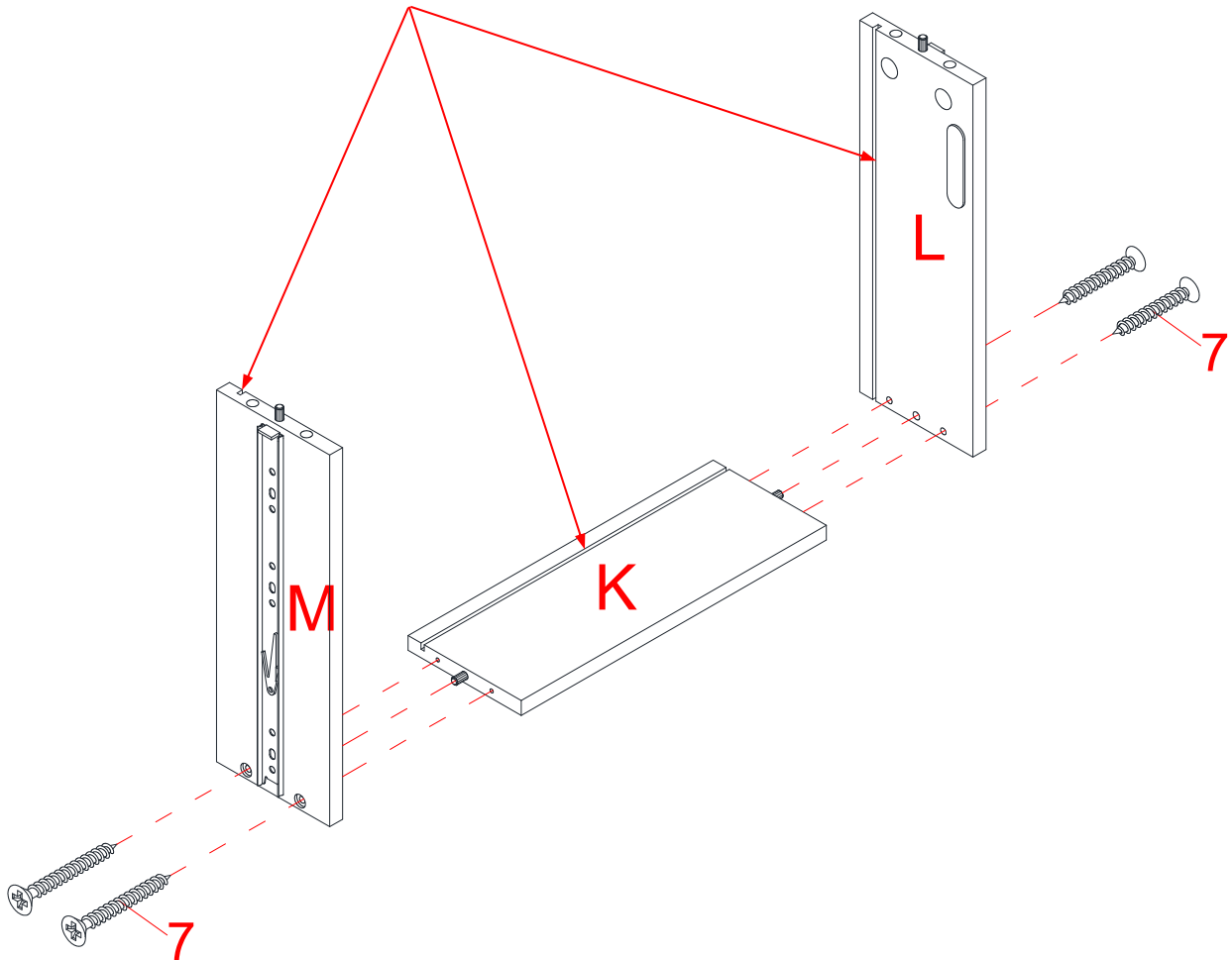

4. Insertar 4 pernos de 30 mm (7) a través de los paneles laterales del cajón (L y M) y atornillar en el panel posterior del cajón (K).

Instructivo de ensamble

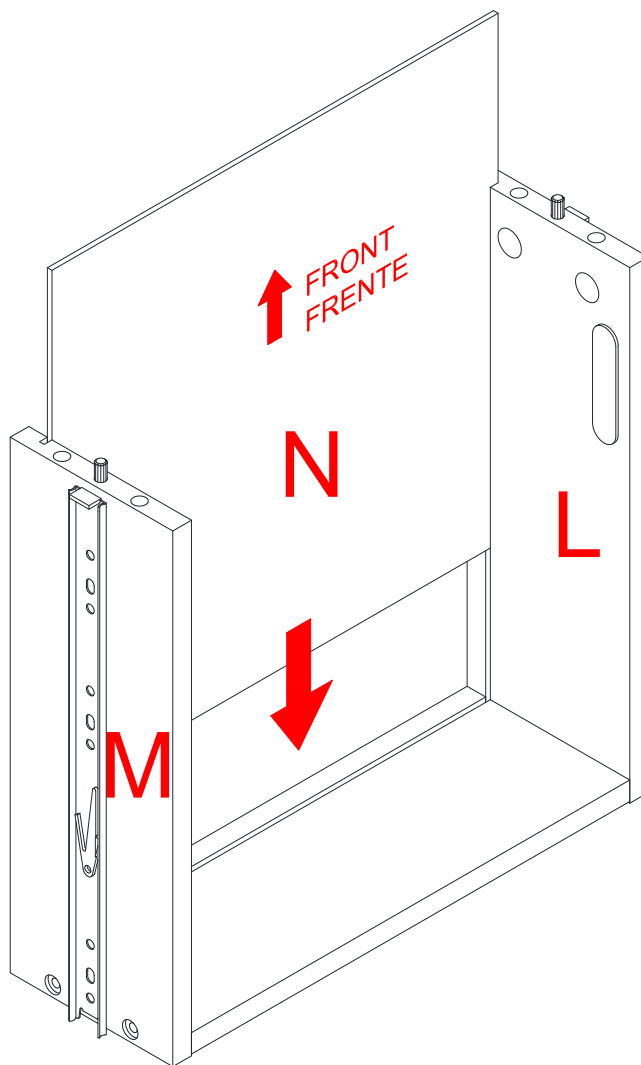

5. Deslizar el panel inferior del cajón (N) en las ranuras de los paneles laterales del cajón (L y M) hasta que esté completamente insertado en el panel posterior del cajón (K).

Instructivo de ensamble

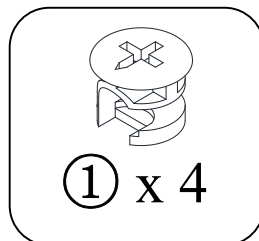
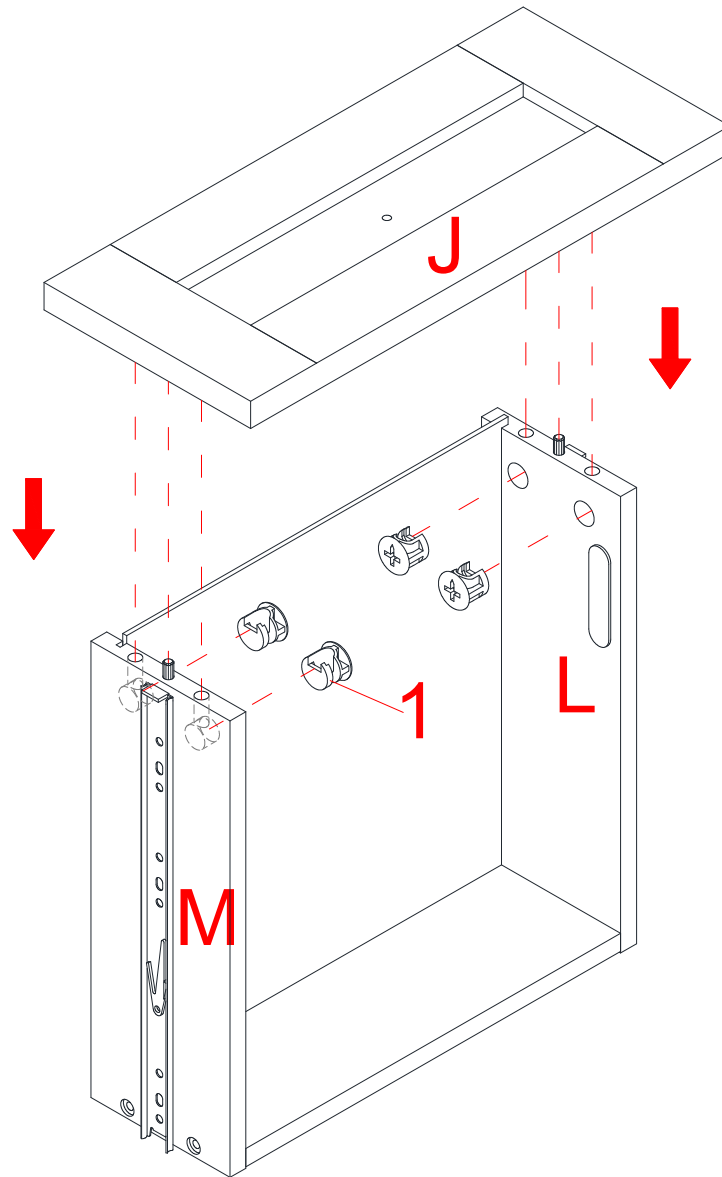

6. Usando las clavijas de madera como guía, alinear y adjuntar el panel frontal del cajón (J) a los paneles laterales del cajón (L y M) empleando 4 tuercas de fijación pequeñas (1). (Consulte la página 3 del sistema de tuerca de fijación).

Instructivo de ensamble

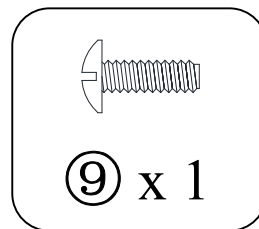
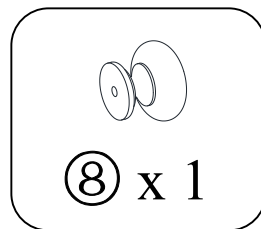
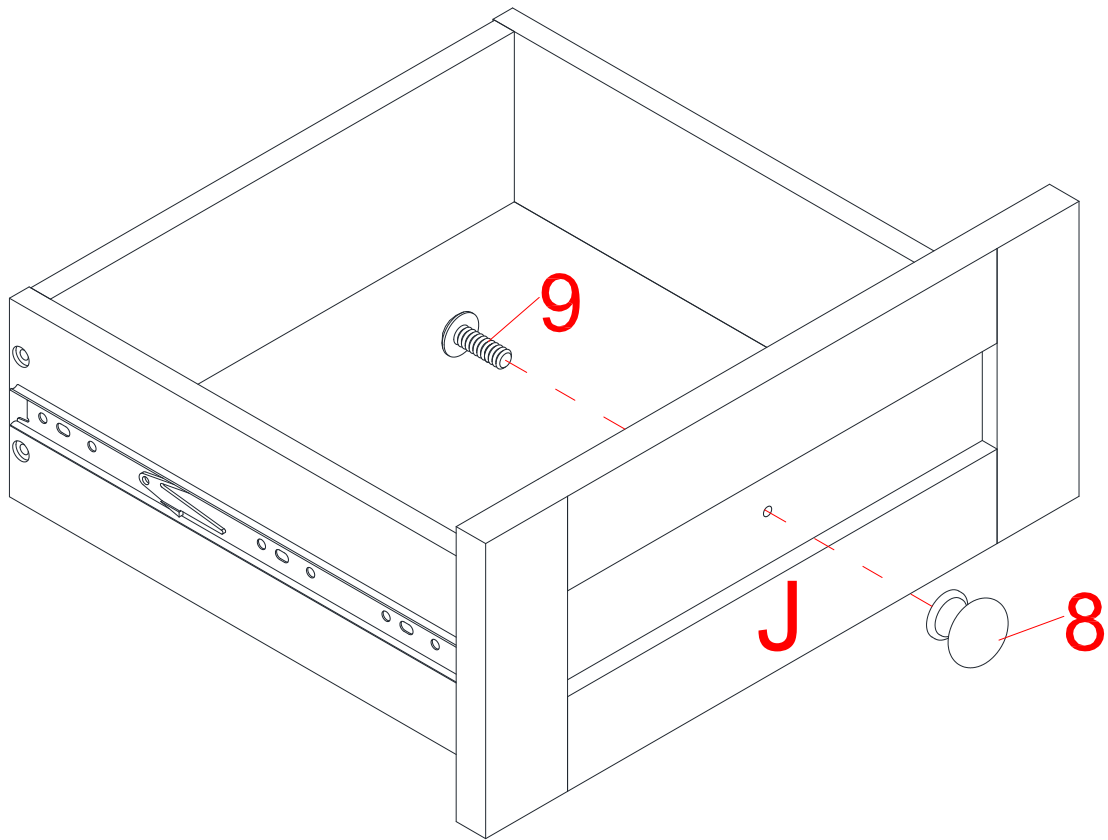

7. Adjuntar una perilla (8) a la parte exterior del panel frontal del cajón (J) con un perno de 12 mm (9).

Instructivo de ensamble

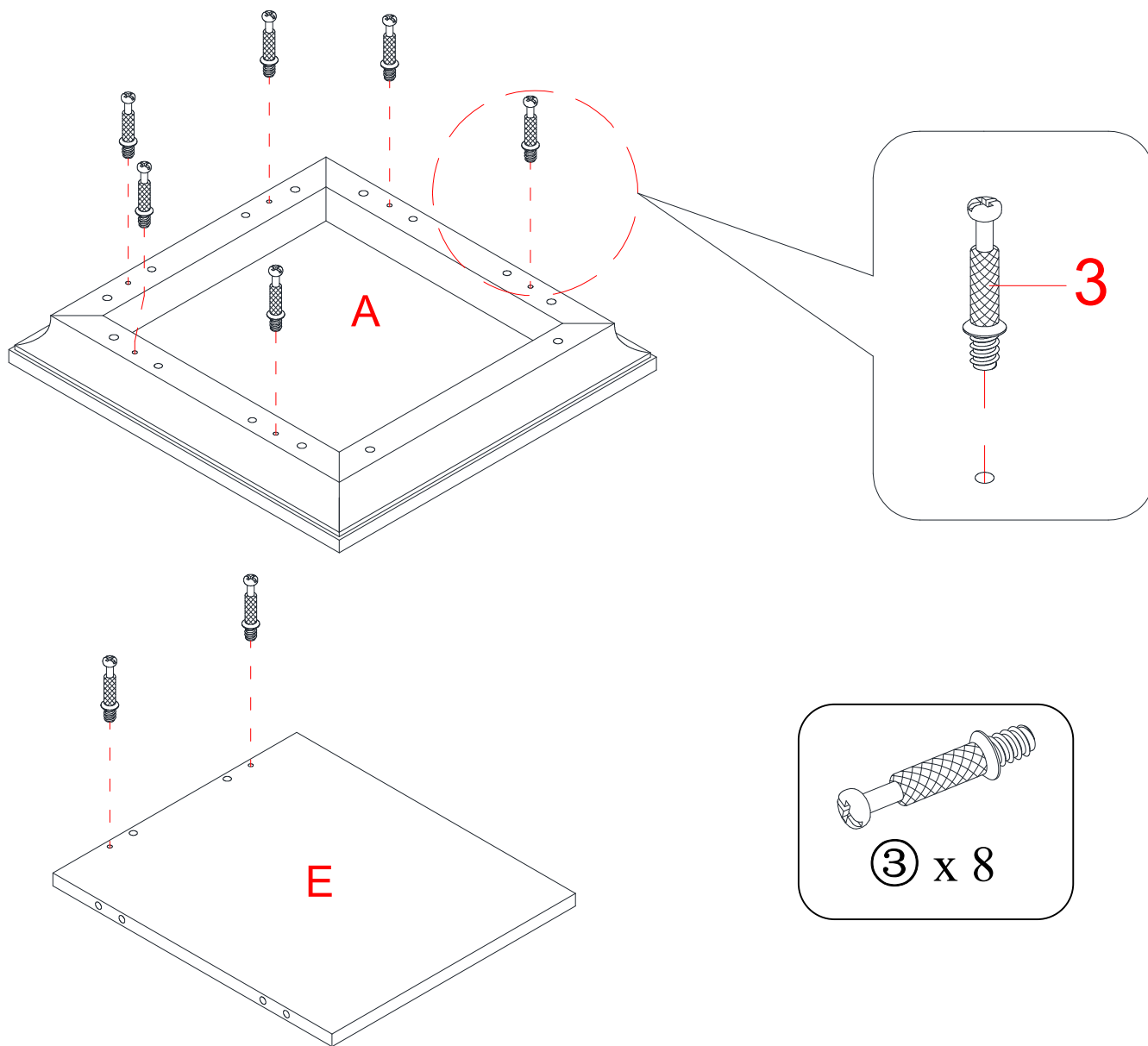

8. Atornillar 8 pernos de fijación (3) en los agujeros pequeños designados en el panel superior (A) y en el panel inferior (E) con el desarmador estrella.

Instructivo de ensamble

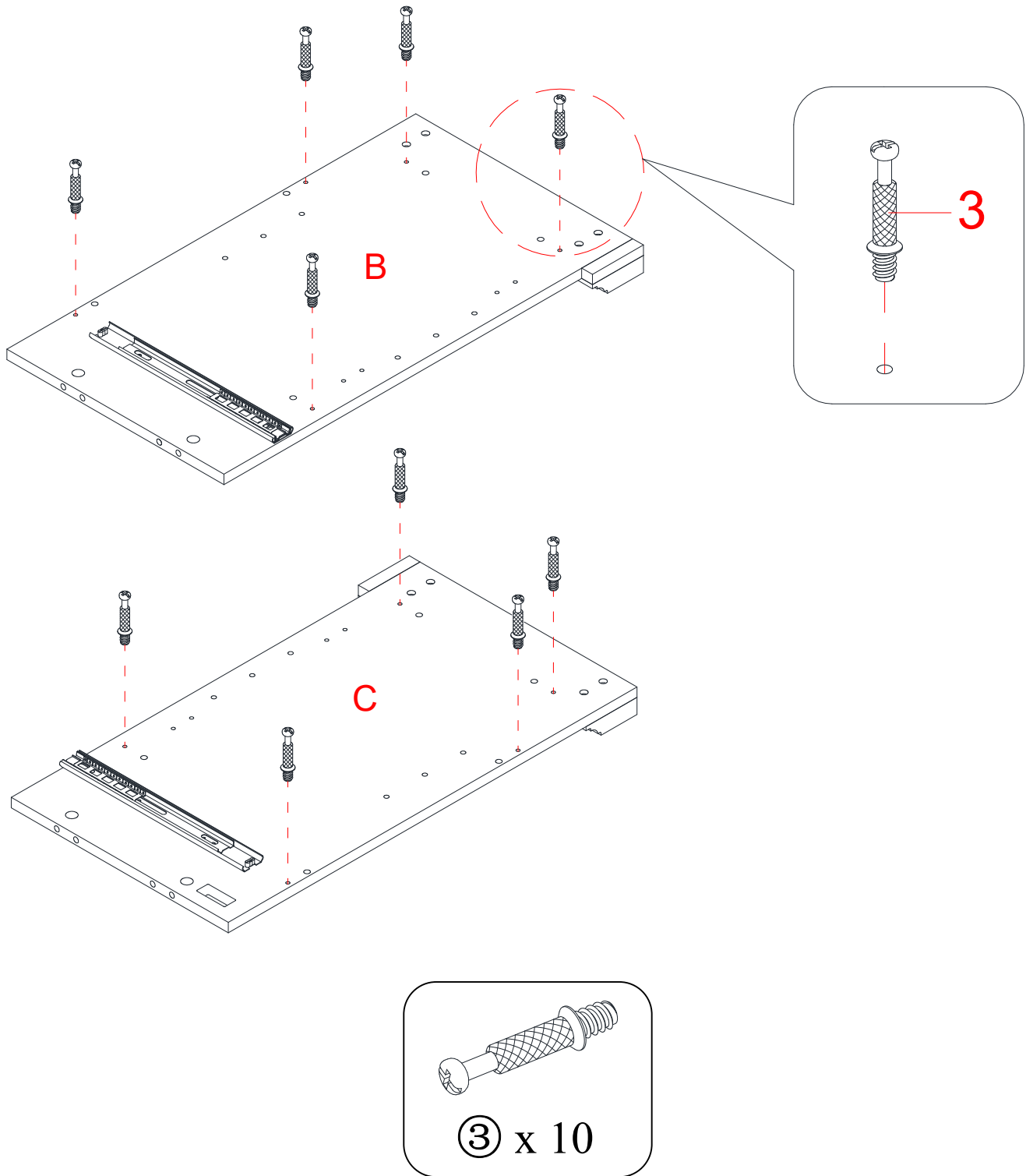

9. Atornillar 10 pernos de fijación (3) en los agujeros pequeños designados en ambos paneles laterales (B y C) con el desarmador estrella.

Instructivo de ensamble

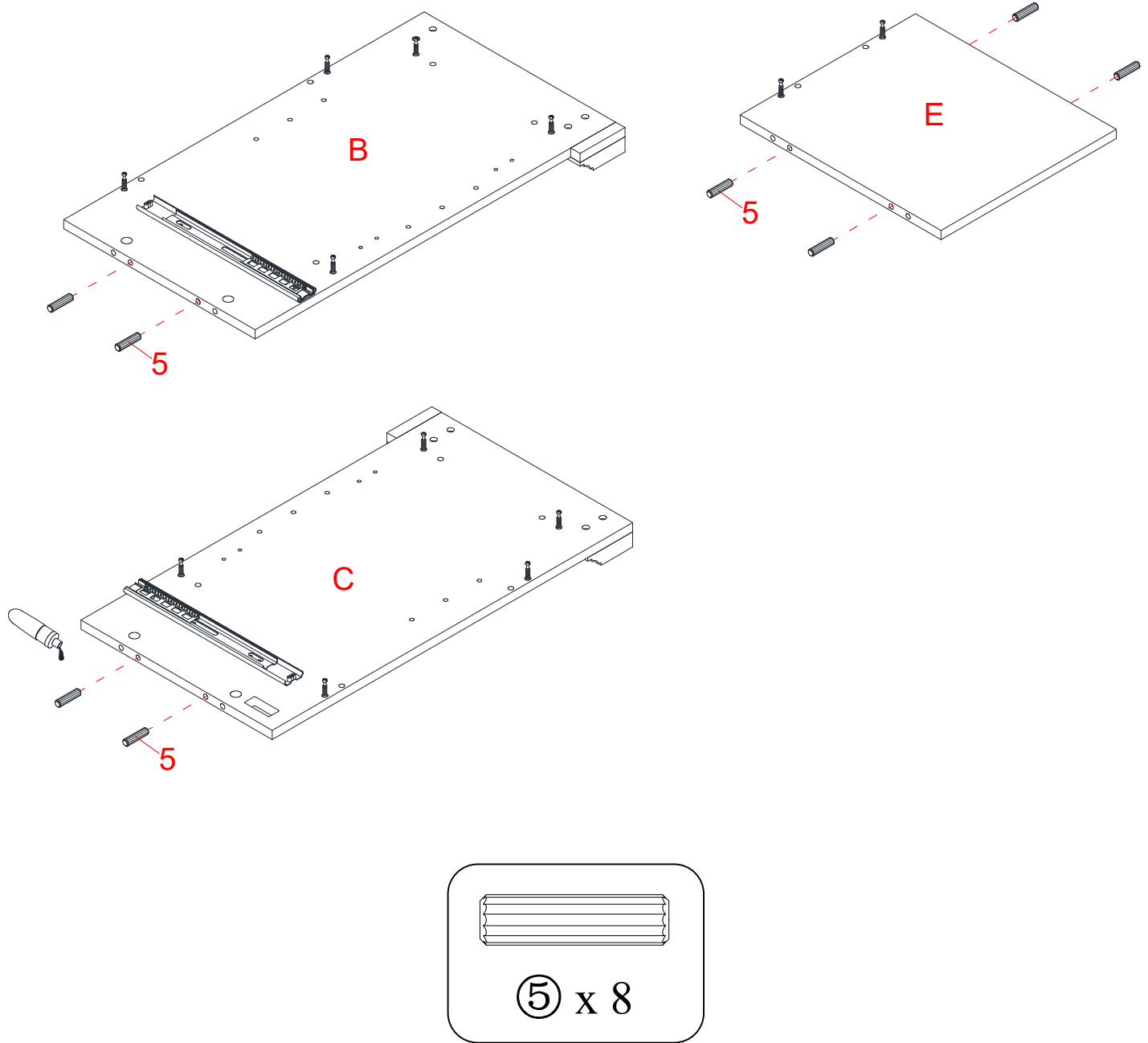

10. Pegar 8 clavijas de madera grandes (5) en los agujeros internos de los paneles (B, C y E).

Instructivo de ensamble

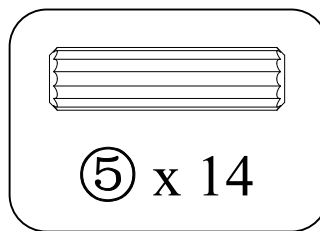
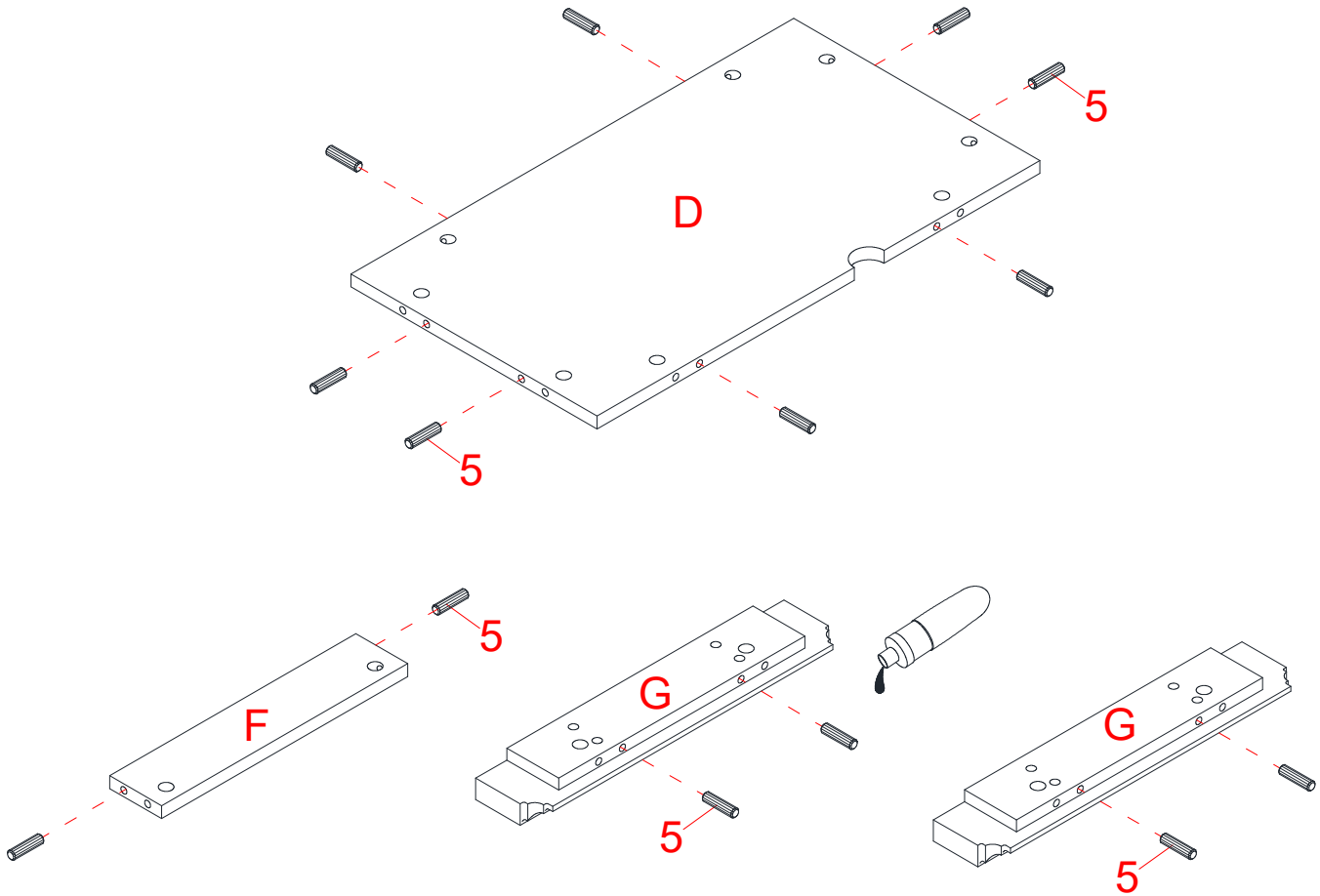

11. Pegar las clavijas de madera grandes (5) en los agujeros designados en el panel posterior (D), en el soporte frontal (F) y en ambos soporte inferiores (G).

Instructivo de ensamble

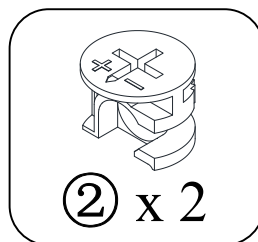
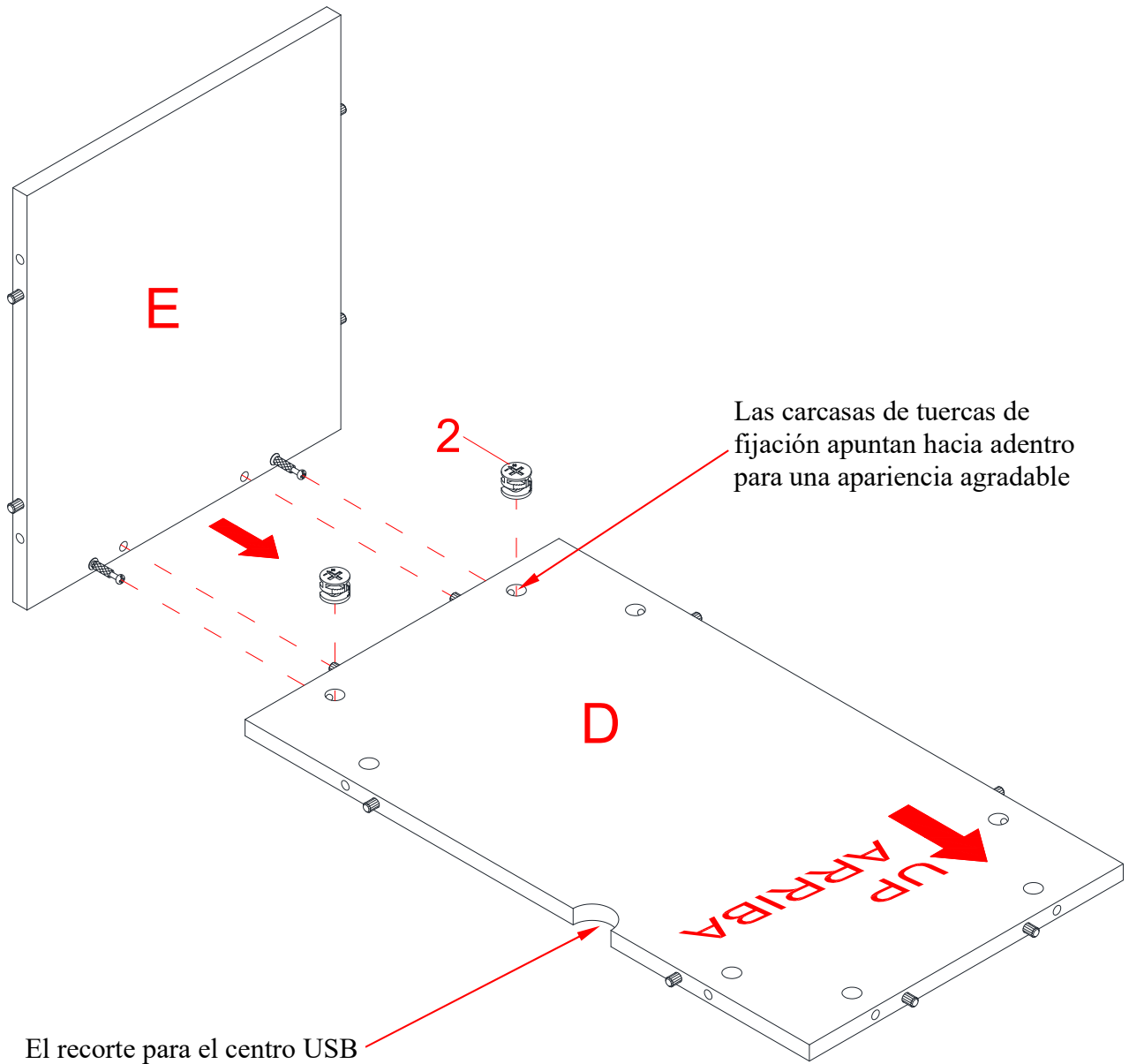

12. Usando las clavijas de madera como guía, orientar y adjuntar el panel posterior (D) al panel inferior (E) empleando 2 tuercas de fijación grandes (2).

Instructivo de ensamble

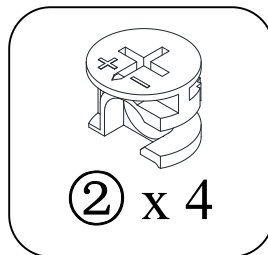
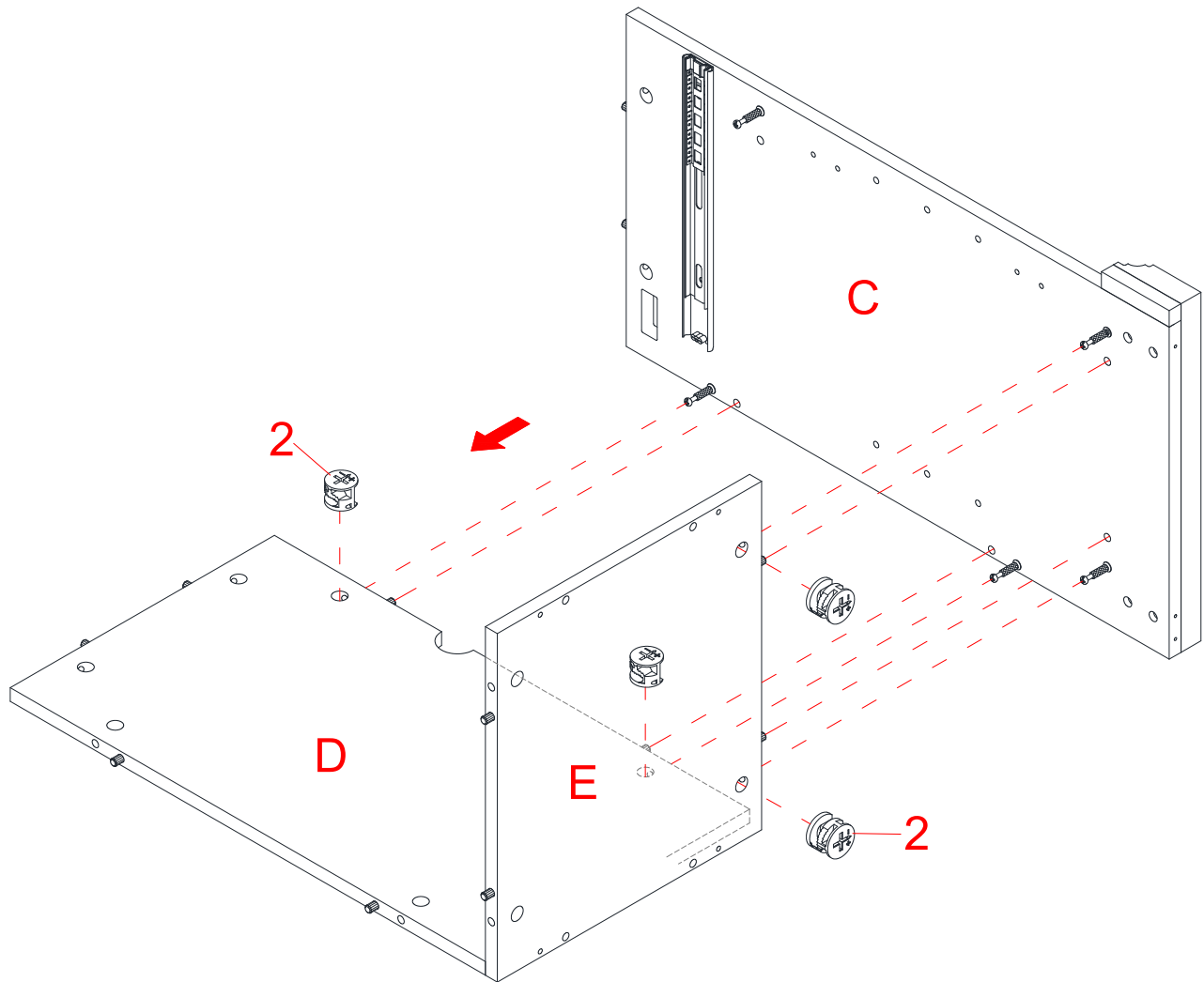

13. Alinear y adjuntar el panel derecho (C) al lado derecho del ensamble previo empleando 4 tuercas de fijación grandes (2).

Instructivo de ensamble

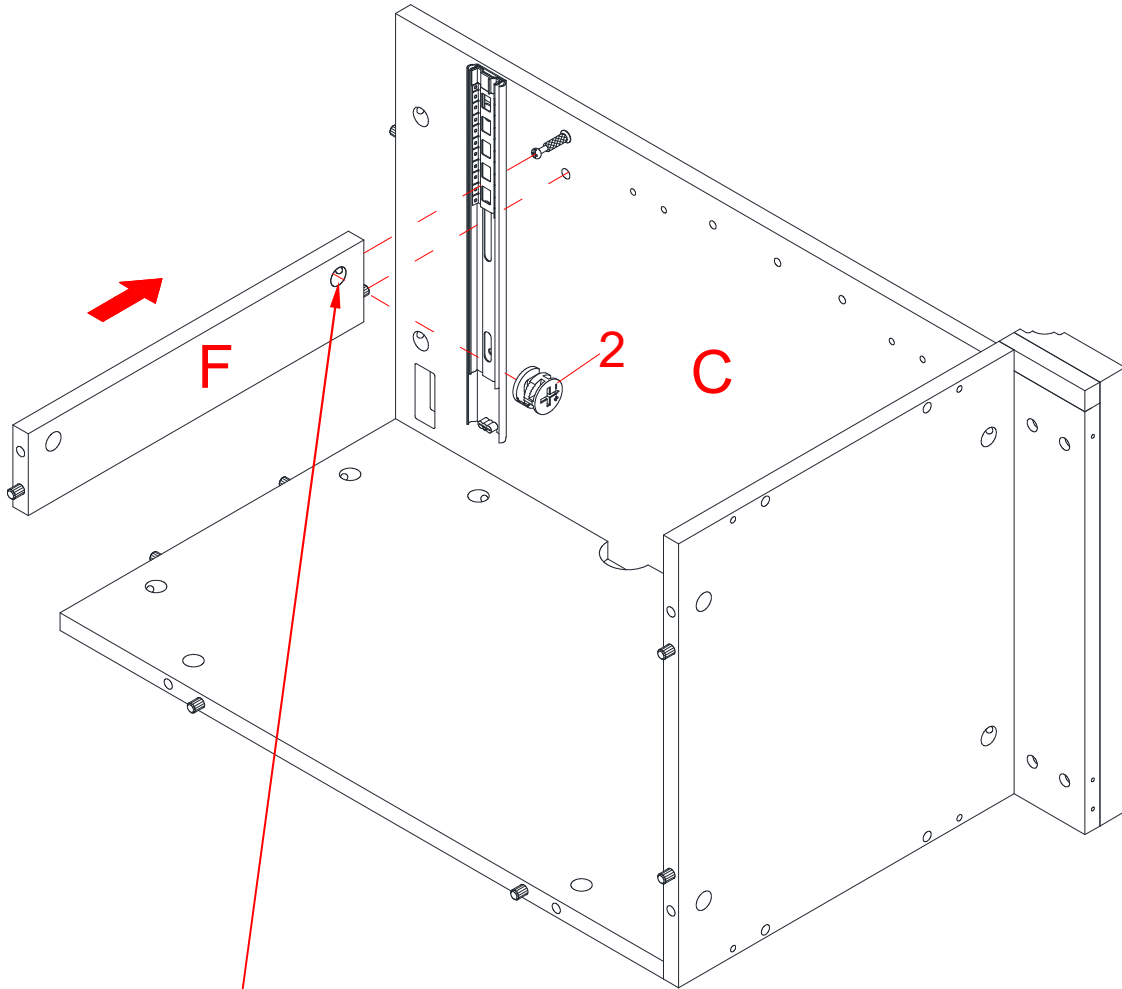

Las carcasas de tuercas de fijación apuntan hacia adentro para una apariencia agradable

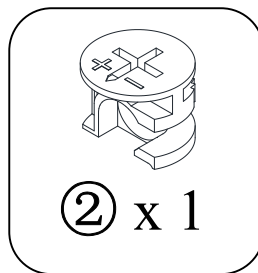

14. Orientar y adjuntar el soporte frontal (F) al panel derecho (C) empleando una tuerca de fijación grande (2).

Instructivo de ensamble

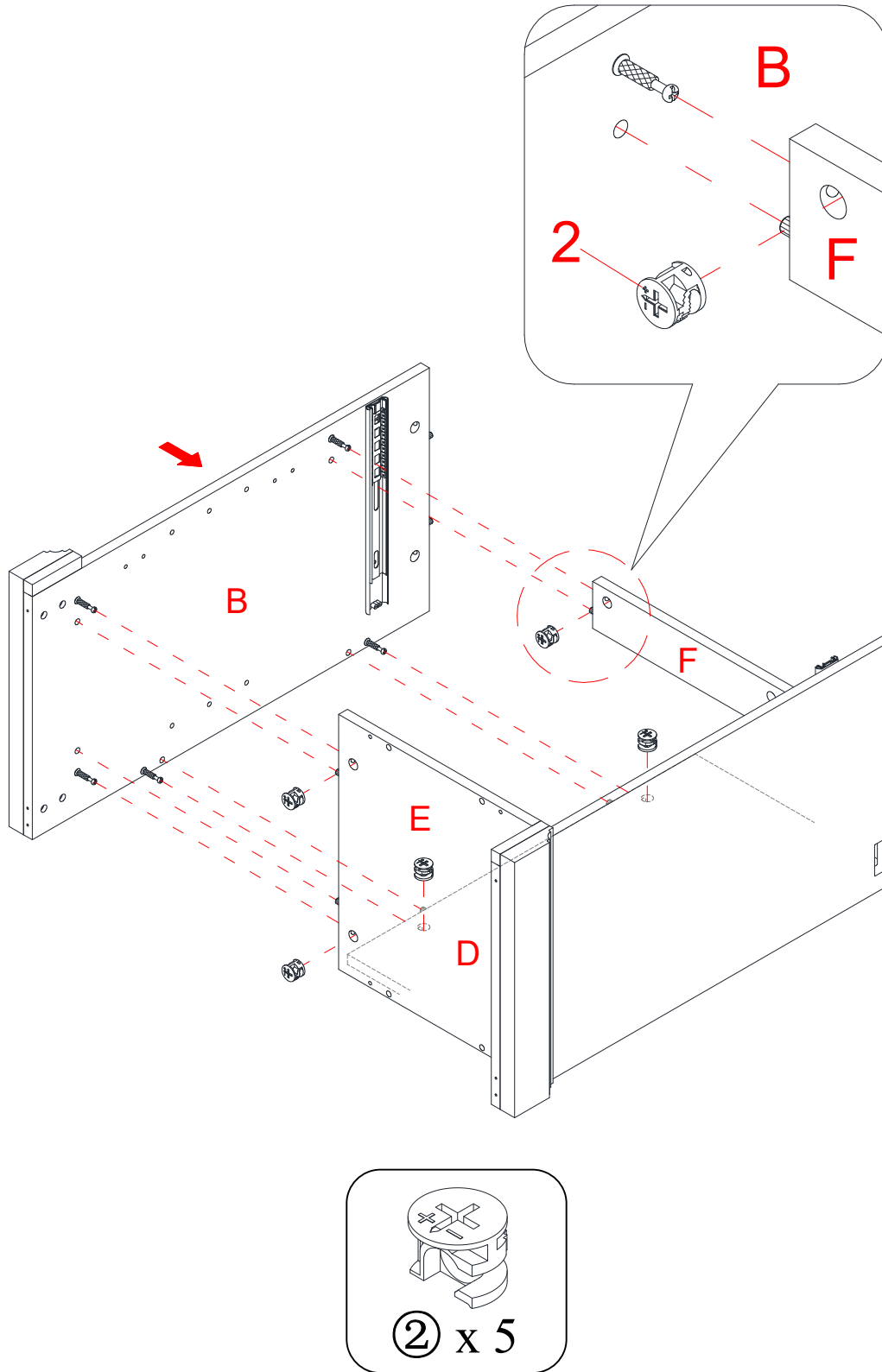

15. Repetir el mismo procedimiento para adjuntar el panel izquierdo (B) al ensamble previo empleando 5 tuercas de fijación grandes (2).

Instructivo de ensamble

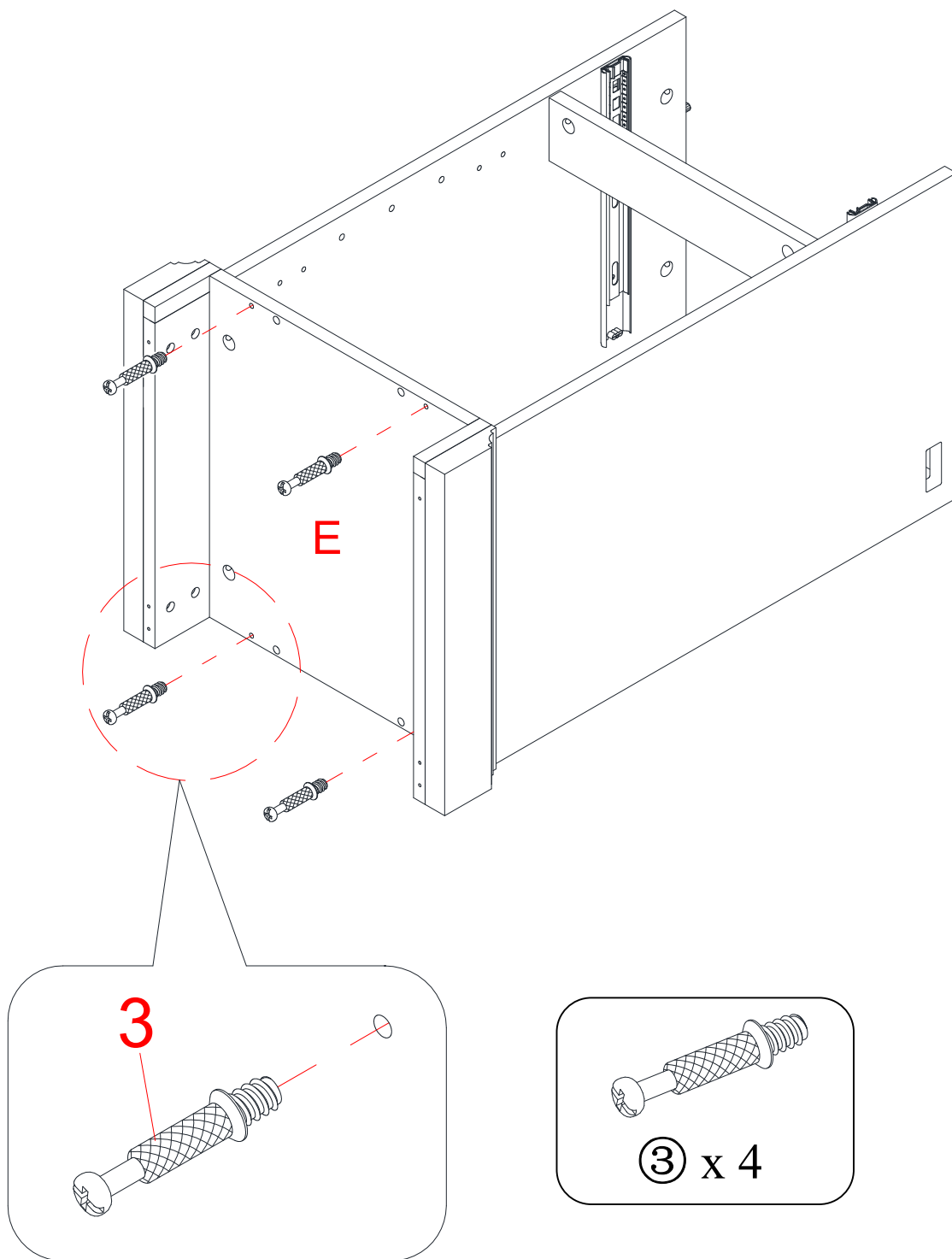

16. Atornillar 4 pernos de fijación (3) en los agujeros pequeños designados en el panel inferior (E) con el desarmador estrella.

Instructivo de ensamble

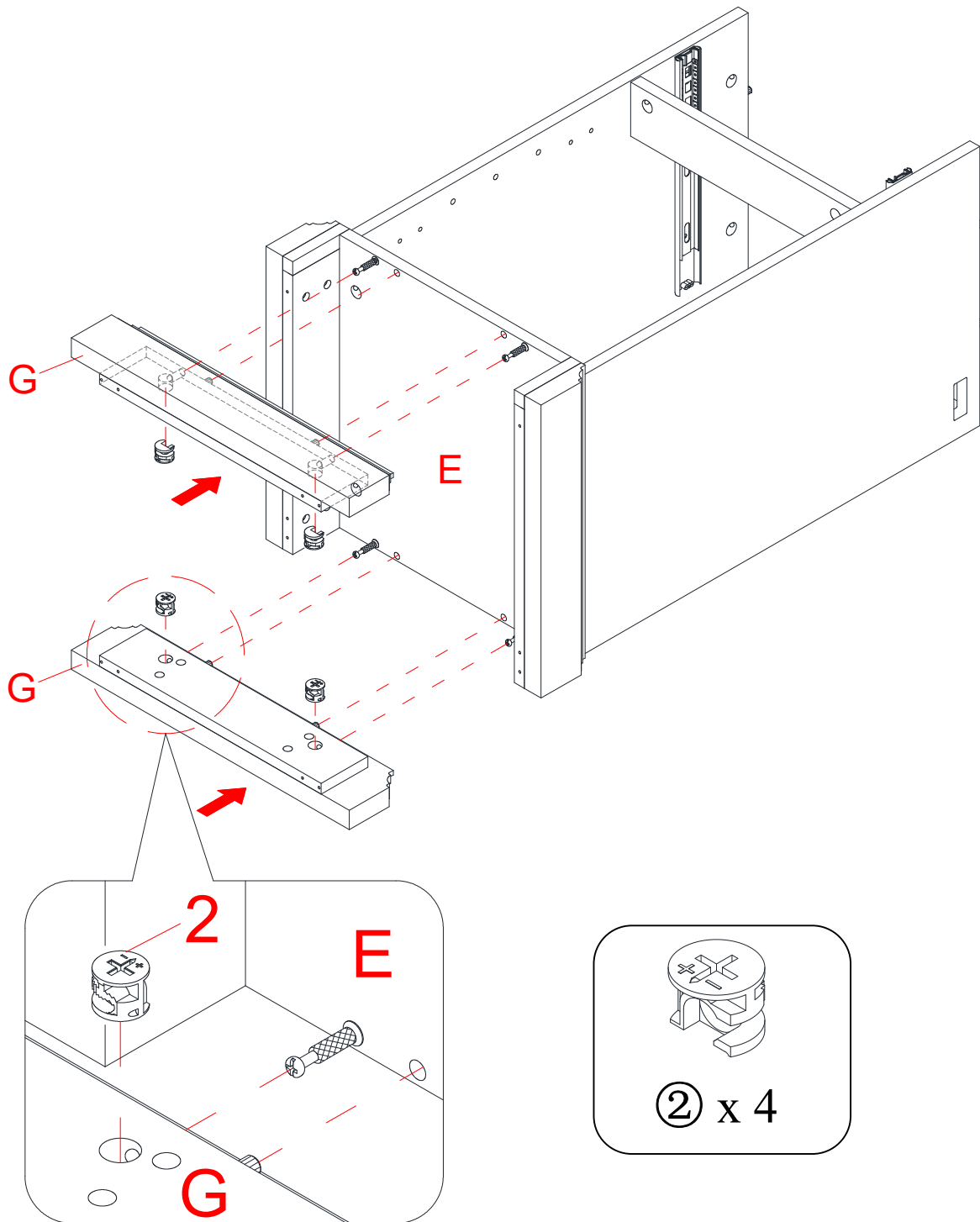

17. Adjuntar los soportes inferiores frontal y posterior (G) al panel inferior (E) empleando 4 tuercas de fijación grandes (2).

Instructivo de ensamble

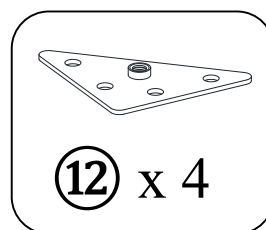
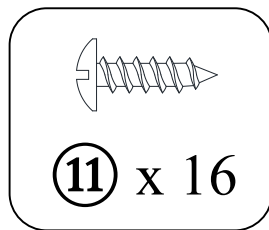
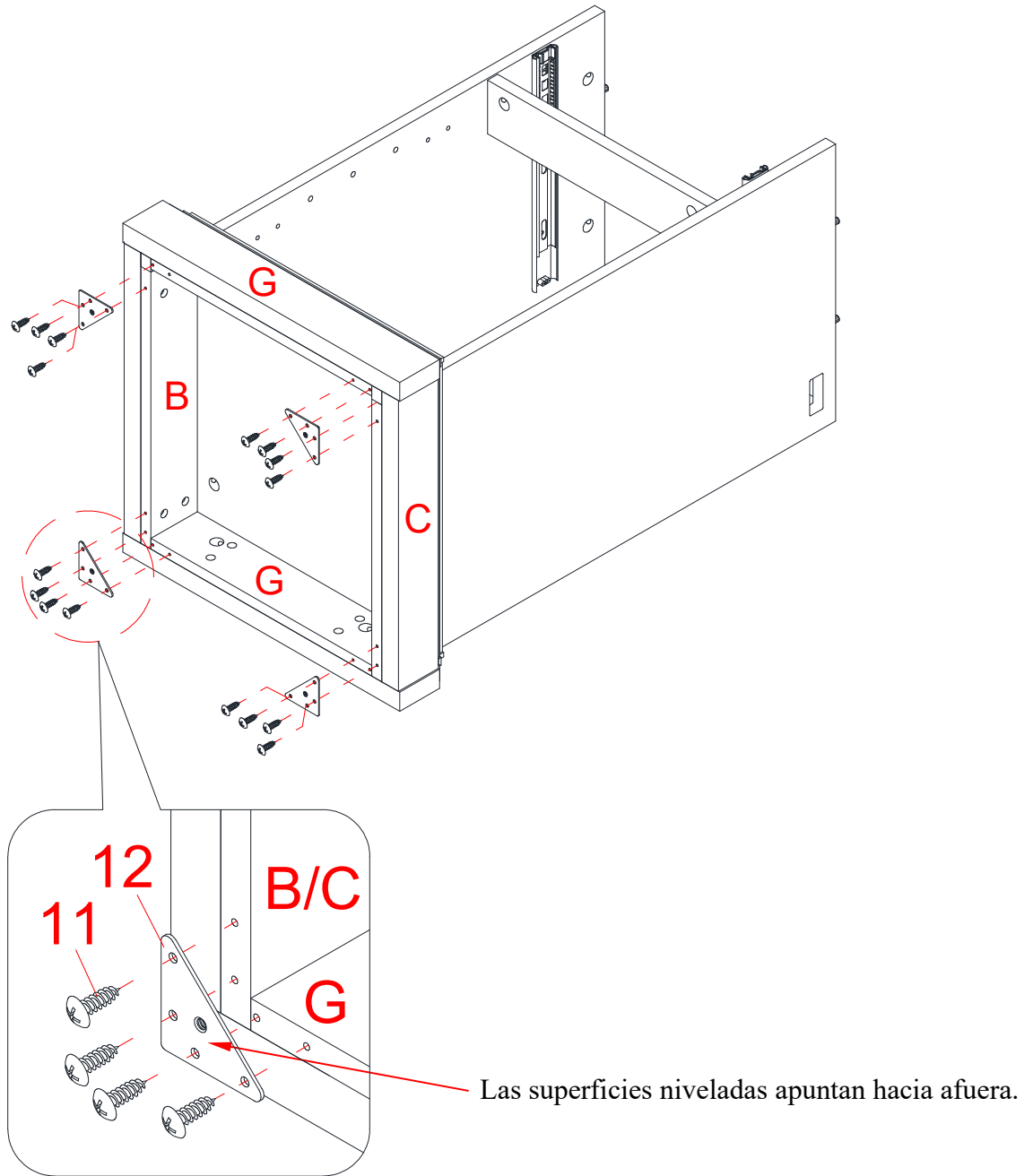

18. Usando los agujeros pilotos como guía, sujetar 4 placas de metal triangulares (12) en las conexiones inferiores entre los paneles laterales (B y C) y los soportes inferiores (G) con 16 pernos de cabeza redonda de 15 mm (11).

Instructivo de ensamble

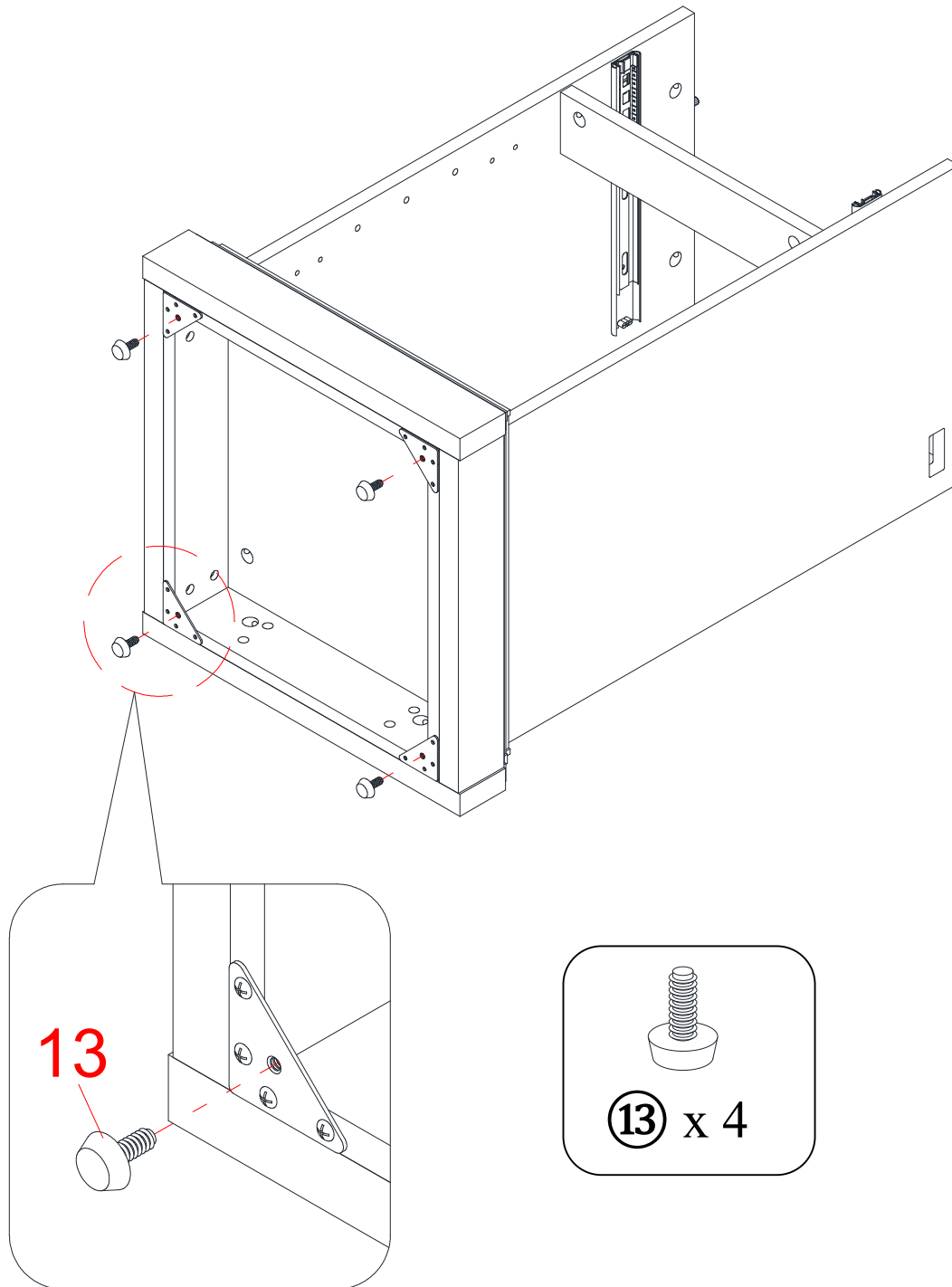

19. Atornillar 4 niveladores de piso (13) en las placas de metal triangulares (12) y ajustar a la altura correcta.

Instructivo de ensamble

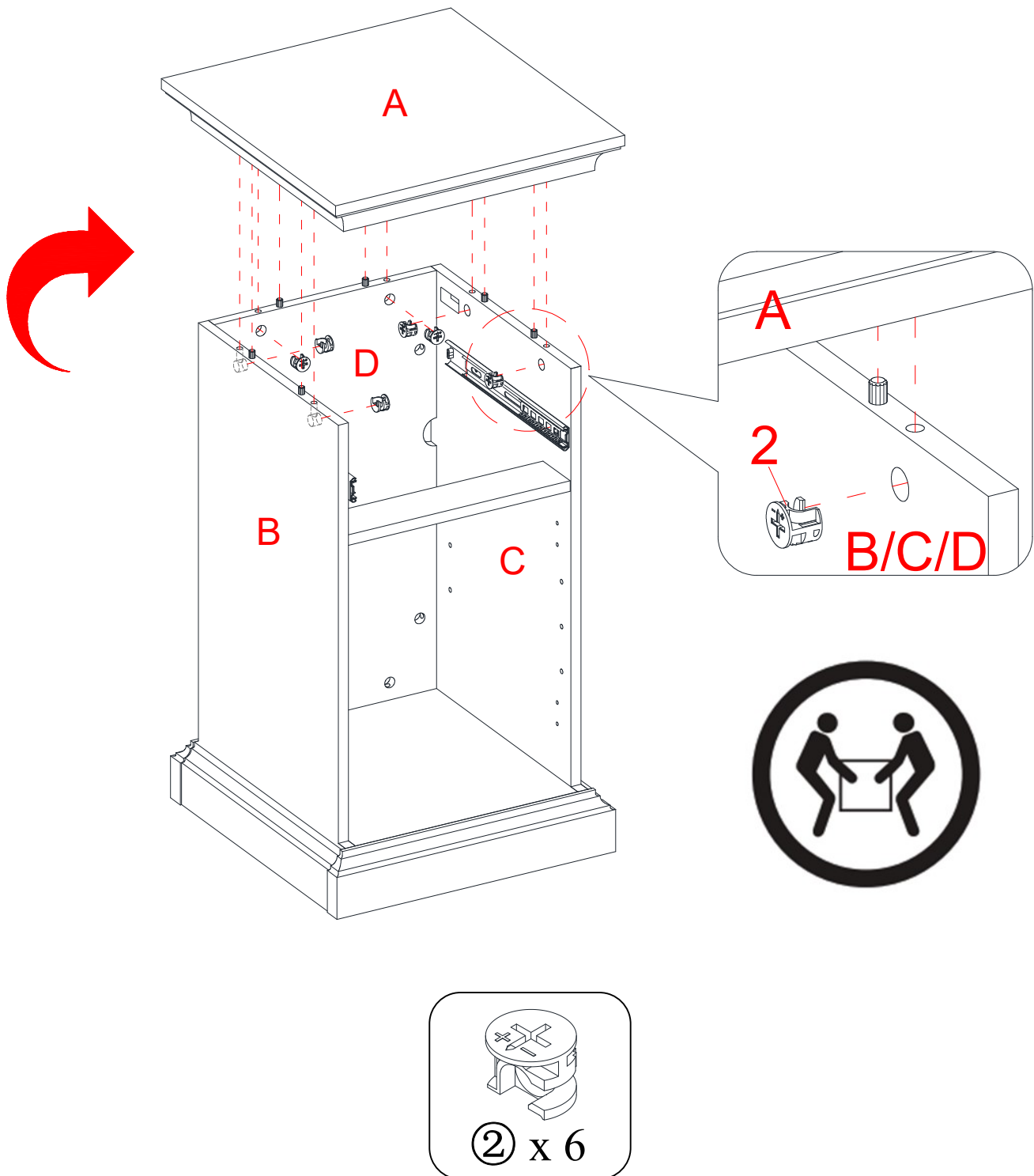

20. Pedir asistencia para poner la unidad ensamblada en posición vertical.

21. Alinear y adjuntar el panel superior (A) al ensamble previo empleando 6 tuercas de fijación grandes (2).

Instructivo de ensamble

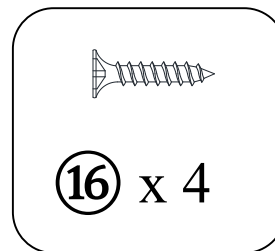
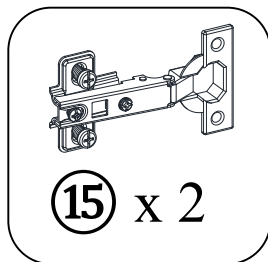
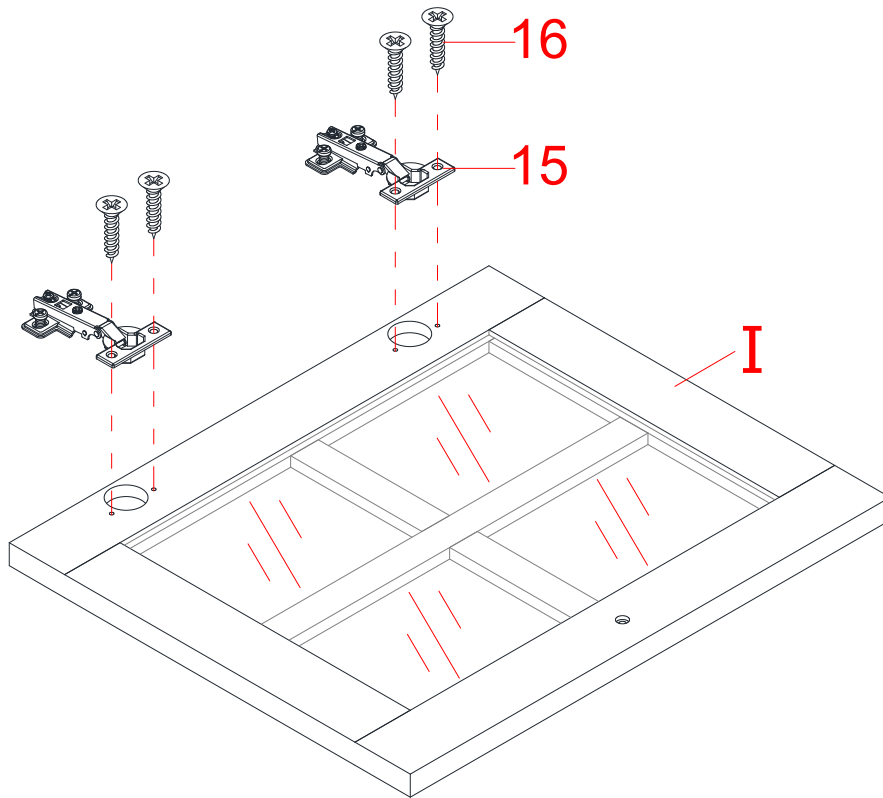

22. Extender 2 bisagras (15) y descansar las copas de las bisagras sobre los recortes de la puerta (I). Asegurar las bisagras (15) en su lugar usando 2 pernos de cabeza redonda de 15 mm (16) en cada uno.

Instructivo de ensamble

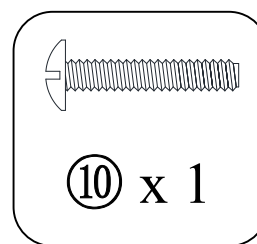
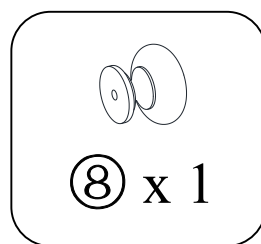
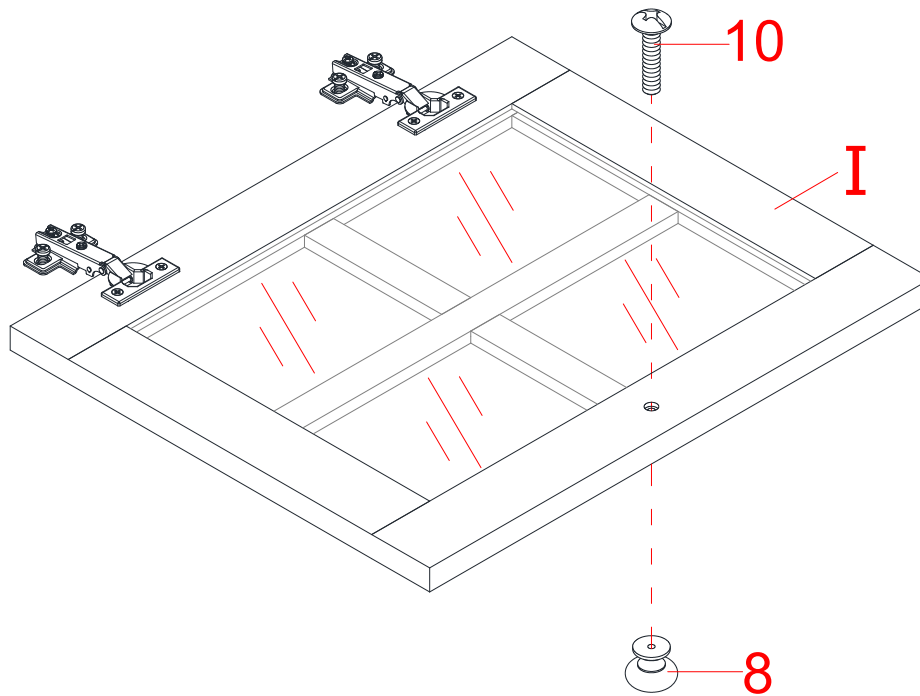

23. Adjuntar la otra perilla (8) a la parte posterior de la puerta (I) con un perno de 22 mm (10).

Instructivo de ensamble

Ajuste vertical

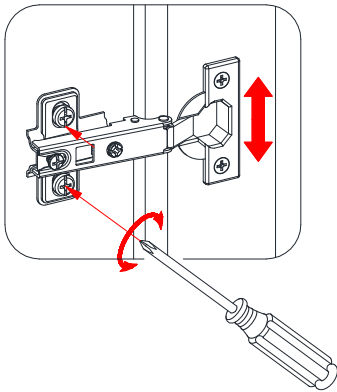

Ajuste de profundidad

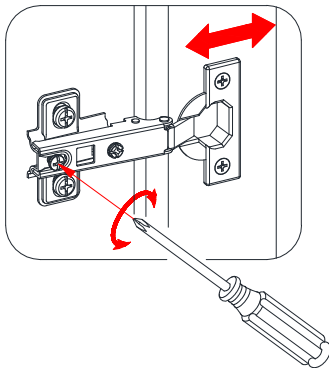

Ajuste horizontal

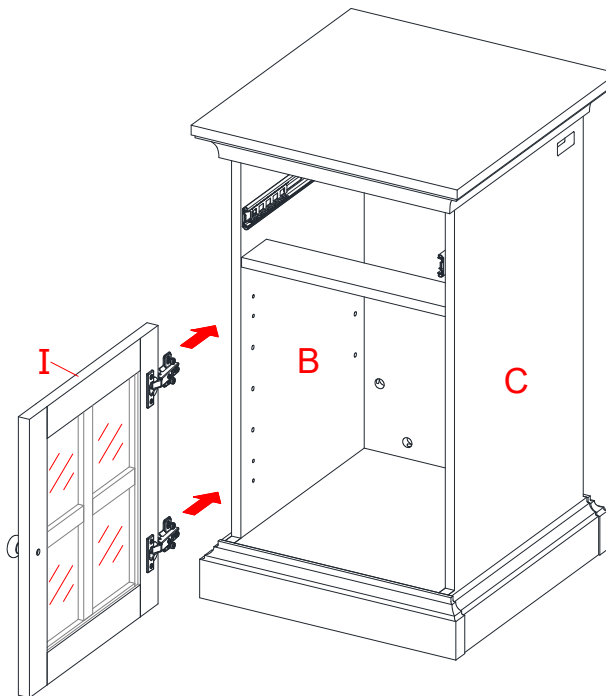
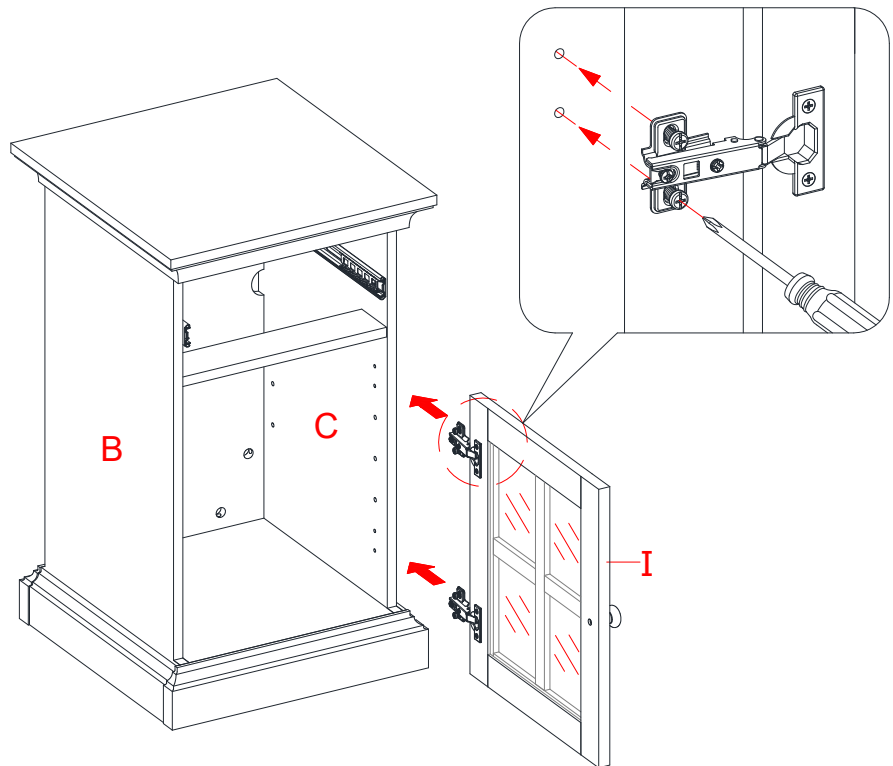
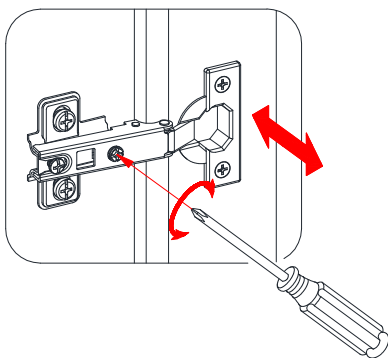

Configuración opcional

NOTA: La puerta fue diseñada para ser abierta en ambas direcciones.

24. Usando los agujeros pilotos como guía, tomar la puerta (I) y adjuntar las bisagras extendidas a su panel lateral preferido (B o C) con los pernos adjuntados. Asegurar de que ambas bisagras se activen y funcionen apropiadamente.
25. Abrir y cerrar las puertas para asegurar de que estén alineadas y se cierren correctamente. Si fuera necesario, ajustar los pernos en ambas bisagras para un buen ajuste.

Instructivo de ensamble

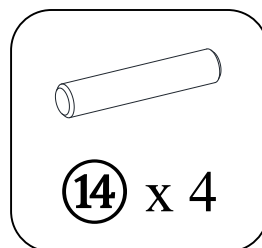
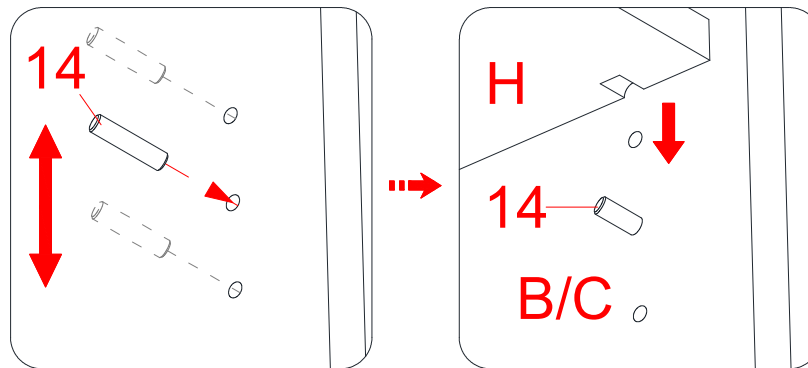
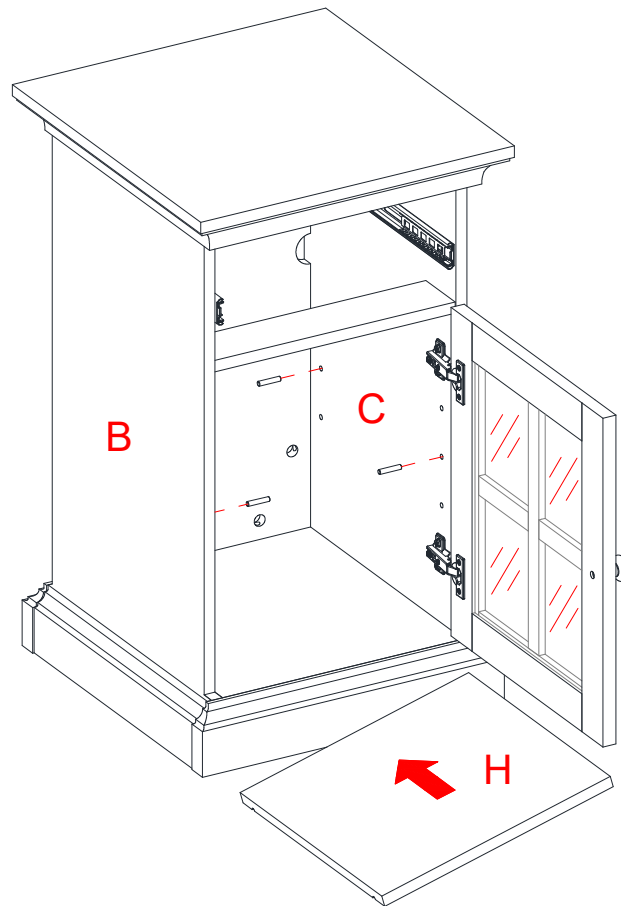

26. Insertar los pernos para repisa (14) en los agujeros deseados de cada compartimiento. Asegurar de poner 4 pernos para repisa en el mismo nivel, para que la repisa no esté inclinada. Inclinarse y descansar la repisa ajustable (H) sobre los pernos para repisa (14) con los espacios extremos de la repisa encajando sobre los pernos para repisa apropiadamente.

Instructivo de ensamble

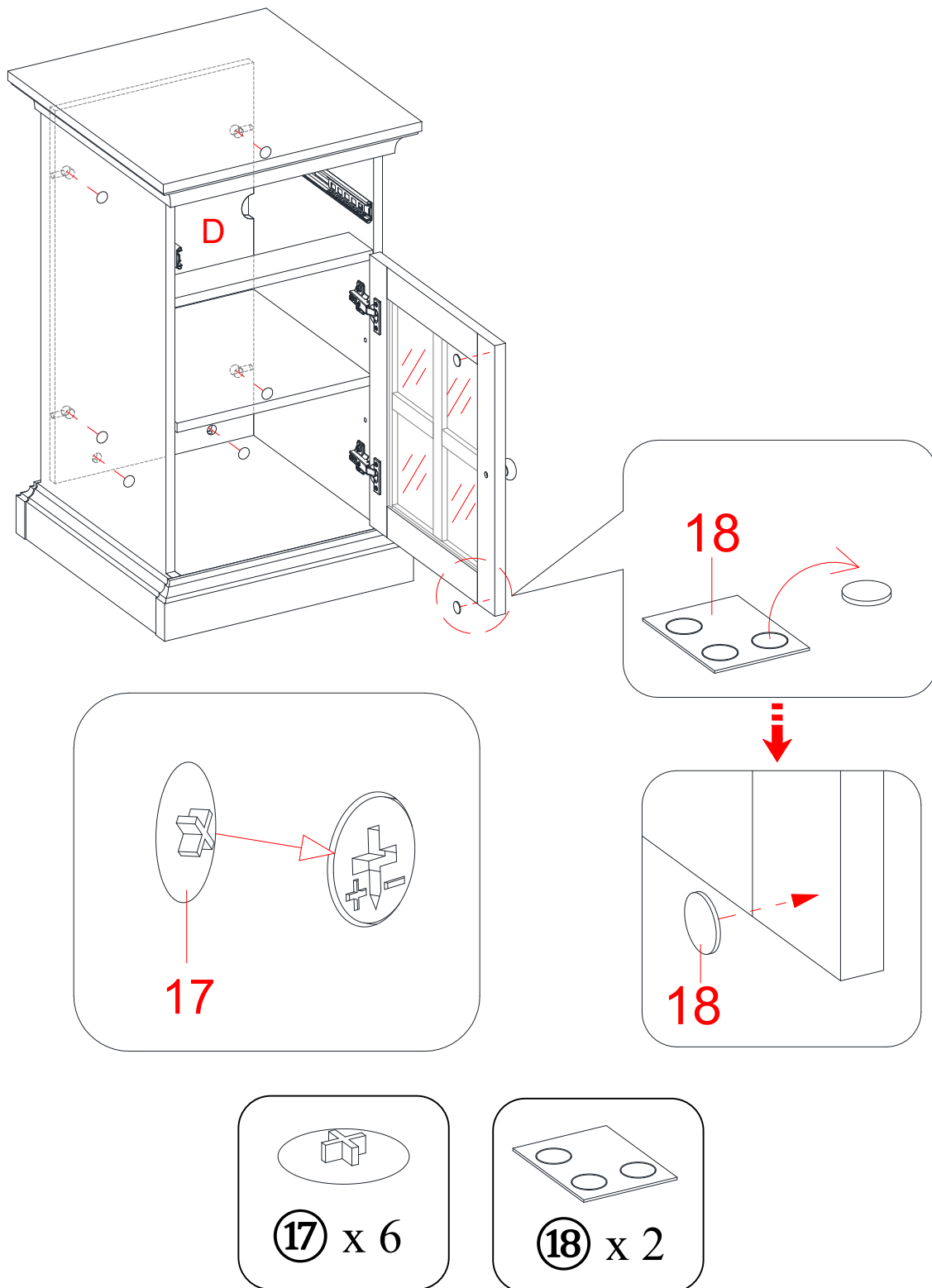

27. Enchufar las tapas de las tuercas de fijación (17) sobre las tuercas de fijación visibles para esconder las tuercas.
28. Retirar las tapas de plástico (18) de la tarjeta de los topes y pegarlas en las esquinas extremas de la puerta (I) donde entran en contacto con el panel lateral (B o C).

Instructivo de ensamble

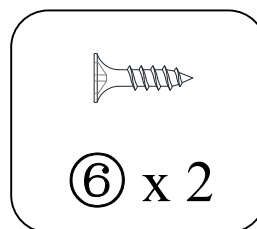
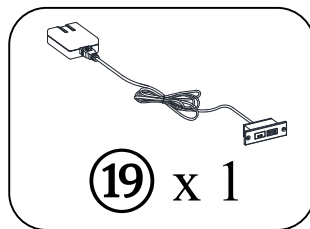
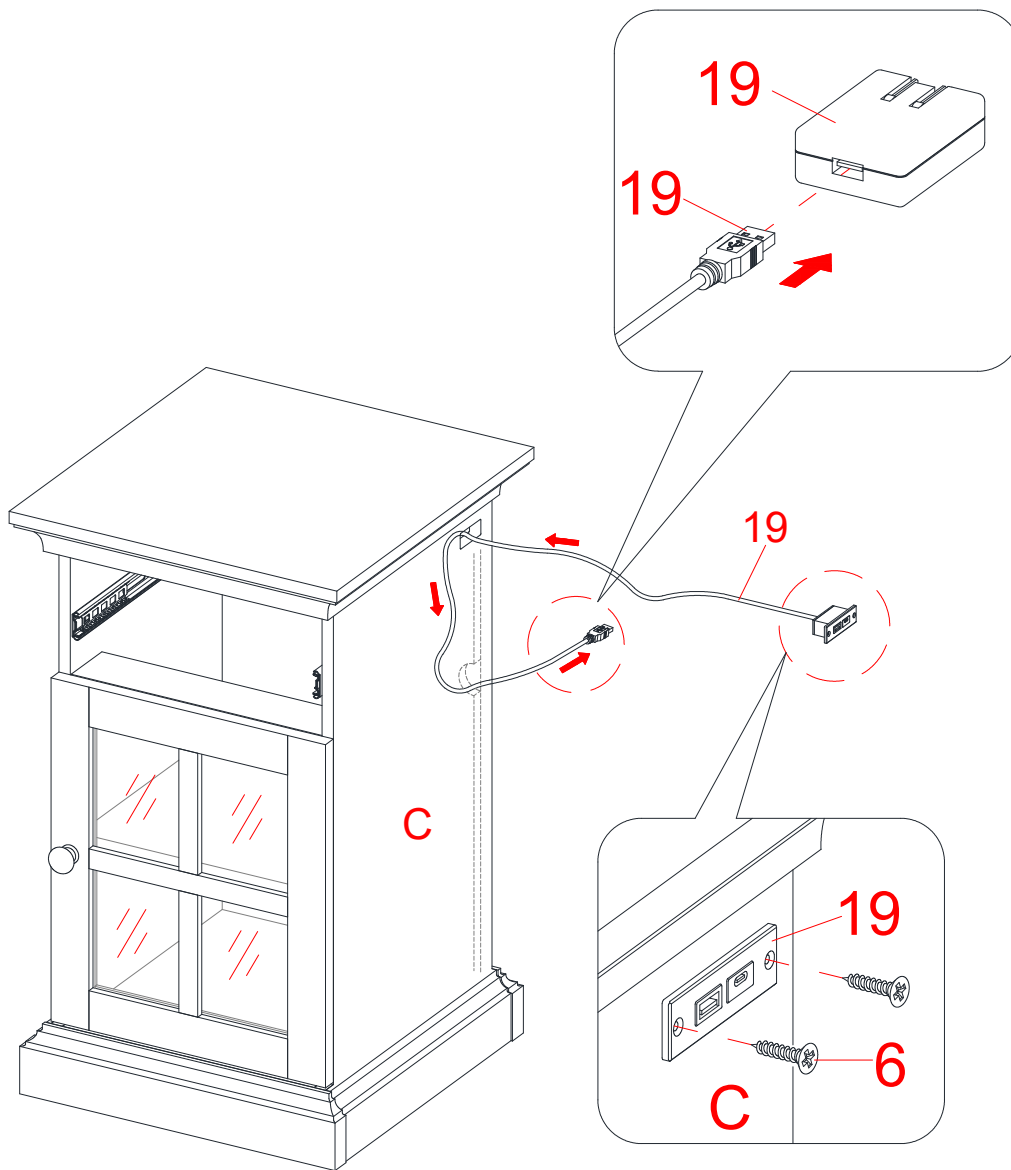

29. Separar el adaptador AC/DC del centro USB (19) y encaminar el cable USB a través del recorte en el panel derecho (C), luego encaminar a través del recorte semicírculo en el panel posterior (D).
30. Encajar el centro USB (19) en el recorte asegurando de que el cable no esté apretado. Asegurar en su lugar con 2 pernos de 12 mm (6).
31. Conectar el cable USB con el adaptador AC/DC e insertar el enchufe de dos puntos en una toma de corriente para proveer poder.

Instructivo de ensamble

Instalación del cajón

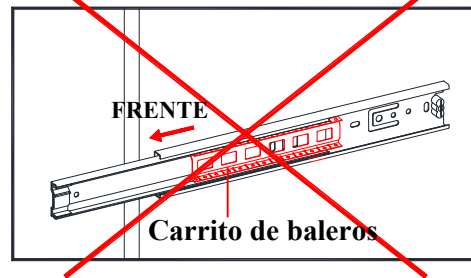
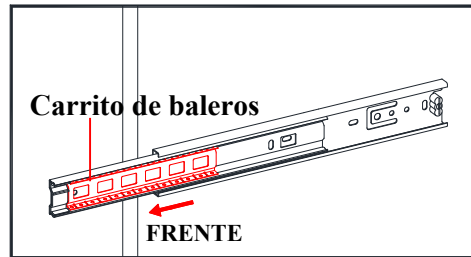
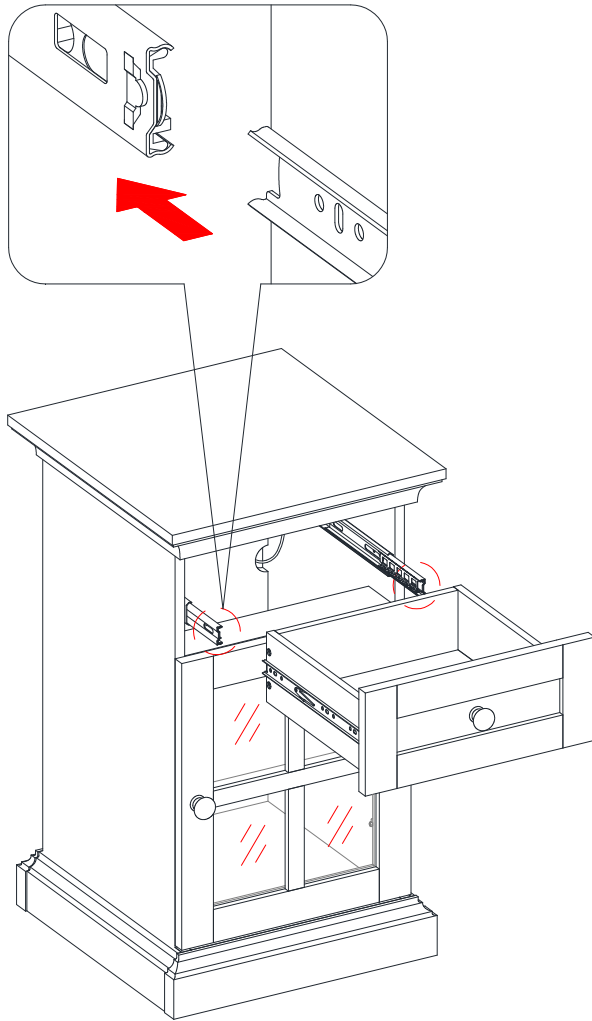

Para retirar el cajón

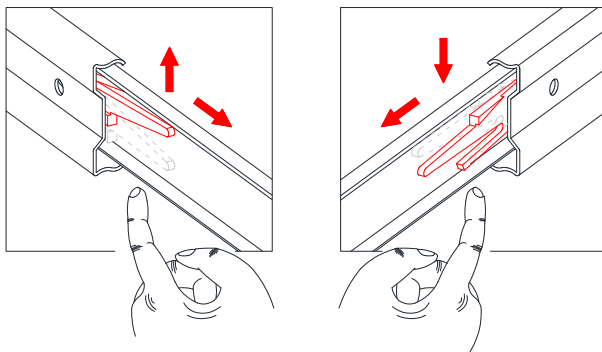

32. Insertar el cajón ensamblado en el marco. Extender los carriles de la corredera de baleros en los paneles todo el camino hacia enfrente (incluyendo el carrito de baleros). Luego alinear los complementos de corredera en el cajón ensamblado con los carriles de corredera y empujar el cajón hacia adentro hasta que tope.

NOTA: Si el cajón no se mueve suavemente, por favor saque y repita el paso. Si necesita sacar el cajón, por favor jale el cajón todo el camino, y empuje simultáneamente las palancas de liberación de plástico de las correderas de baleros hacia arriba en una y hacia abajo en la otra, después jalé el cajón completamente afuera.

Instructivo de ensamble

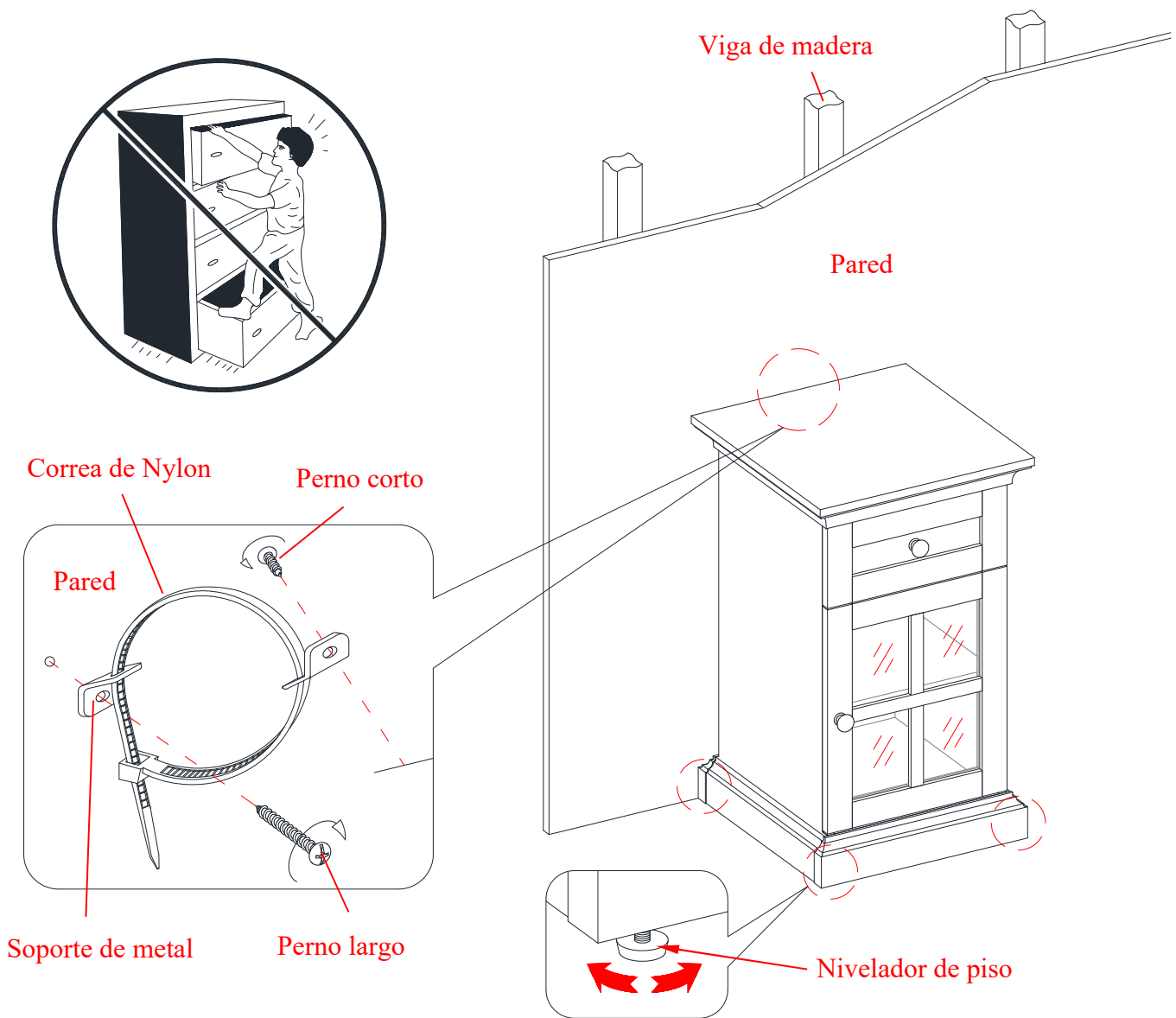

Herramientas requeridas (no provistas): Desarmador estrella, buscador de vigas, lápiz, cinta métrica, taladro y broca de 1/8 pulgadas.

33. Pedir asistencia para poner la unidad ensamblada en el lugar deseado contra la pared. Si fuera necesario, ajustar los niveladores de piso insertados para nivelar la puerta y corregir la inclinación.
34. Ahora, seguir las instrucciones imprimidas en la bolsa de plástico que contiene el juego de restricción de movimiento para adjuntar los topes de movimiento a la unidad y pared.

NOTA: Los topes de movimiento incluidos son para pared con vigas de madera. Se tienen que adjuntar a una viga de madera. Dependiendo de la construcción de su pared, anclas diferentes pueden ser necesarias. Por favor contacte su tienda de ferretería local para asistencia. Niños pequeños pueden resultar lastimados por muebles inclinados. Debe instalar el juego de restricción de movimiento con la unidad en función, para prevenir la inclinación de la unidad, causando cualquier accidente o daño. El tope de movimiento es solo un impedimento, no hay sustituto para la supervisión adulta. El tope de movimiento no es contra terremoto. Si deseara añadir la seguridad extra contra terremotos, deben ser comprados e instalados separadamente.

35. La unidad esta lista para usarse.

SISTEMA DE RESTRICCIÓN DE MOVIMIENTO

NIÑOS PEQUEÑOS PUEDEN RESULTAR LASTIMADOS POR MUEBLES INCLINADOS Y DEBE INSTALAR EL JUEGO DE RESTRICCIÓN DE MOVIMIENTO CON LA UNIDAD EN FUNCIÓN, PARA PREVENIR LA INCLINACIÓN DE LA UNIDAD, CAUSANDO CUALQUIER ACCIDENTE O DAÑO.

ESTÉ JUEGO DEBE SE INSTALADO CORRECTAMENTE (SIGA LAS DIRECCIÓN EN ORDEN DE LAS INSTRUCCIONES), PARA PROVEER PROTECCIÓN EN CONTRA DE LA INCLINACIÓN INESPERADA DEL MUEBLE DEBIDO AL USO INAPROPIADO.

EL TOPE DE MOVIMIENTO ES SOLO UNA PROTECCIÓN. NO HAY SUBSTITUTO PARA LA SUPERVISIÓN ADULTA. EL USO DE TOPES DE MOVIMIENTOS SOLO REDUCE, PERO NO ELIMINA, EL RIESGO DE UN MUEBLE QUE SE VOLQUEA.

⚠ ADVERTENCIA

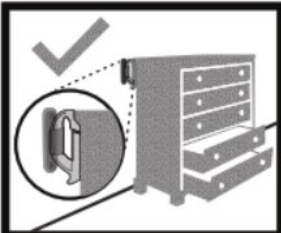
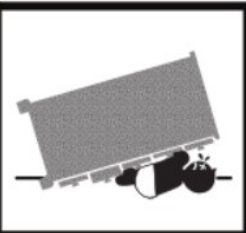
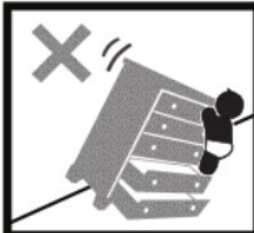

Los niños han muerto por el vuelco de los muebles. Para reducir el peligro de que el mueble se vuelca:

- SIEMPRE asegurar el mueble a la pared usando un tope de movimiento.
- NUNCA permitir que niños se paren, suban, o cuelguen de los cajones, puertas, o repisas.
- No destruya o retire el sistema de conexión del cajón.
- Poner los objetos más pesados en los cajones inferiores.
- NUNCA poner una TV sobre este mueble.

Mantenimiento y Cuidados

- Use una toalla suave y limpia para evitar daños y rayaduras.
- Uso de cera para pulir muebles no es necesario. Si desea usar cera, pruébela en un área que no sea visible para revisar su funcionamiento.
- Usar solventes de cualquier tipo puede dañar el acabado del mueble.
- Nunca use agua para limpiar la unidad, ya que le puede dañar el acabado.
- Siempre utilice protección para vasos cuando los ponga sobre la unidad.
- Líquidos derramados deben limpiarse inmediatamente, con una toalla suave evitando tallar.
- Siempre utilizar protectores en caso de poner cosas calientes. El calor puede provocar una reacción química en el acabado y dañarlo.
- En caso que su unidad sea manchada durante el uso le recomendamos hablar a un profesional para que le ayude.
- Revisar los pernos periódicamente y apretar en caso necesario.

Más recomendaciones para el cuidado de su mueble

Es mejor mantener la unidad en un área de clima controlado. Temperatura extrema y cambios de humedad pueden causar cambios como partes pandas, molduras que se contraigan o que la madera se raje. Es recomendable mantener la unidad lejos del sol directo ya que puede dañar el acabado.

Cuidados adecuados y limpieza pueden extender la vida útil de su unidad. Siga estas recomendaciones y mantendrá su mueble en buenas condiciones de uso por muchos años.

Un bolígrafo de retoque esta provisto para minimizar los golpes y rayaduras pequeñas que pueden ocurrir durante el ensamble o envió.

Esperamos que disfrute su mueble por muchos años.
¡Gracias por su compra!

GARANTÍA DE CALIDAD

Nosotros estamos seguros que usted se encontrará feliz con la compra de esté producto de Whalen Furniture.

Si esté producto tiene algún defecto de ensamble o material, o si tiene alguna falla en uso normal, nosotros lo repararemos o lo re-emplazaremos hasta por un año a partir de la fecha de compra. Todo producto de Whalen Furniture es diseñado para alcanzar sus expectativas más altas. Nosotros le garantizamos que inmediatamente podrá ver el valor de nuestra mercancía de la más alta calidad.

Está garantía le proporciona derechos legales específicos y tal vez tenga otros derechos que varían de estado a estado.

Whalen Furniture Manufacturing
1578 Air Wing Road, San Diego CA, 92154, USA
Servicio al cliente: 1-866-942-5362
Hora estándar del Pacífico: 8:30 a.m. - 4:30 p.m., de Lunes a Viernes
www.whalenstyle.com