

Bookcase with Open and Closed Storage

Stock # BHS336158813032

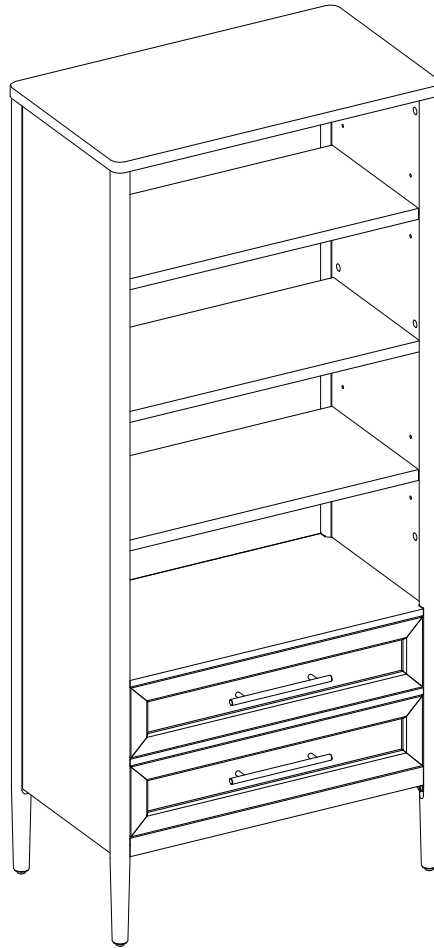

ADULT ASSEMBLY REQUIRED

If you have any questions regarding assembly or if parts are missing, DO NOT return this item to the store where it was purchased. Please call our customer service number and have your instructions and parts list ready to provide the model name, part name or factory number:

1-866-942-5362

Pacific Standard Time: 8:30 a.m. - 4:30 p.m., Monday - Friday

Or visit our web site 24 hours a day, 7 days a week for product assistance at

www.whalenstyle.com

Or e-mail your request to **parts@whalenfurniture.com**

**THIS INSTRUCTION BOOKLET CONTAINS IMPORTANT SAFETY INFORMATION.
PLEASE READ AND KEEP FOR FUTURE REFERENCE.**

MAXIMUM RECOMMENDED WEIGHT LOADS

MANUFACTURER: Whalen Furniture Manufacturing
CATALOG : Bookcase with Open and Closed Storage
MODEL # BHS336158813032

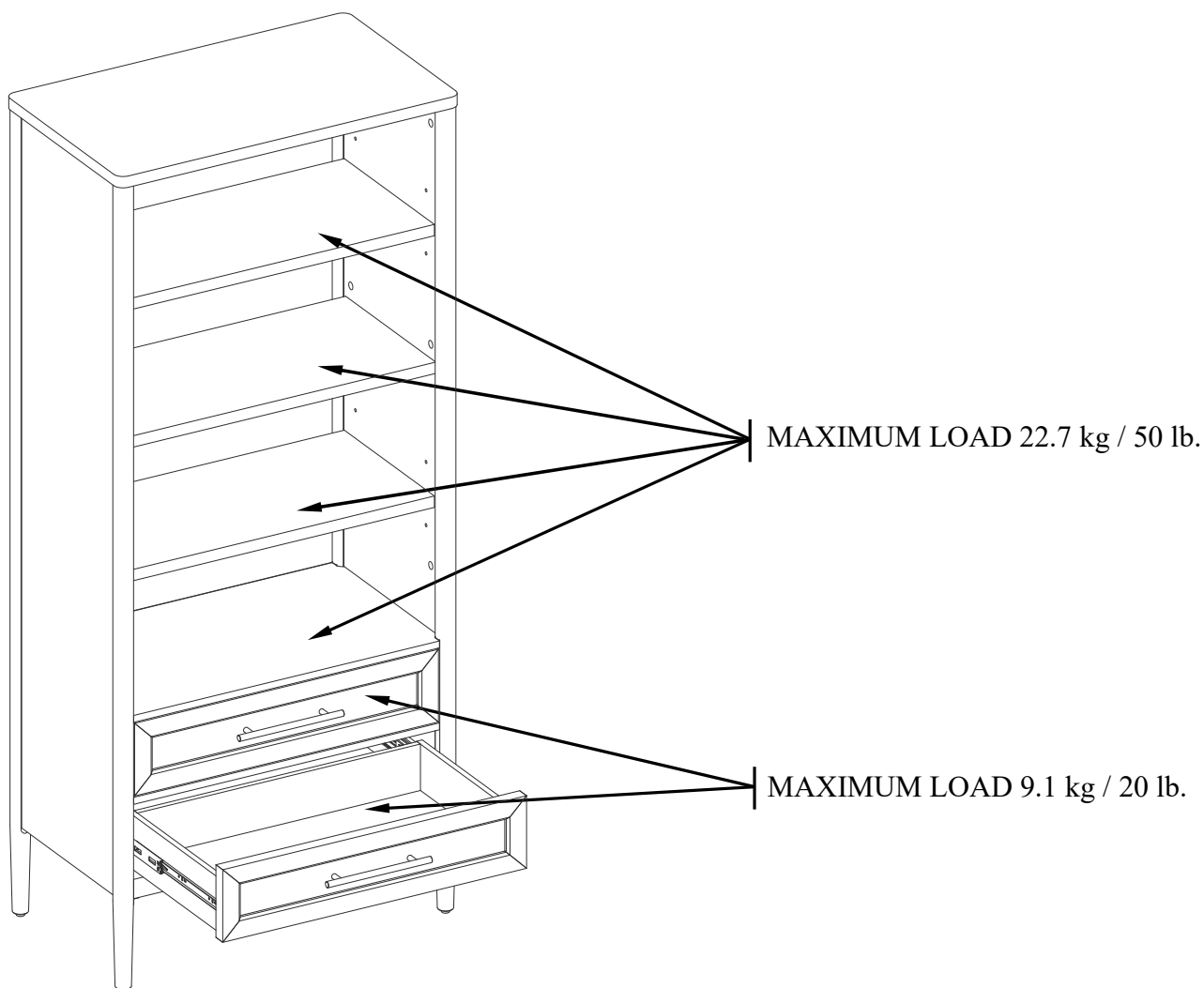

⚠ WARNING

THIS UNIT IS INTENDED ONLY FOR USE WITHIN THE MAXIMUM WEIGHTS INDICATED. USE WITH LOAD HEAVIER THAN THE MAXIMUM WEIGHTS INDICATED MAY RESULT IN INSTABILITY, CAUSING POSSIBLE INJURY.

SPECIAL NOTE

Please read the instruction sheets completely before assembly. Examine all packaging material before discarding carton. Remove any remaining staples from the carton before discarding. Remove all parts from carton and separate into groups as indicated on part list. Please ensure all parts are included prior to assembly. Use of power tools to complete assembly is not recommended.

IMPORTANT

Before you begin: Open, identify and count all parts prior to assembly. Lay out parts on a flat and non-abrasive surface. You will need the parts identified on page 4 and 5 of this instruction manuals.

NOTE: IT IS VERY IMPORTANT TO USE GLUE WITH DOWELS. EXCESS GLUE CAN BE WIPED OFF WITH DAMP CLOTH.

Insert the dowel at least halfway by tapping lightly with a rubber mallet, IF NECESSARY.

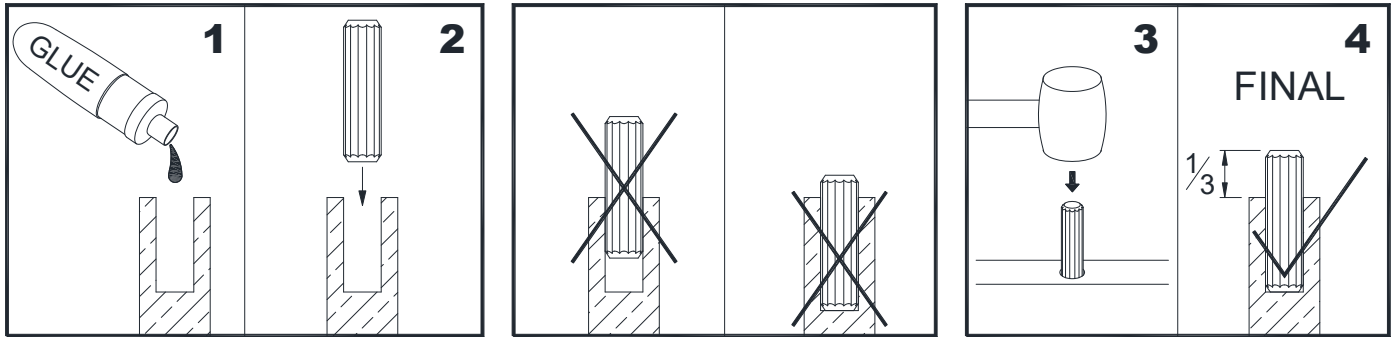

CAM LOCK SYSTEM OPERATION

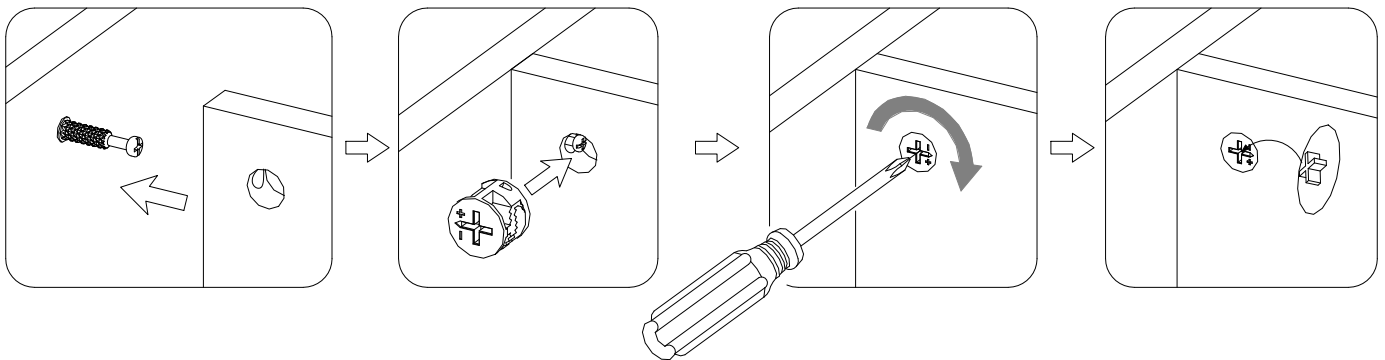

HOW THE KNOCK DOWN (KD) ASSEMBLY SYSTEM WORKS

1. Screw the Cam Bolt into the threaded inserts on the panel. Connect both panels together; making sure Cam Bolt goes into the pre-drilled hole on the end of panel for Cam Lock.
2. Insert the Cam Lock into the pre-drilled large hole on the panel. Make sure the arrow on the face of Cam Lock faces out and points towards Cam Bolt.
3. Take a Phillips screwdriver and rotate the Cam Lock clockwise to lock the Cam Bolt in place.
4. Plug the Cam Lock Cover into the cross slot of the Cam Lock to conceal the Cam.

You are now ready to assemble the KD unit.

Parts and Hardware List

Please read completely through the instructions and verify that all listed parts and hardware are present before beginning assembly.

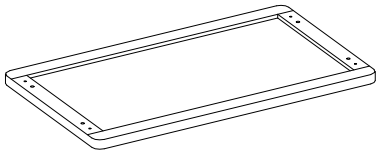

A- Top Panel (Qty. 1)

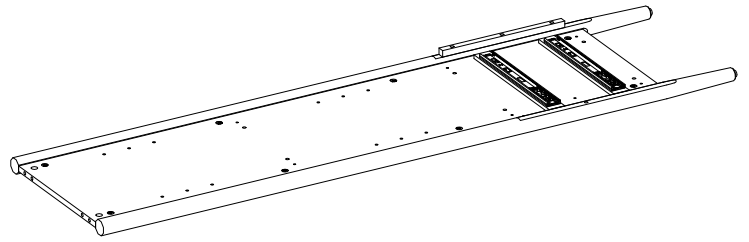

B- Left Side Frame (Qty. 1)

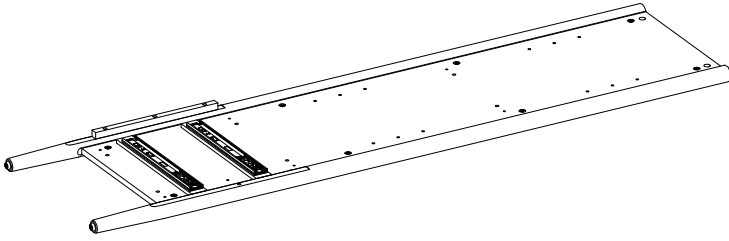

C- Right Side Frame (Qty. 1)

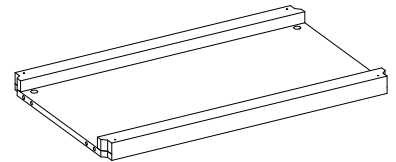

D- Bottom Panel (Qty. 1)

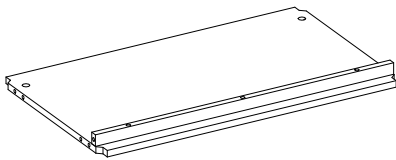

E- Lower Fixed Shelf (Qty. 1)

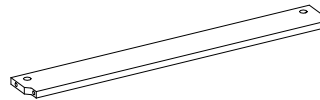

F- Crossbar (Qty. 1)

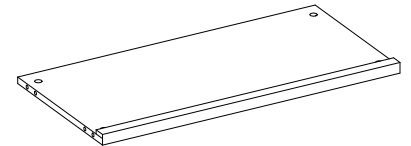

G- Upper Fixed Shelf (Qty. 1)

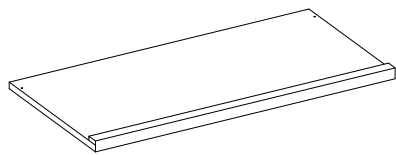

H- Adjustable Shelf (Qty. 2)

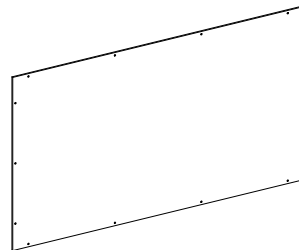

I- Lower Back Panel (Qty. 1)

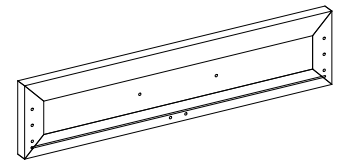

J- Drawer Front (Qty. 2)

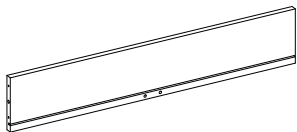

K- Drawer Back Panel (Qty. 2)

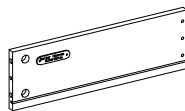

L- Drawer Left Side (Qty. 2)

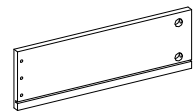

M- Drawer Right Side (Qty. 2)

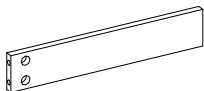

N- Drawer Bottom Support (Qty. 2)

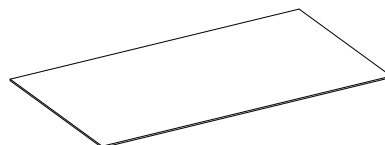

O- Drawer Bottom Panel (Qty. 2)



P- Handle (Qty. 2)

Parts and Hardware List

Please read completely through the instructions and verify that all listed parts and hardware are present before beginning assembly.

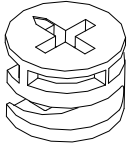

(1) Small Cam Lock
(Qty. 12+1 extra)

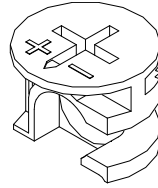

(2) Large Cam Lock
(Qty. 20+1 extra)

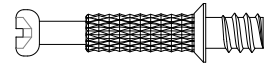

(3) Cam Bolt
(Qty. 32+1 extra)



(4) M6 x 30 mm Wood Dowel
(Qty. 8+1 extra)



(5) M8 x 30 mm Wood Dowel
(Qty. 18+1 extra)

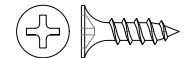

(6) M3.5 x 12 mm Screw
(Qty. 12+1 extra)

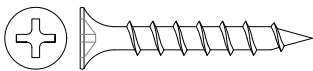

(7) M4 x 30 mm Screw
(Qty. 12+1 extra)

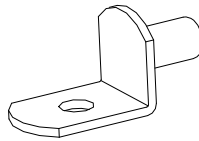

(8) Shelf Support
(Qty. 8+1 extra)

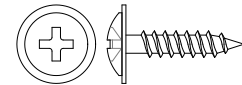

(9) M3.5 x 15 mm Washer Head Screw
(Qty. 14+1 extra)

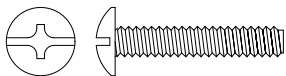

(10) 5/32" x 22 mm Bolt
(Qty. 4)



(11) L-Shaped Bracket
(Qty. 2)

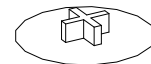

(12) Cam Lock Cover
(Qty. 16+1 extra)

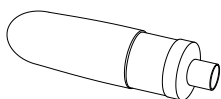

Glue
(Qty. 1)



Touch-up Pen
(Qty. 1)

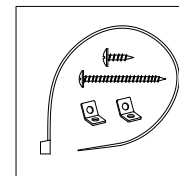

Tipping Restraint Hardware Kit (Qty.1)
(Included in plastic bag)

Tools required (not provided): Phillips screwdriver, stud finder, tape measure, pencil, power drill and 1/8" drill bit.

Assembly Instructions

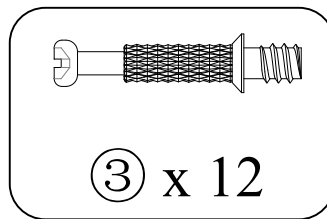
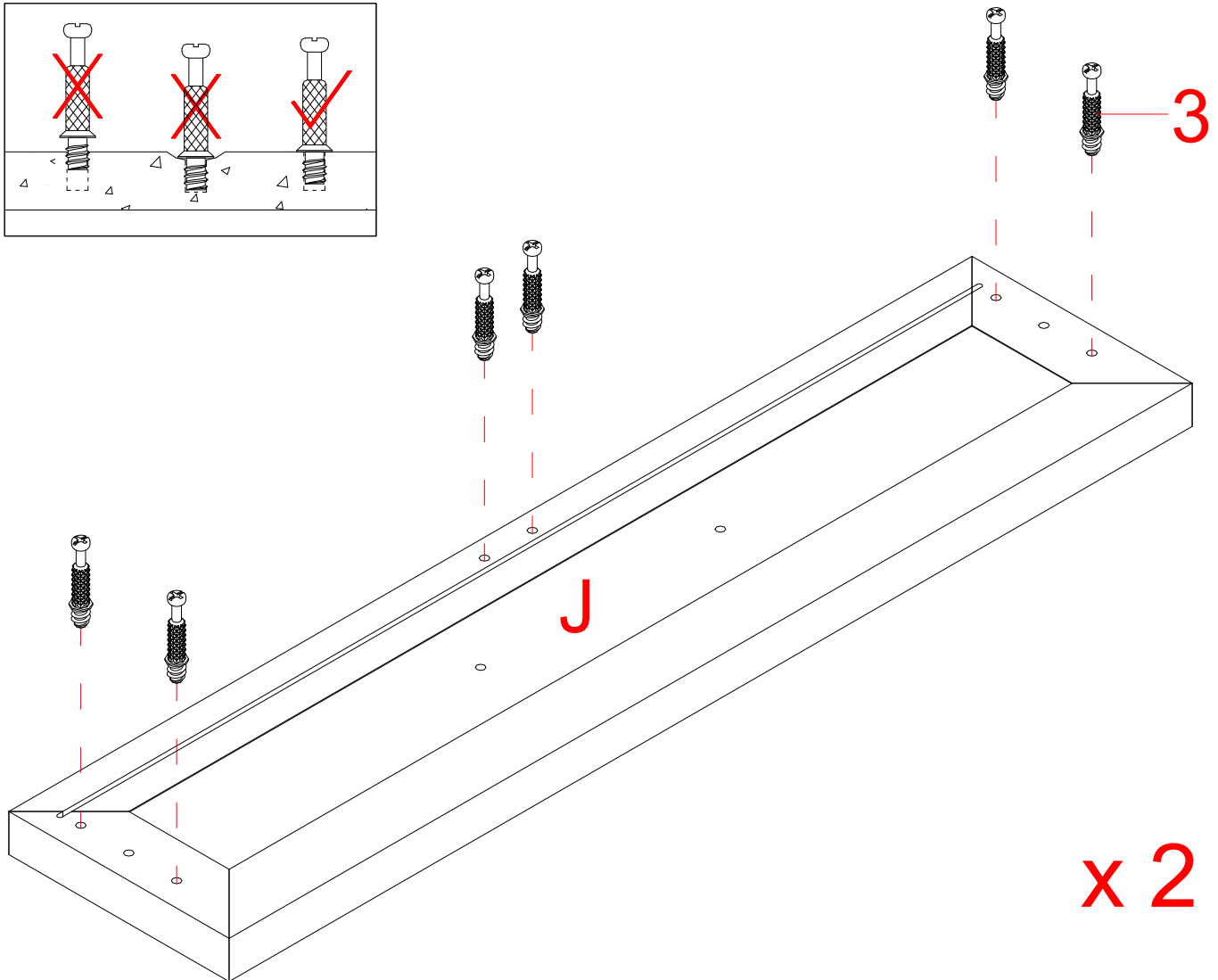
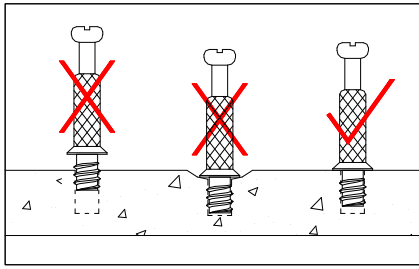

NOTE: Please do not fully tighten all cam locks and screws until you finish assembling all parts. Once assembled, go back and fully tighten all cam locks and screws. This will make the assembly easier.

1. Unpack the unit and confirm that you have all the hardware and required parts listed. Assemble the unit on a carpeted floor or the empty carton to avoid any scratch.
2. Securely screw the Cam Bolts (3) into the designated small holes on the Drawer Fronts (J) using a Phillips screwdriver.

Assembly Instructions

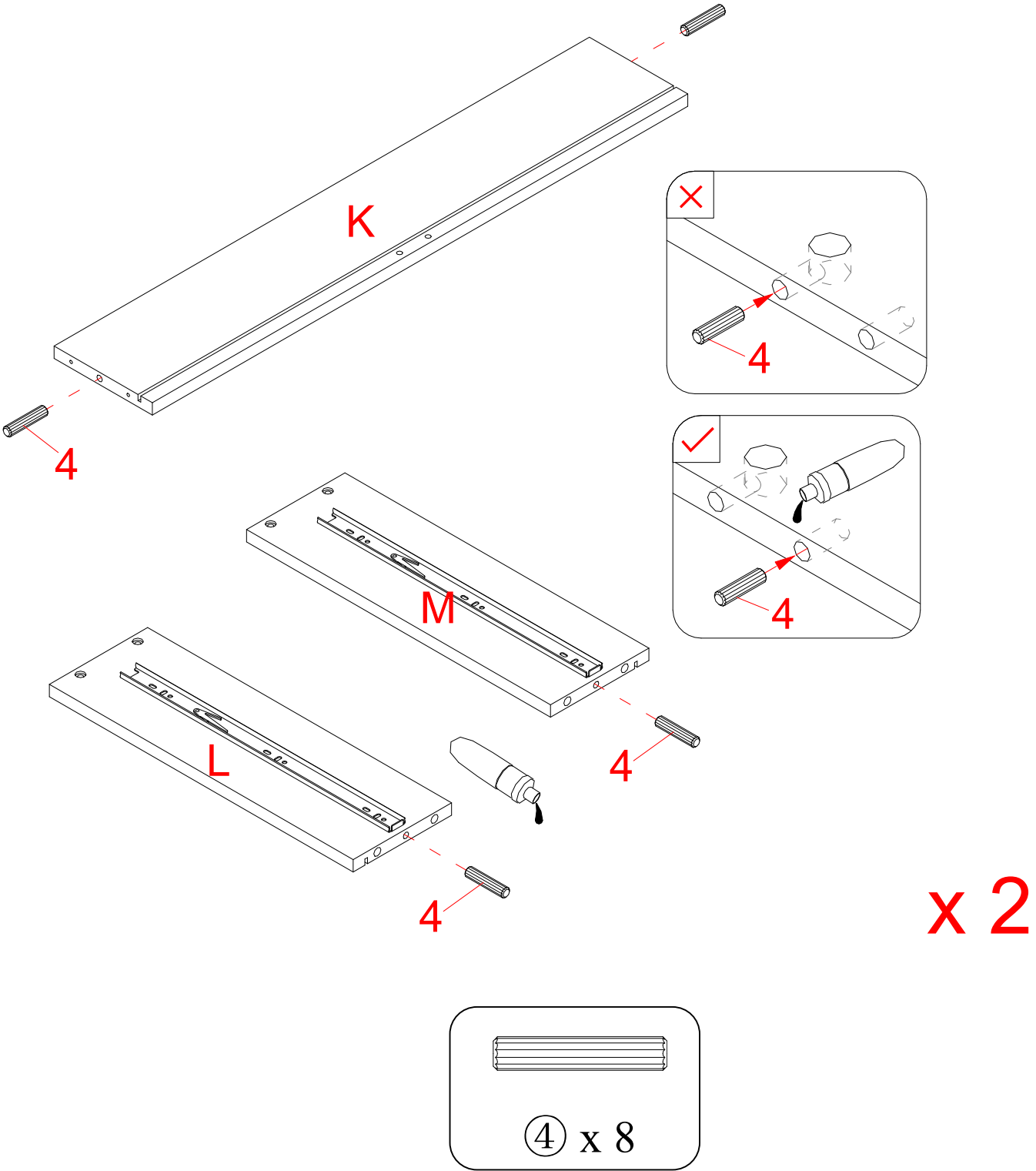

3. Glue the Small Wood Dowels (4) into the inner holes on the Drawer Back Panels (K) and Drawer Side Panels (L and M).

NOTE: It is very important to use a small amount of glue on both ends of dowels and wipe away the excess glue immediately with a damp cloth.

Assembly Instructions

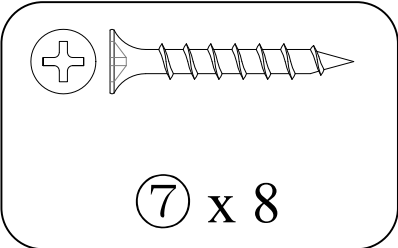
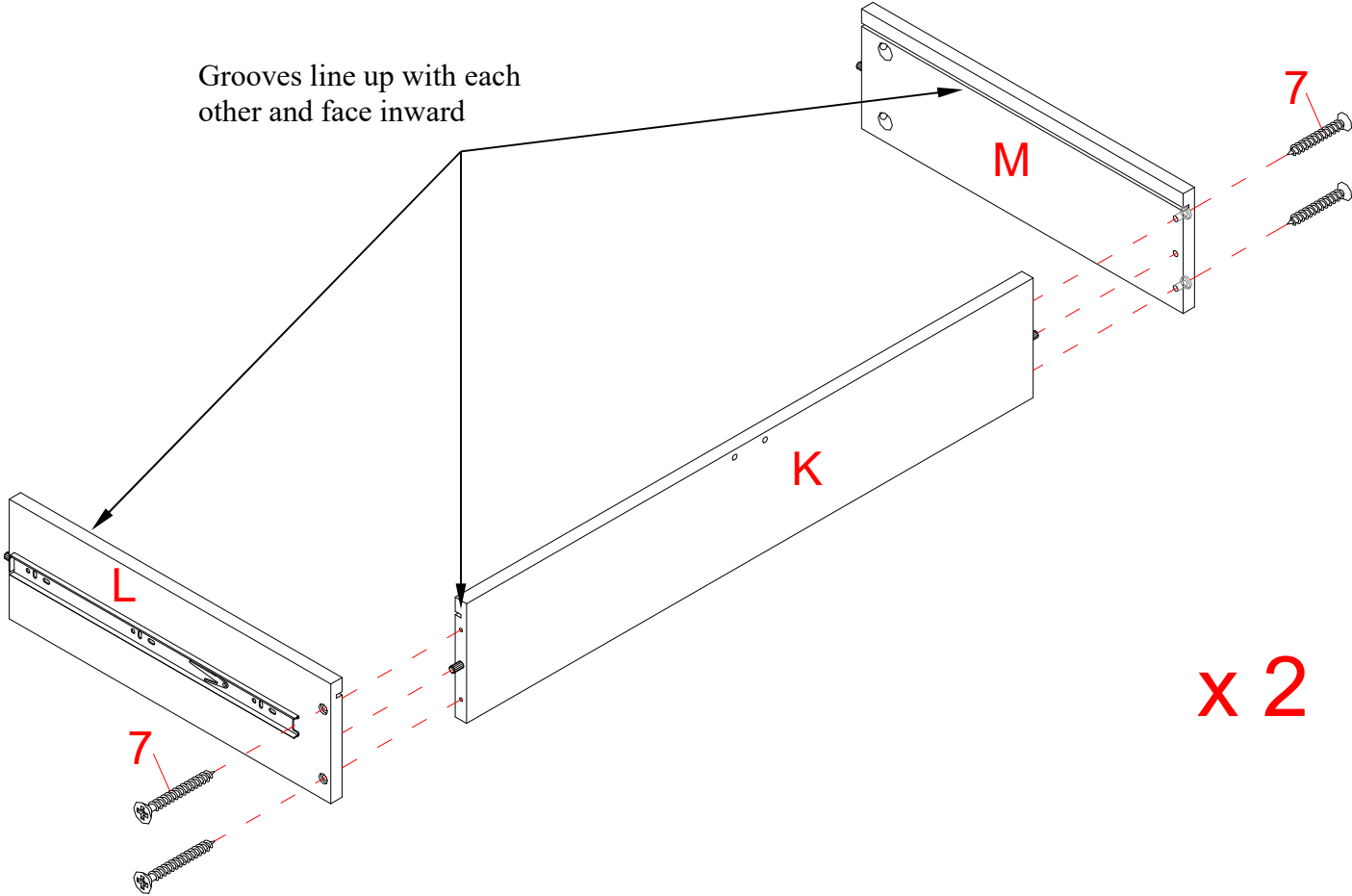

- 4. Orient and attach one Drawer Back Panel (K) between the Drawer Side Panels (L and M) with four 30 mm Screws (7).

Assembly Instructions

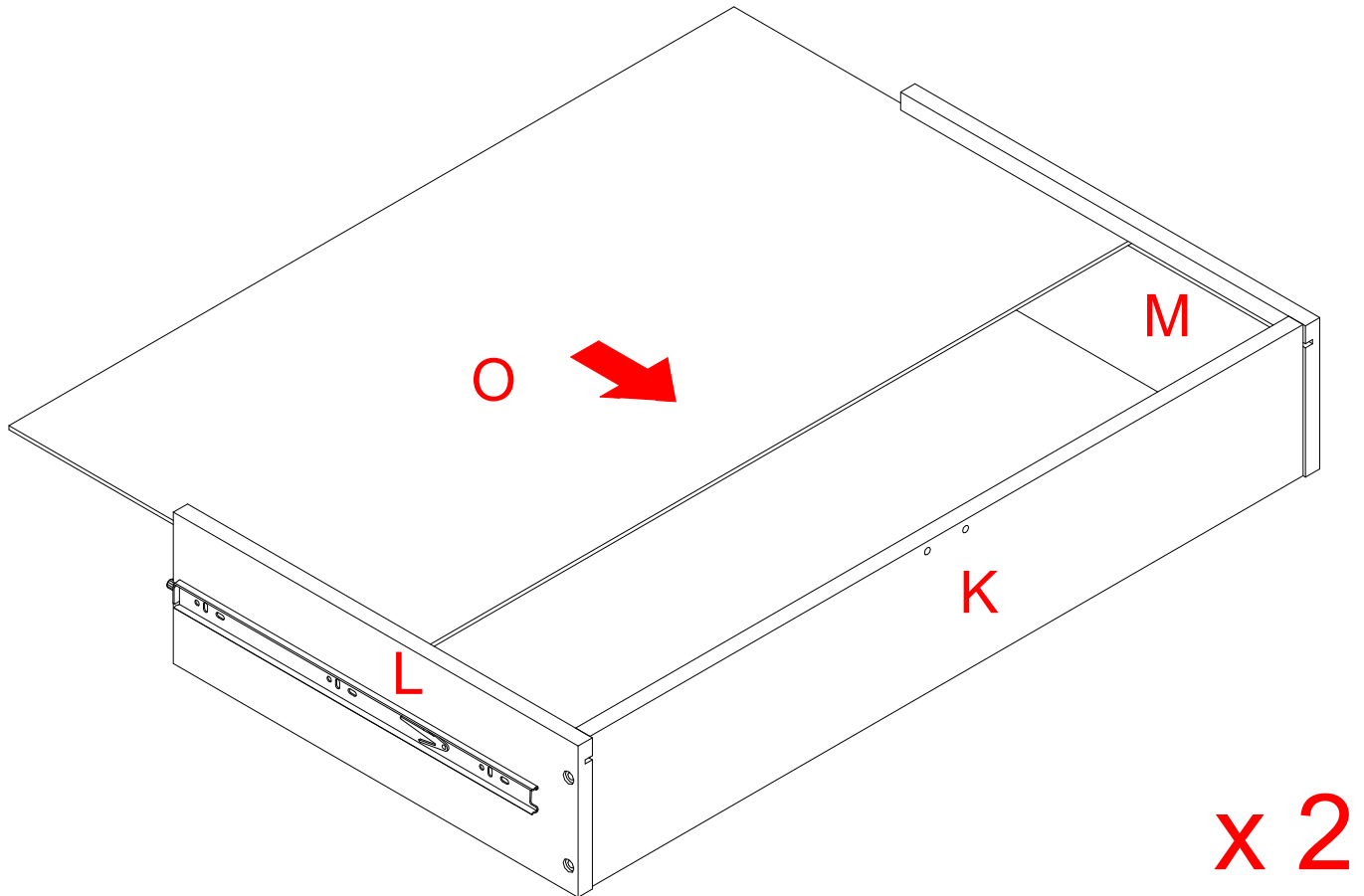

5. Slide one Drawer Bottom Panel (O) into the grooves on both Drawer Side Panels (L and M) until fully inserted into the Drawer Back Panel (K).

Assembly Instructions

The cam lock housings face outward

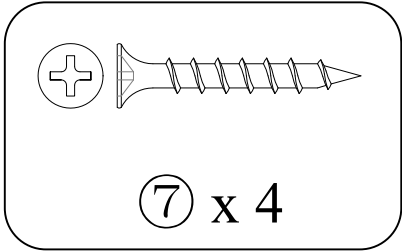
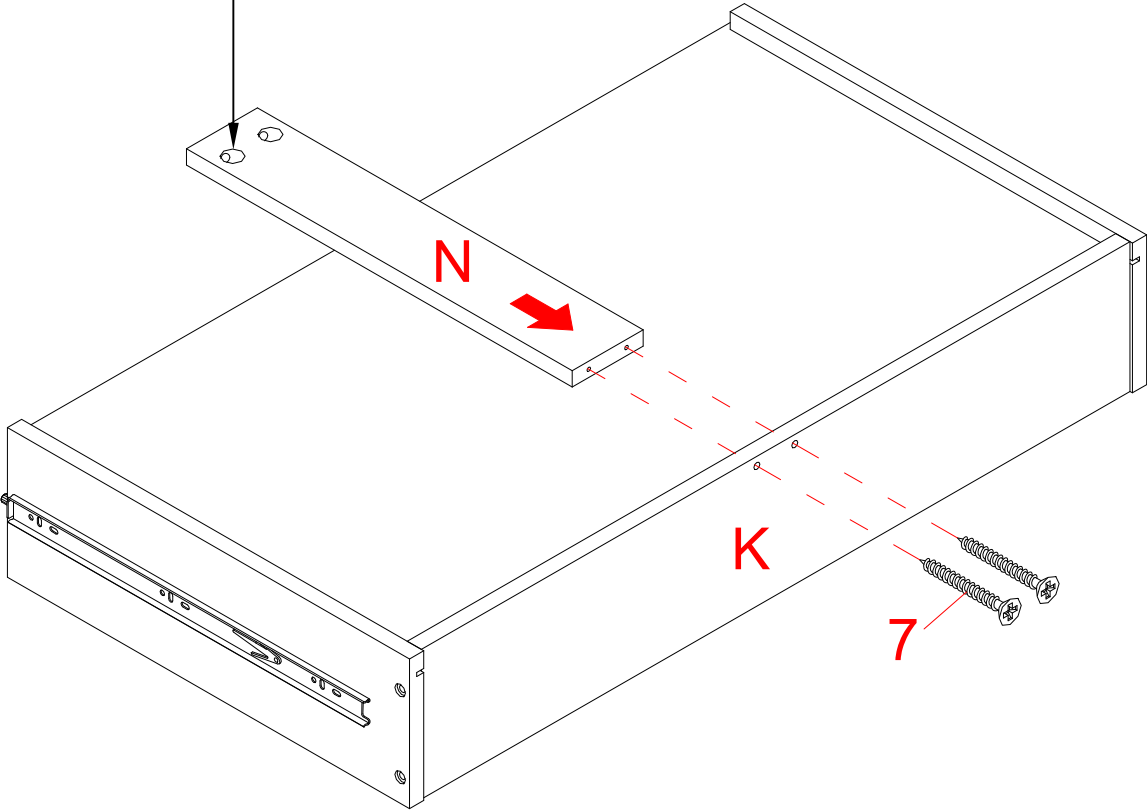

6. Orient and attach one Drawer Bottom Support (N) to the Drawer Back Panel (K) with two 30 mm Screws (7).

Assembly Instructions

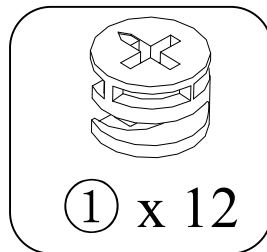
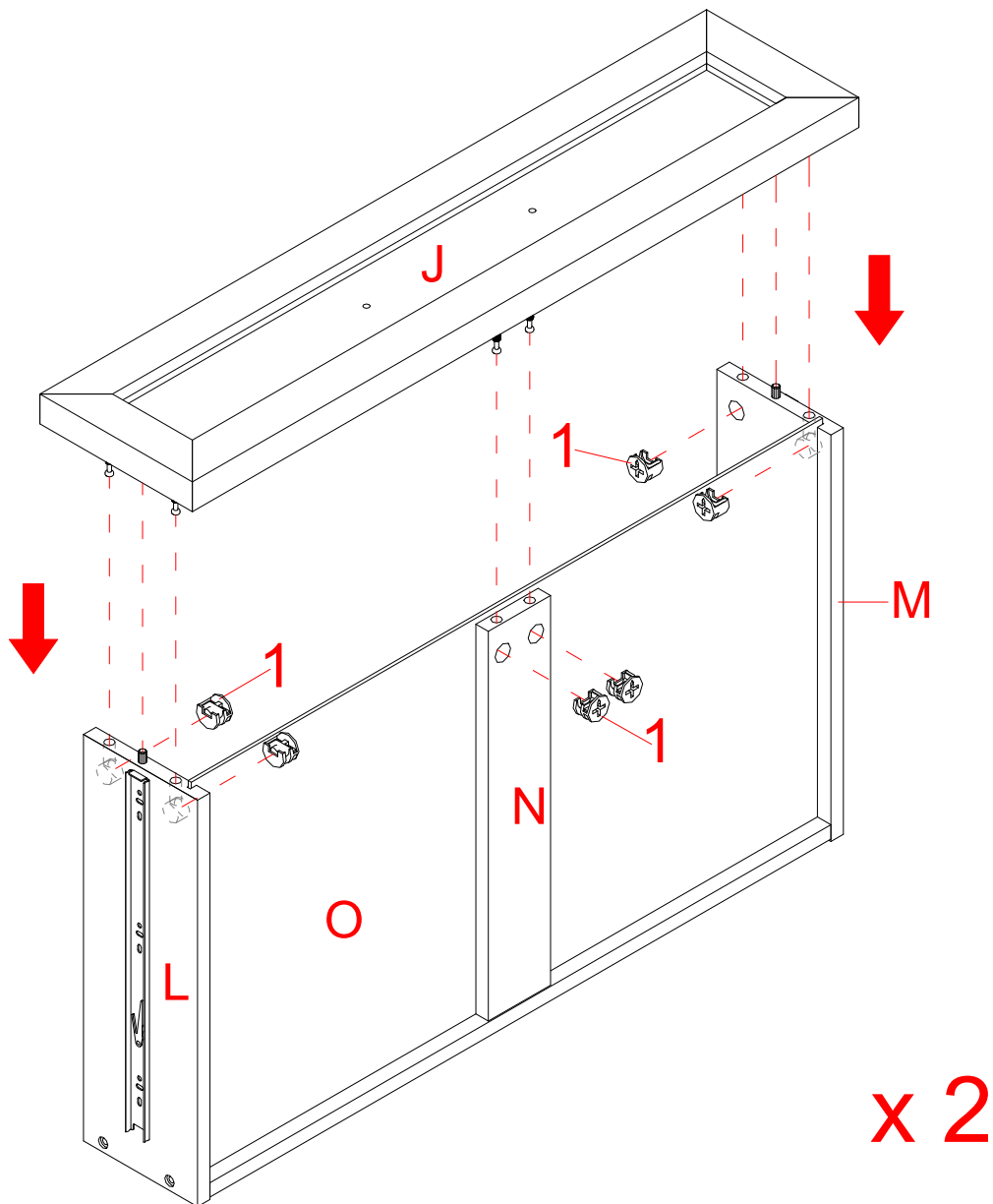

7. Stand the previous assembly at its back panel.
8. Position one Drawer Front (J) onto the inserted Wood Dowels (4) and fasten it in place by engaging six Small Cam Locks (1). (Refer to page 3 on Cam Lock system operation supplement). Make sure that the Drawer Bottom Panel (O) fits securely into the groove of the Drawer Front (J).

Assembly Instructions

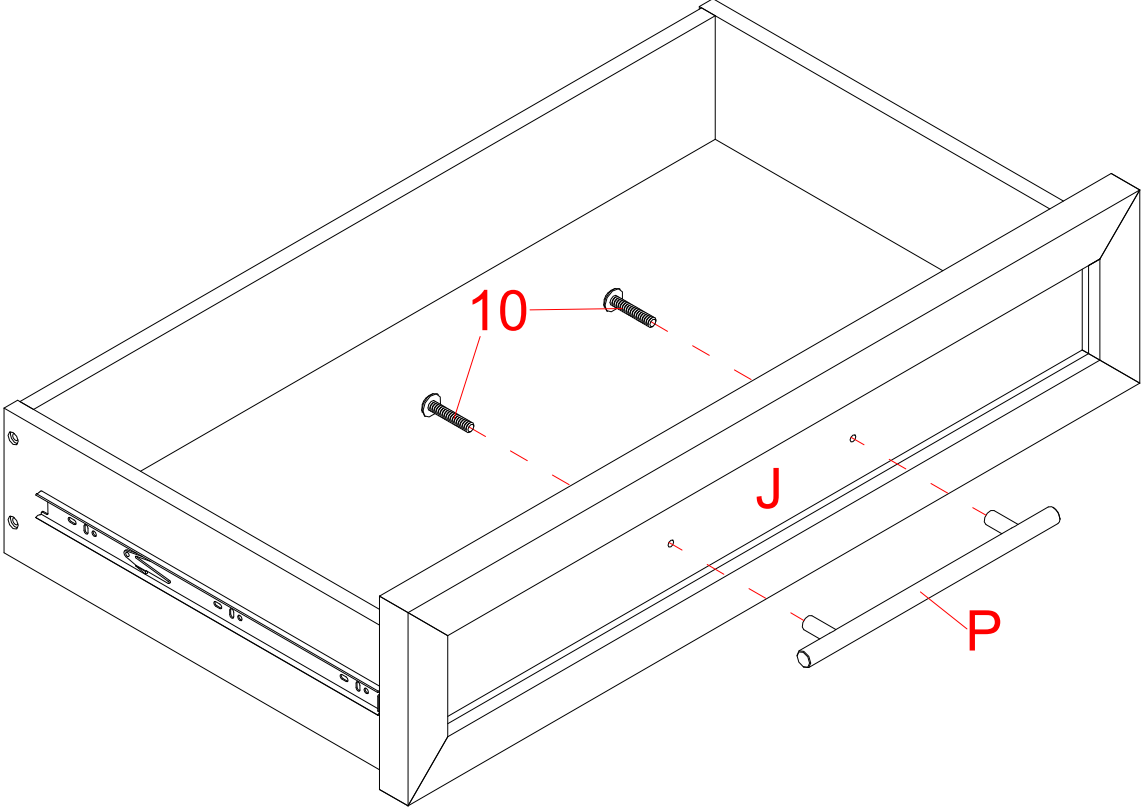

x 2

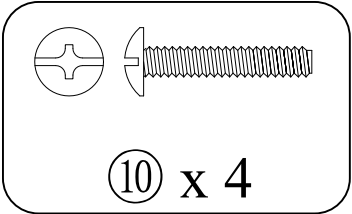

- 9. Install one Handle (P) to the front of the Drawer Front (J) with two 22 mm Bolts (10).
- 10. Repeat the previous steps to assemble one additional drawer kit.

Assembly Instructions

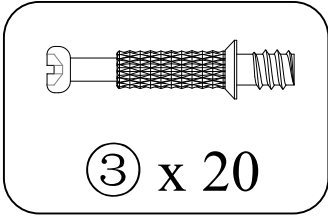
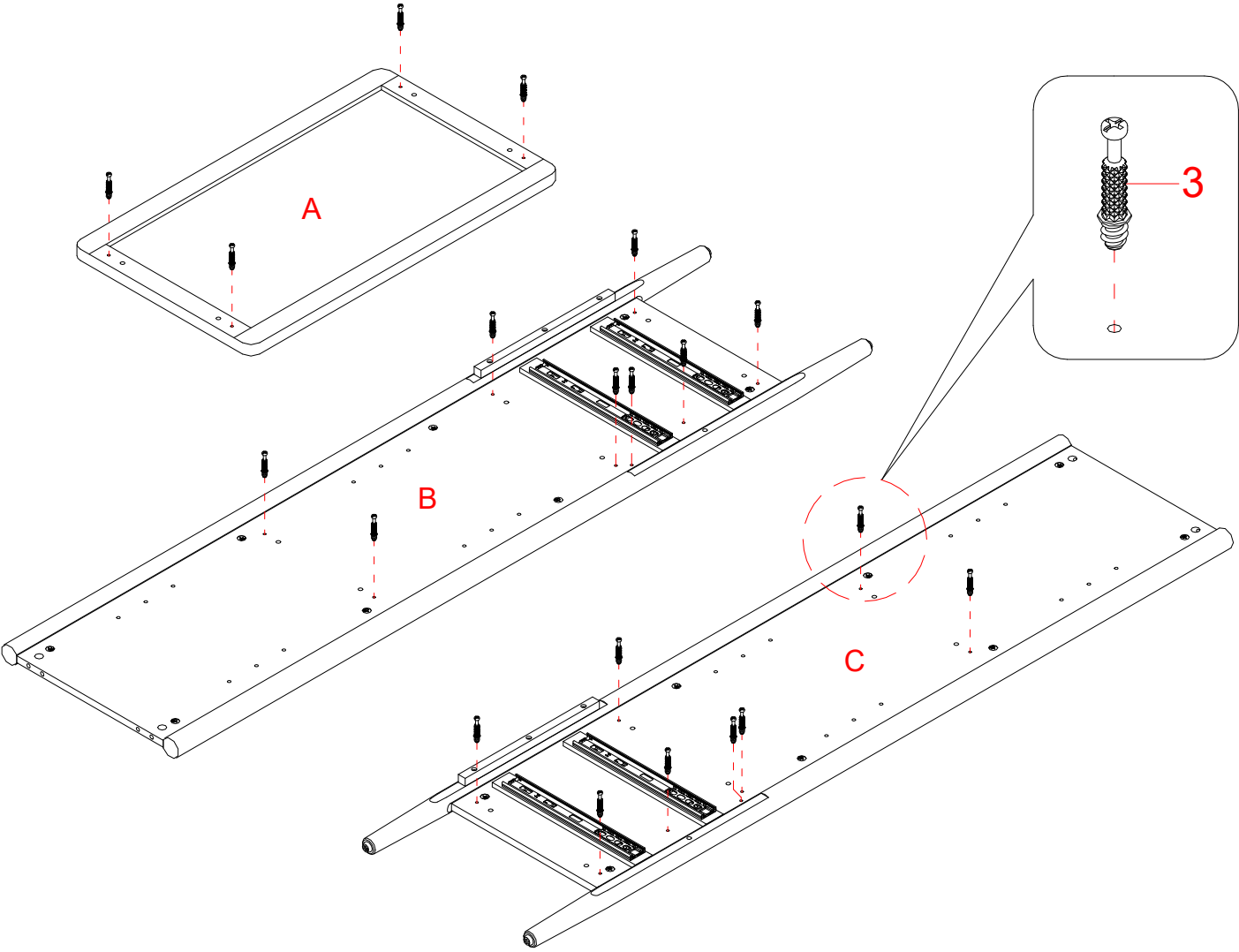

11. Securely screw the Cam Bolts (3) into the designated small holes on the Top Panel (A) and Side Frames (B and C) using a Phillips screwdriver.

Assembly Instructions

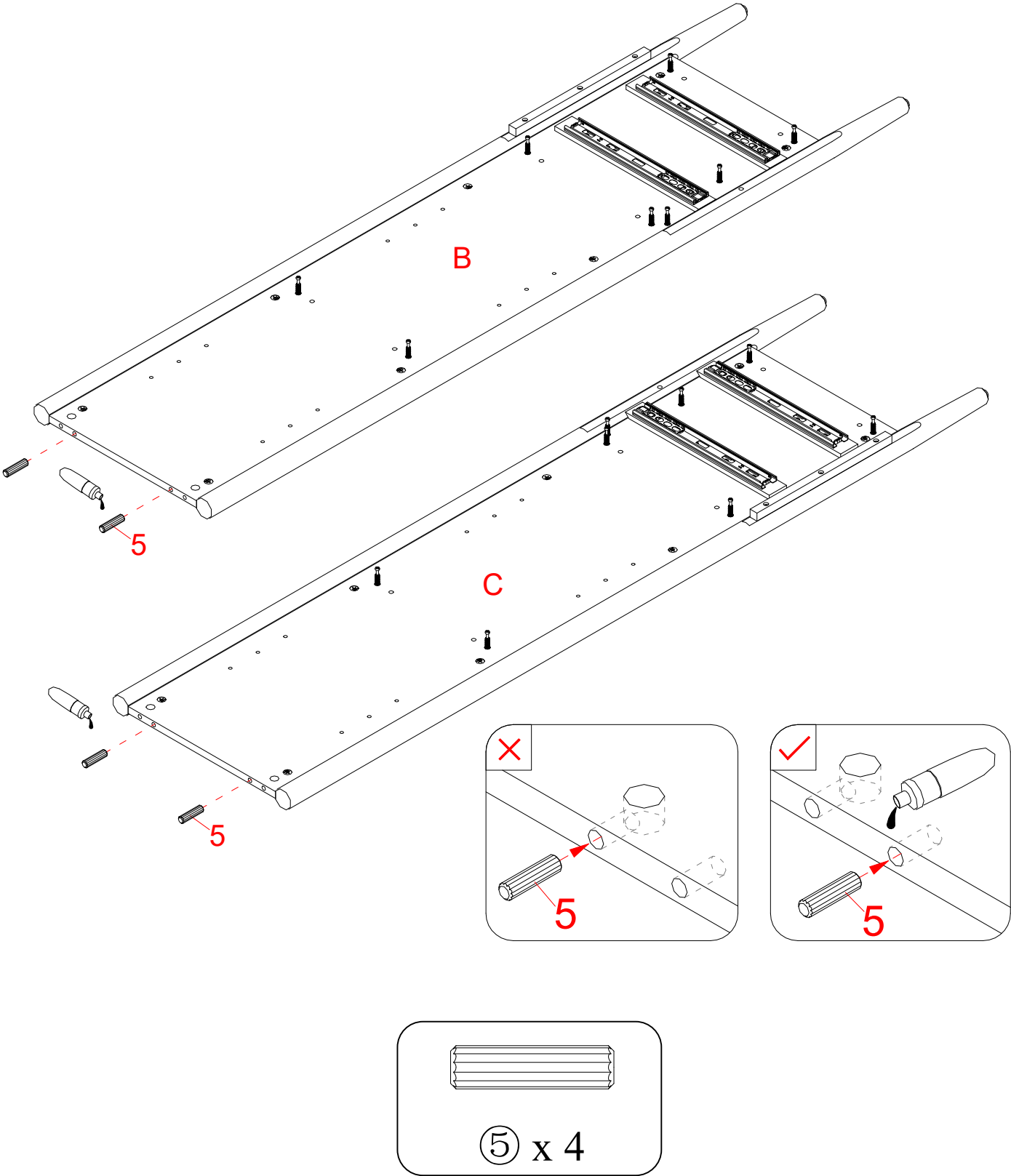

12. Glue 4 Large Wood Dowels (5) into the inner holes on the Side Frames (B and C).

Assembly Instructions

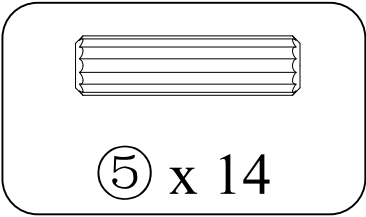
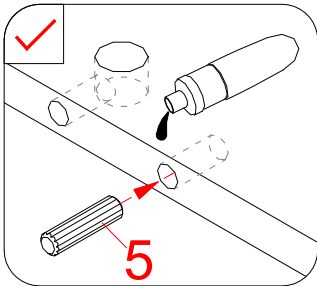
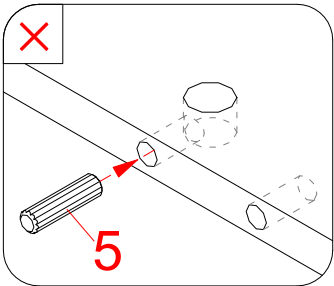
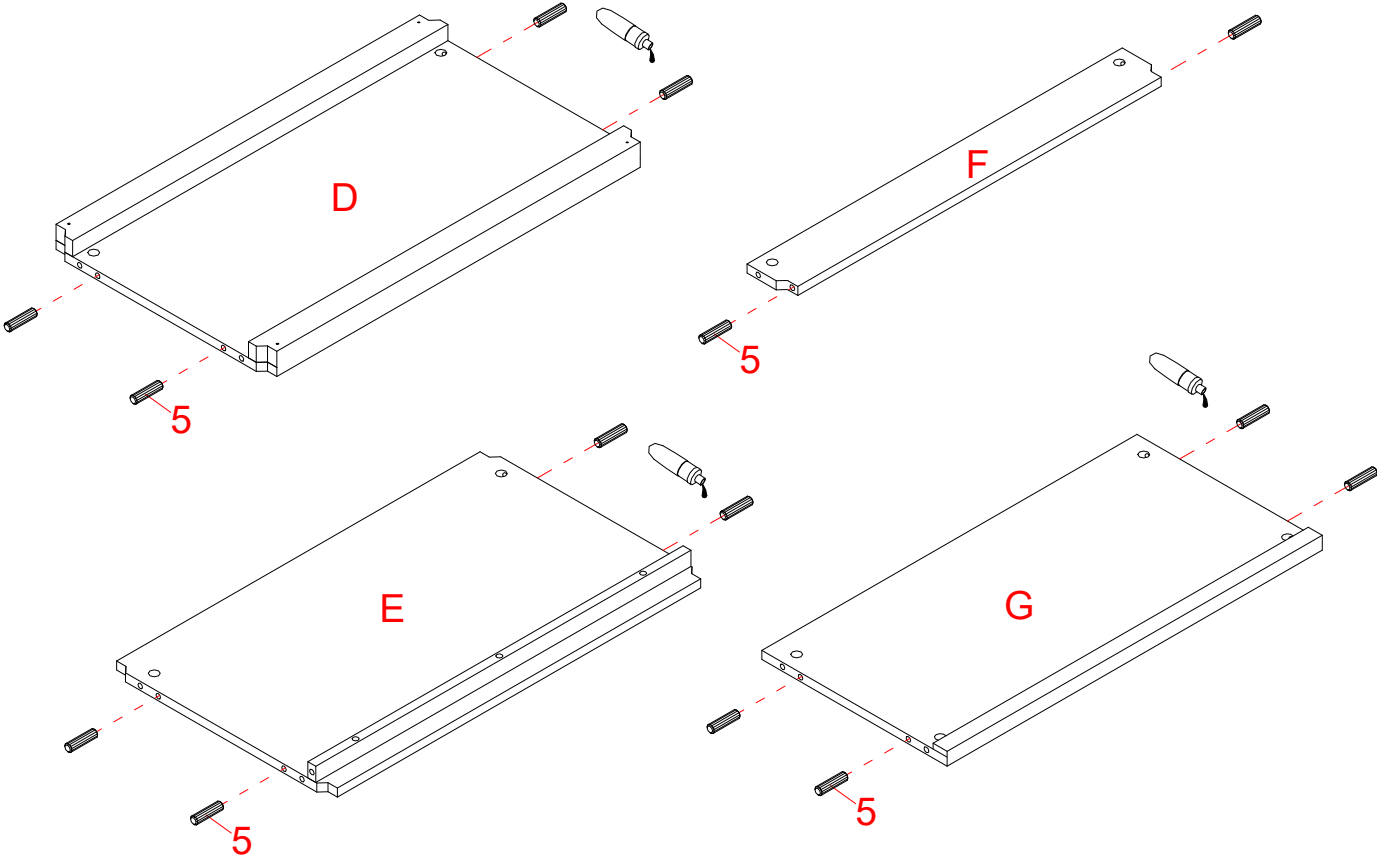

13. Glue the Large Wood Dowels (5) into the designated holes on the Bottom Panel (D), Fixed Shelves (E and G) and Crossbar (F) as shown.

Assembly Instructions

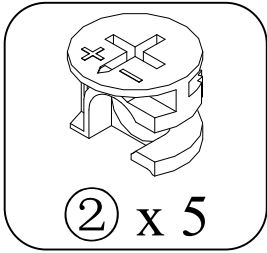
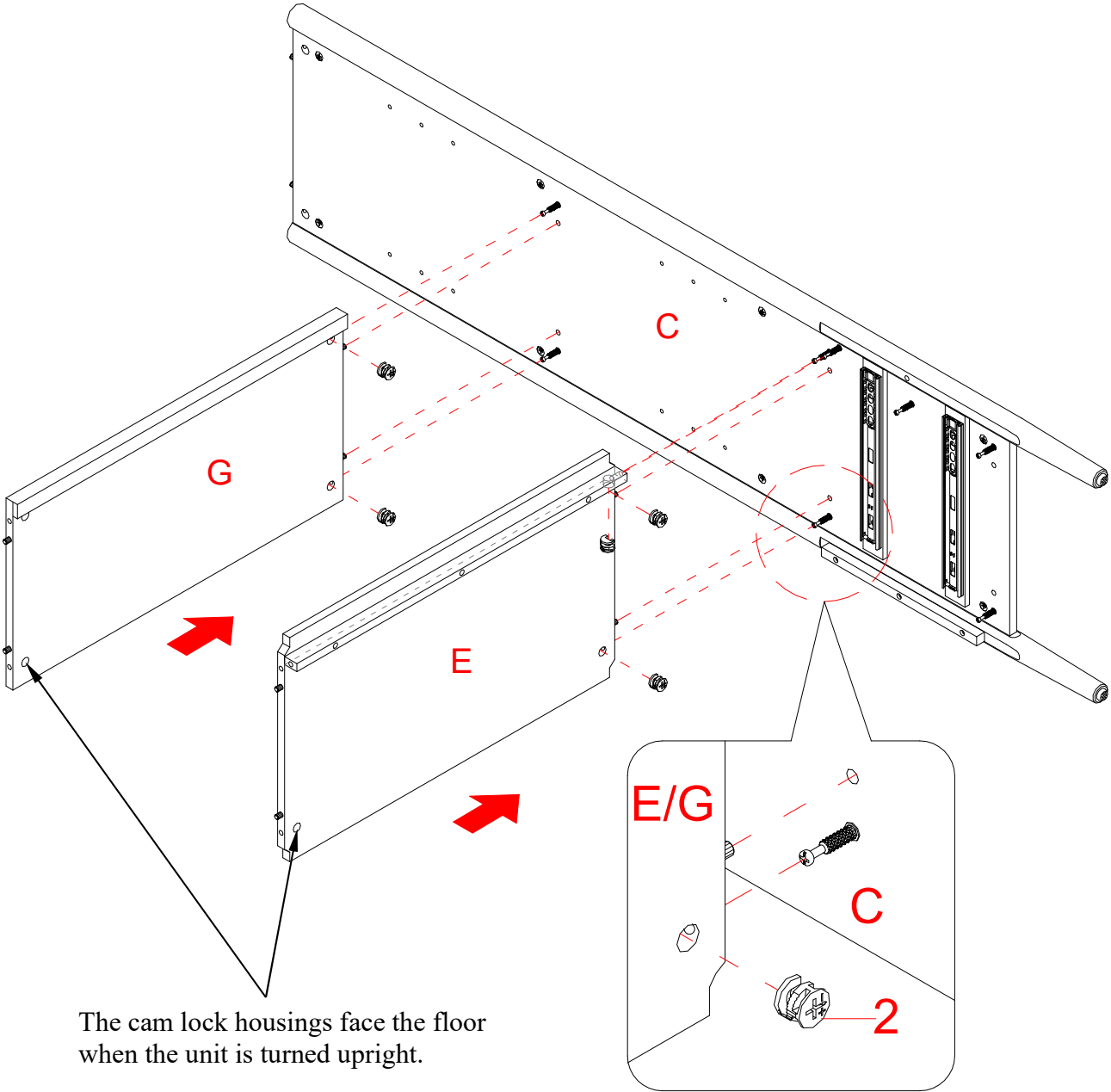

14. Orient and attach the Fixed Shelves (E and G) to the Right Side Frame (C) by engaging 5 Large Cam Locks (2).

Assembly Instructions

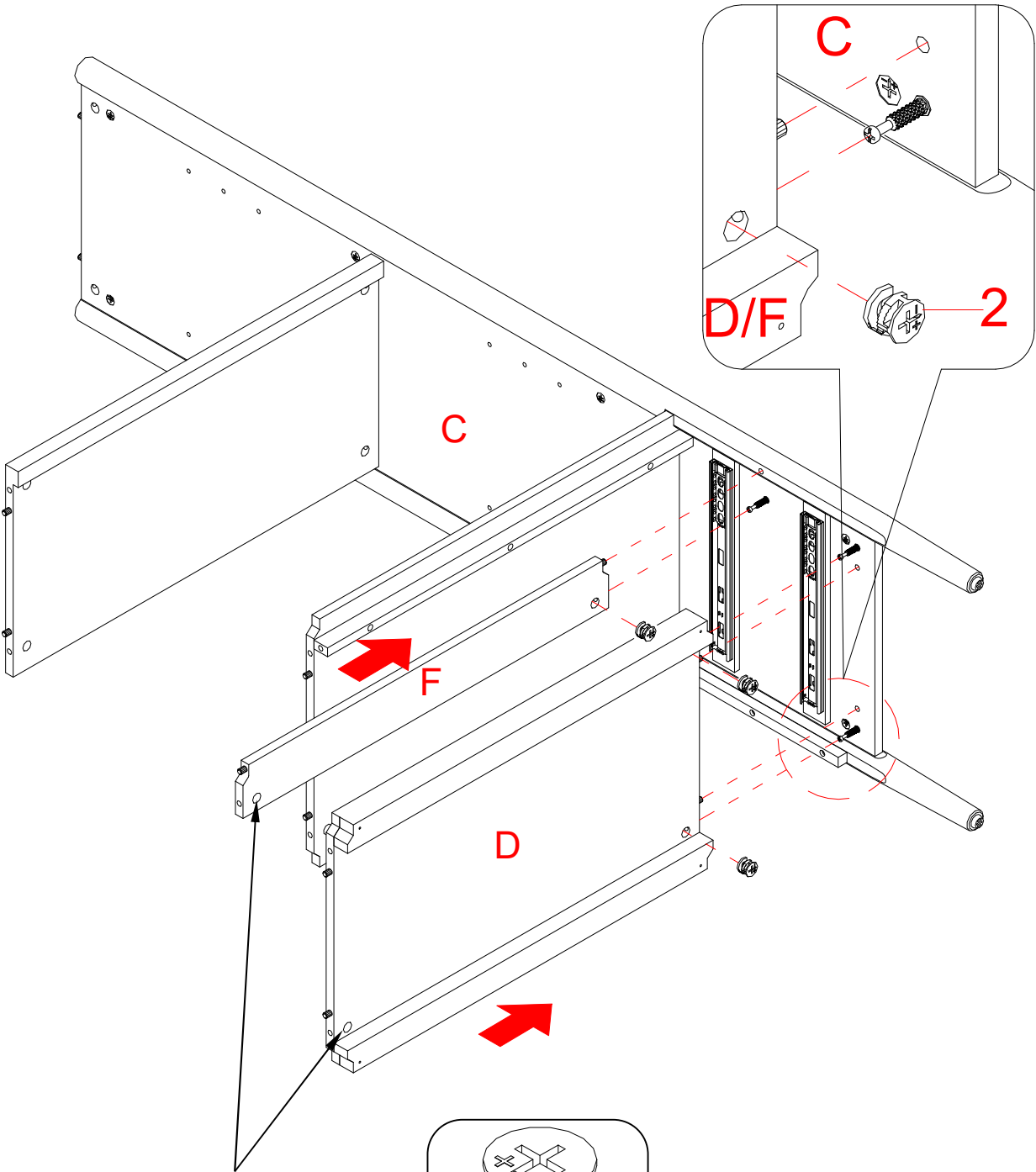

The cam lock housings face the floor when the unit is turned upright.

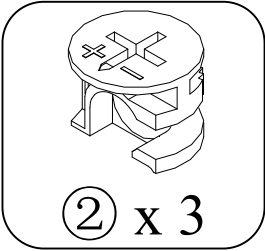

15. Orient and attach the Bottom Panel (D) and Crossbar (F) to the Right Side Frame (C) by engaging 3 Large Cam Locks (2).

Assembly Instructions

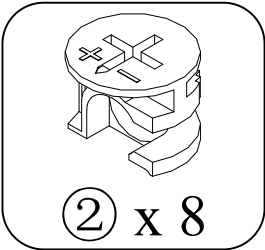
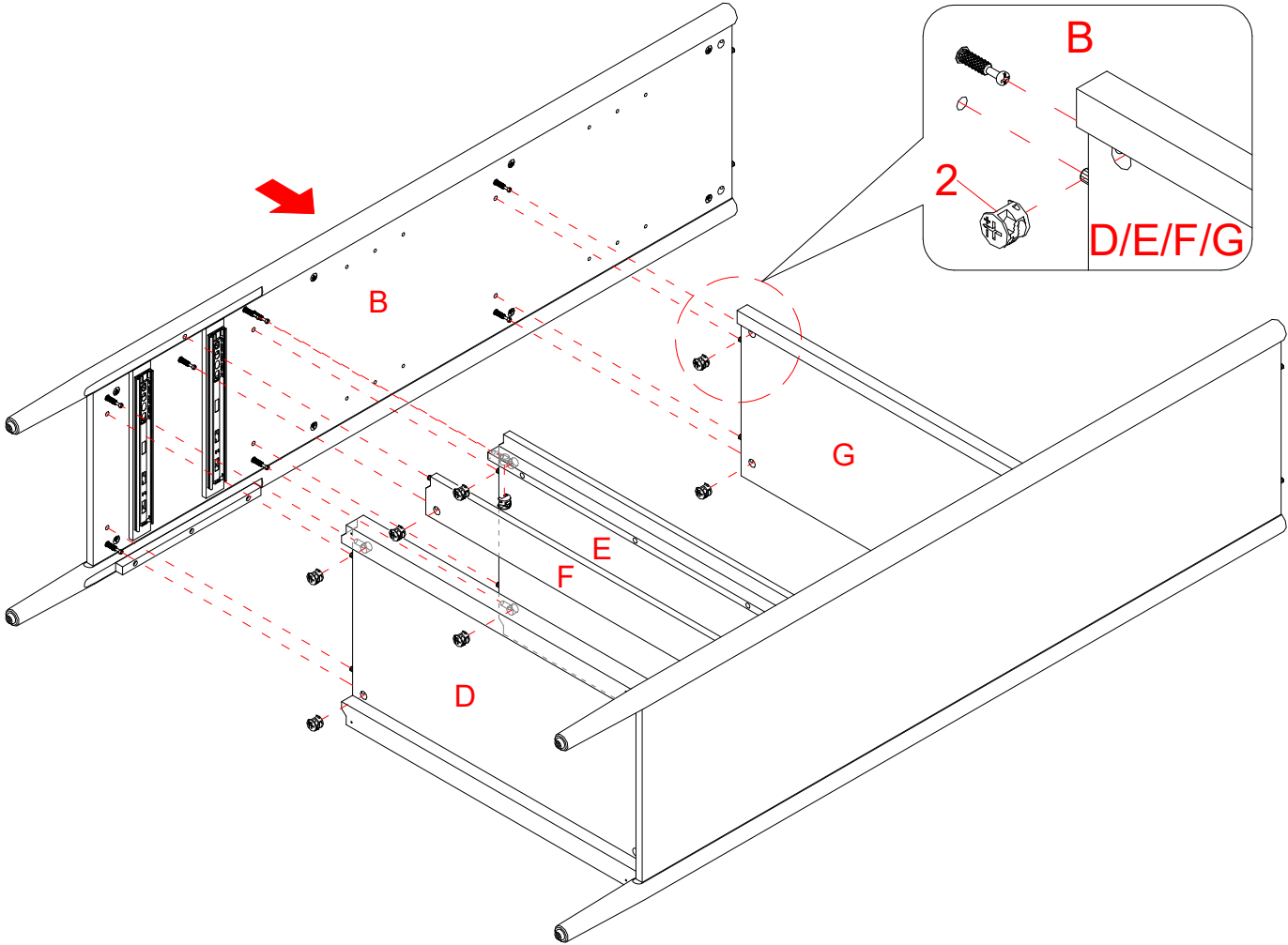

16. Repeat the same procedure to attach the Left Side Frame (B) at the other end.

Assembly Instructions

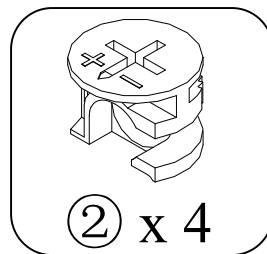
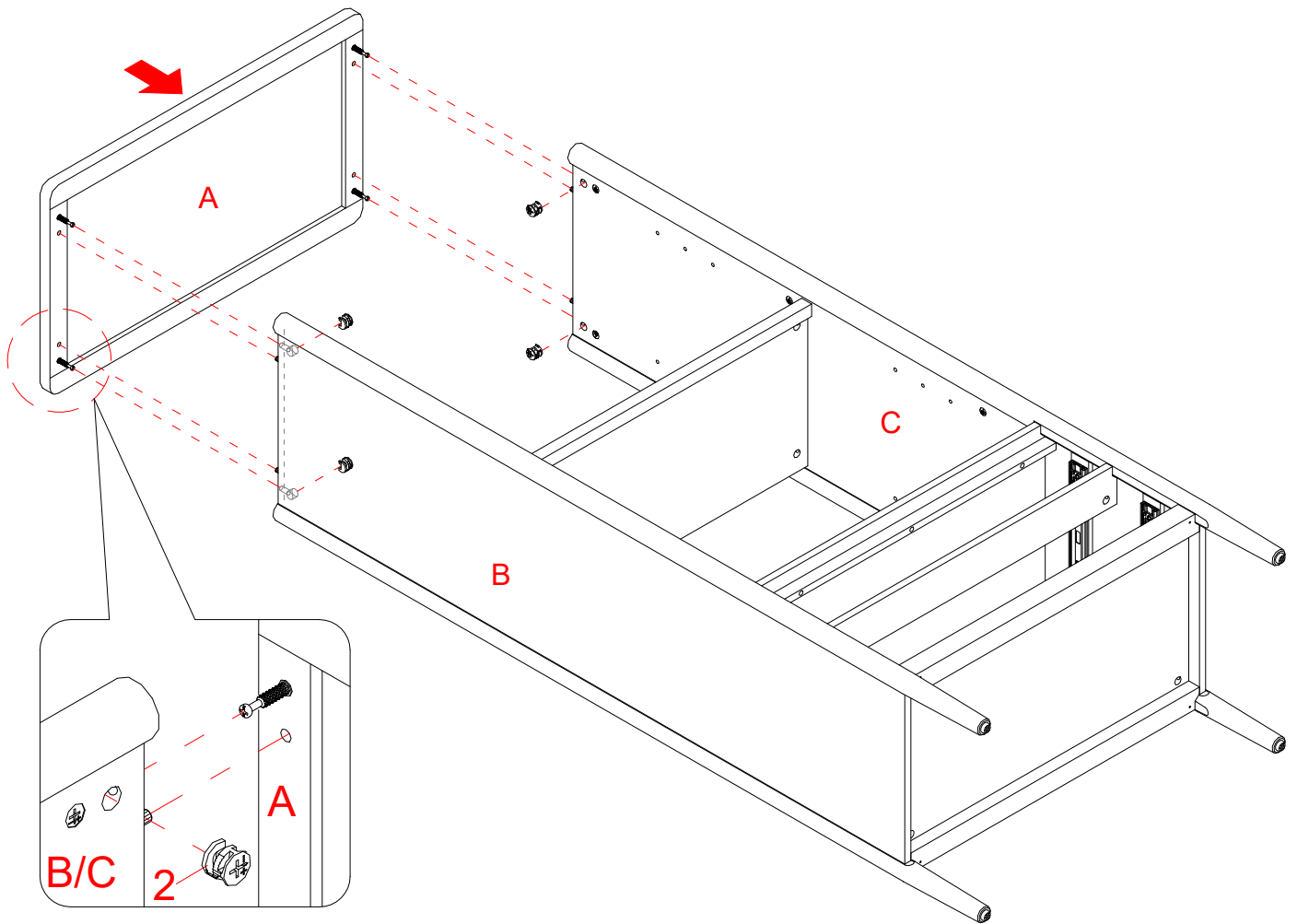

17. Properly position the Top Panel (A) onto the wood dowels inserted on the Side Frames (B and C) and fasten them into place by engaging 4 Large Cam Locks (2).

Assembly Instructions

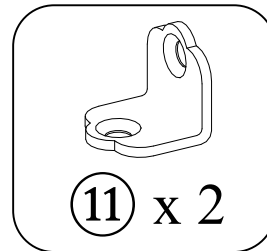
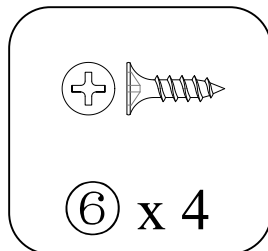
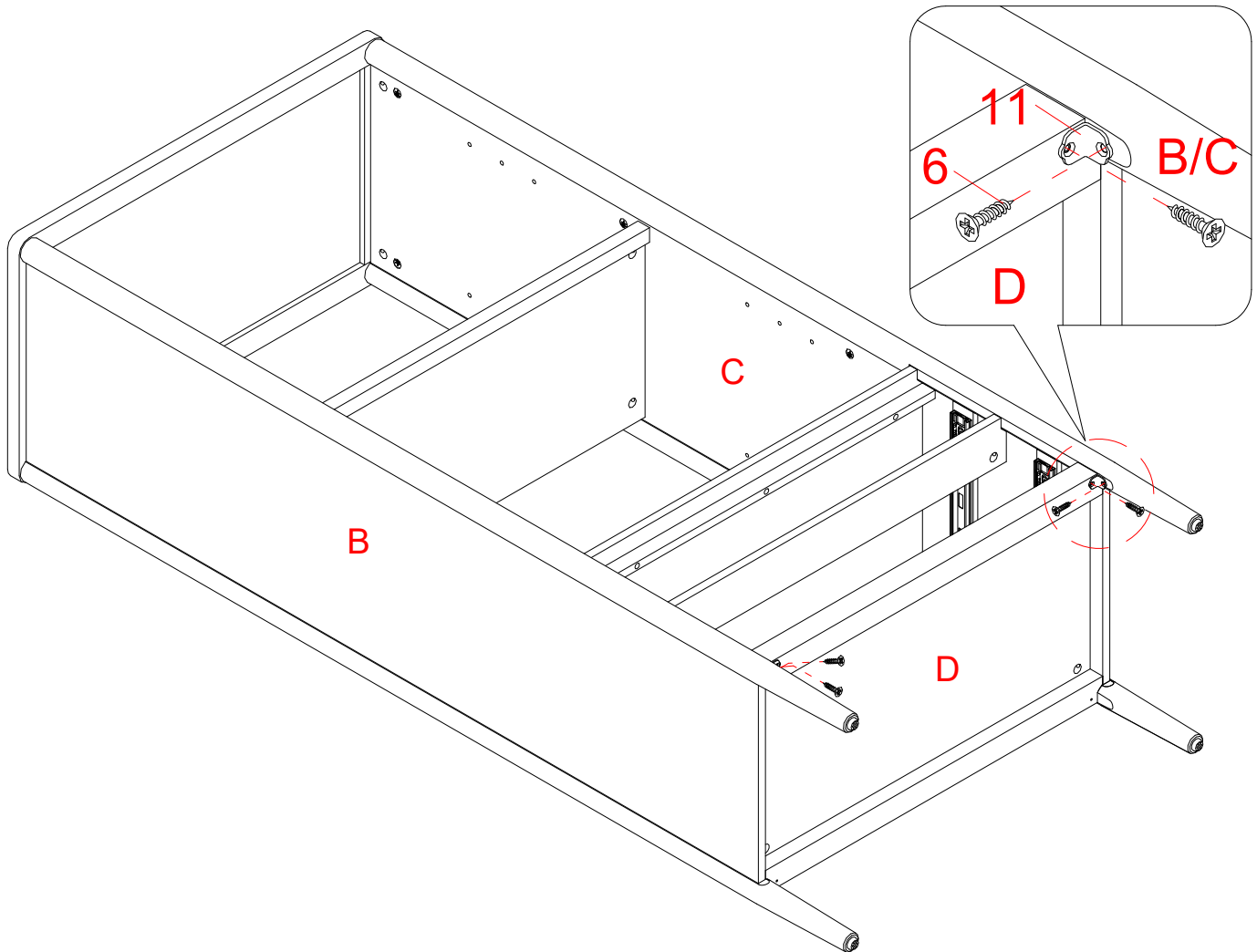

18. Using the pilot holes as a guide, fasten the Bottom Panel (D) to the Side Frames (B and C) by attaching two L-Shaped Brackets (11) at the joints, using two 12 mm Screws (6) per bracket.
19. Now, go back and securely tighten all the cam locks and screws. Make sure that all the parts are tight and there are no gaps between the parts. This will help keep the unit square.

Assembly Instructions

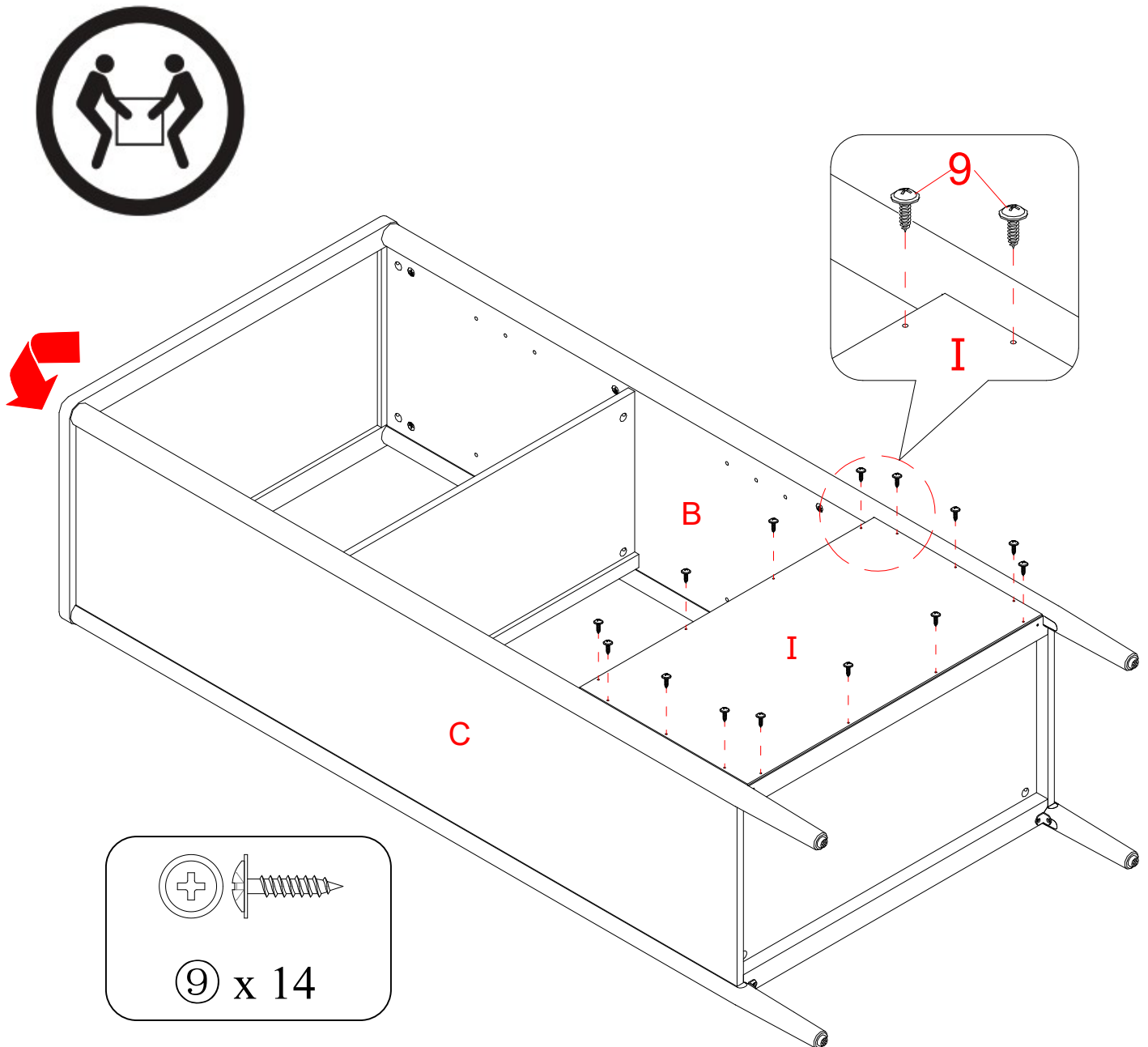

20. Ask for assistance to turn the assembled unit at its front edges.

21. Pick up the Lower Back Panel (I) and align the pre-drilled holes against the edge with the pilot holes on the Lower Fixed Shelf (E). And attach it in place with the provided 15 mm Washer Head Screws (9).

NOTE: We recommend attaching back panel with washer head screws at the corners first.

Assembly Instructions

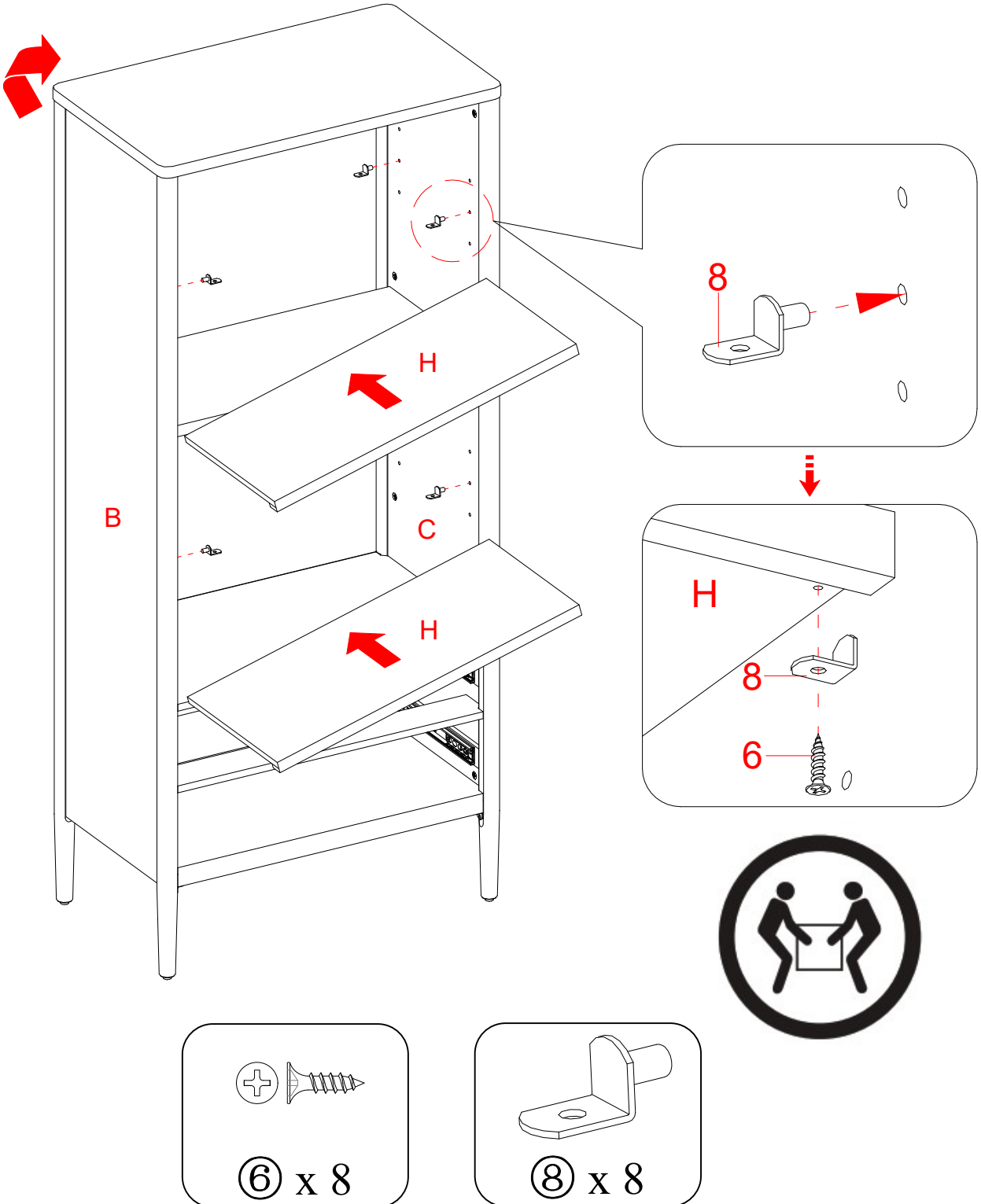

22. Ask for assistance to lift the assembled unit upright and position it near the final location.
23. Insert eight Shelf Supports (8) into the holes at your desired height. Make sure you place the four Shelf Supports (8) at the same level to level the shelf.
24. Tilt and rest the Adjustable Shelves (H) onto the Shelf Supports (8). Secure the shelves with the 12 mm screws (6) for extra support.

Assembly Instructions

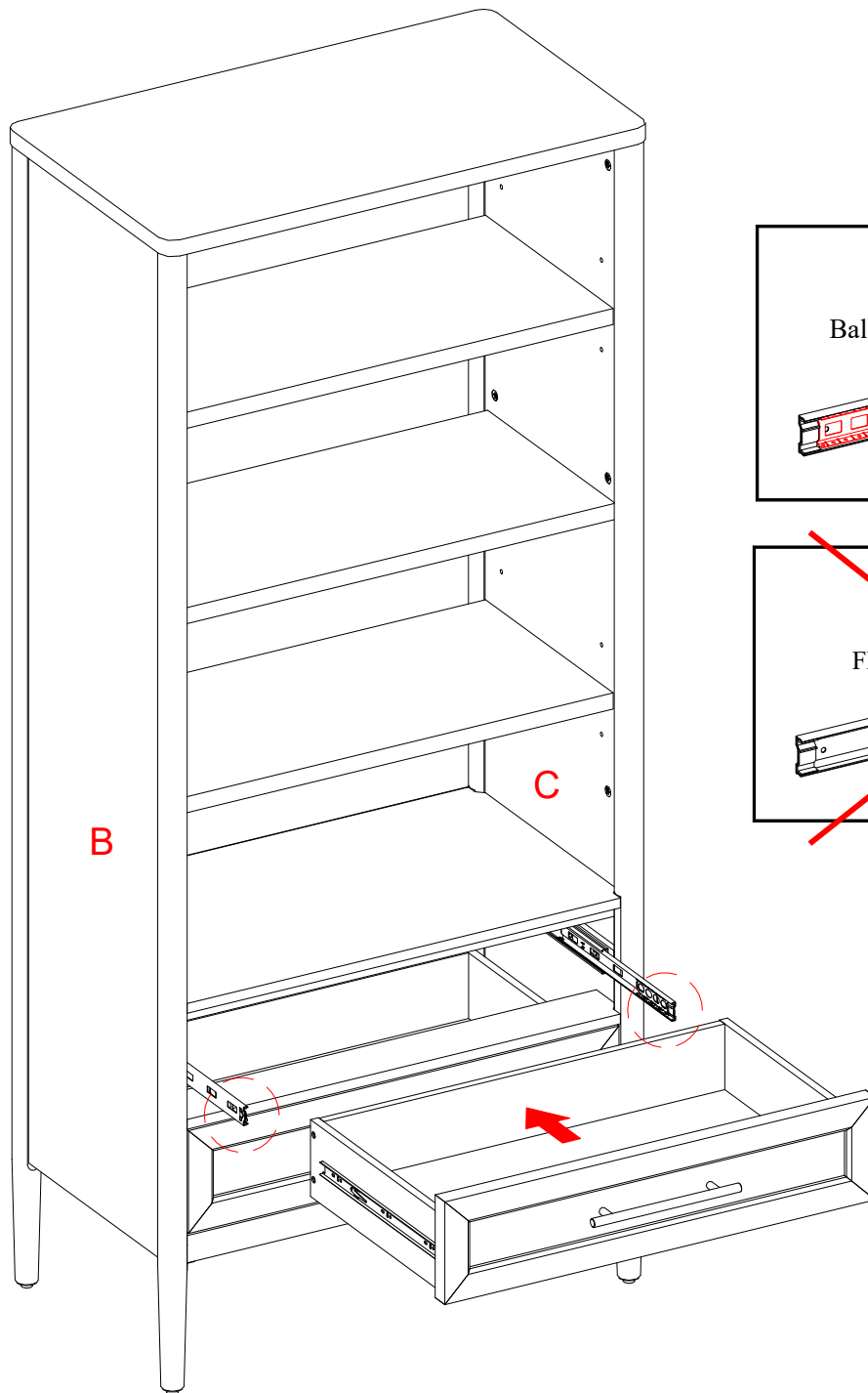

Drawer Installation

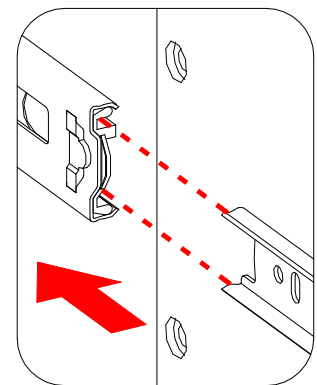
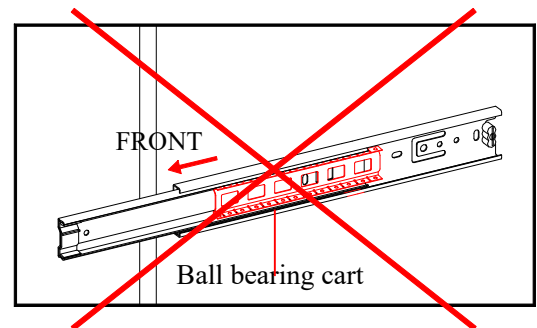
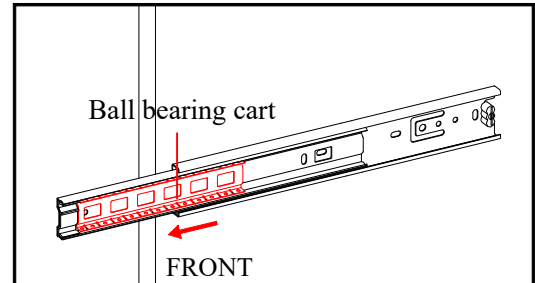

25. Insert the assembled drawers to the frame. Extend the Ball Bearing Slide Tracks on the unit all the way forward (including ball bearing cart). Then align the Slide Runners on the assembled drawers with the Slide Tracks and push the drawers carefully inside until it stops.

NOTE: If the drawers does not go in smoothly, please take it out and repeat the step. If you need to remove the drawer, please pull the drawer all the way out, then simultaneously pushes the plastic release lever of the ball bearing slides up on one side and down on the other side, and then pull it completely out.

Assembly Instructions

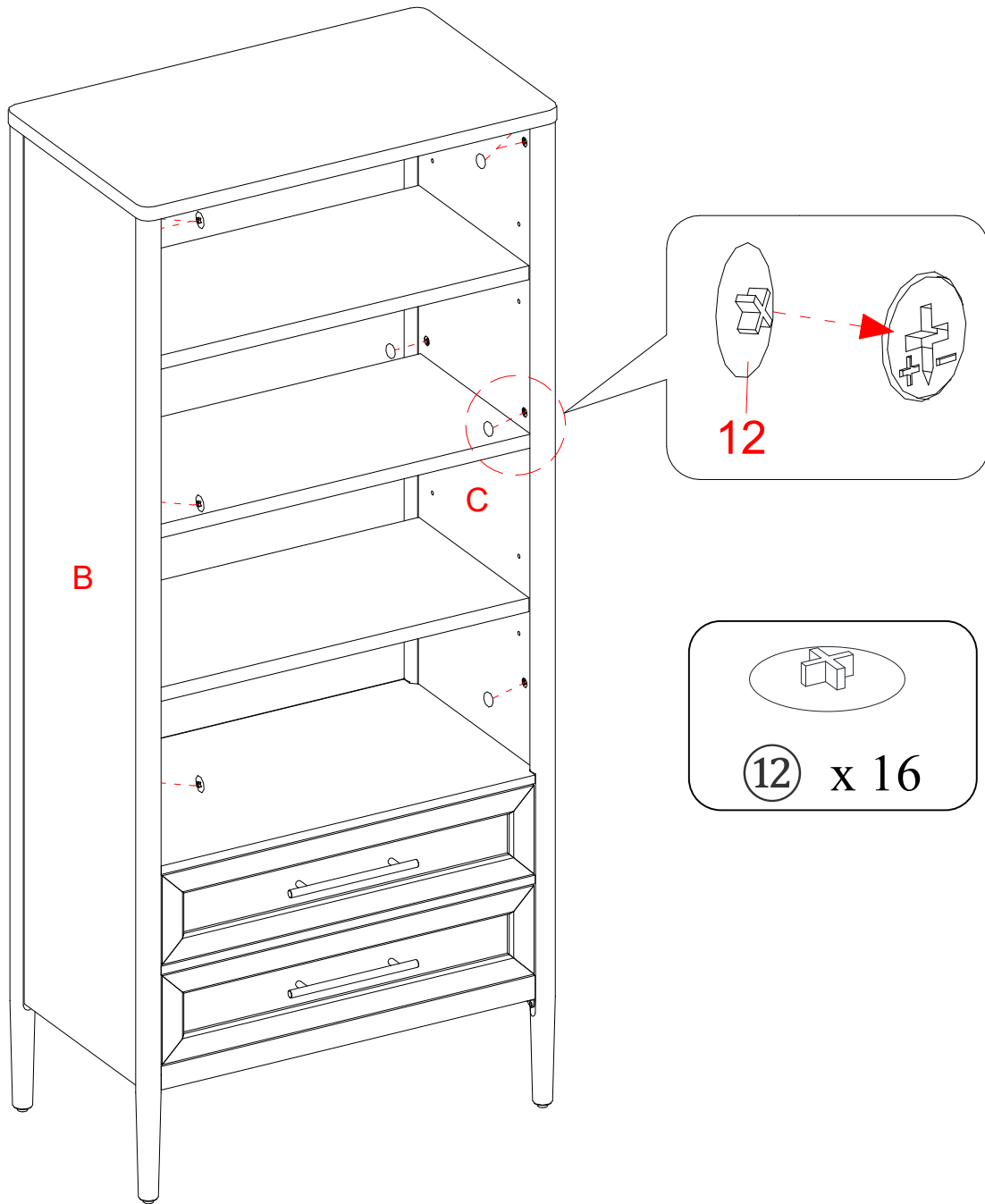

26. Insert the Cam Lock Covers (12) onto the visible cam locks to conceal the cams.

Assembly Instructions

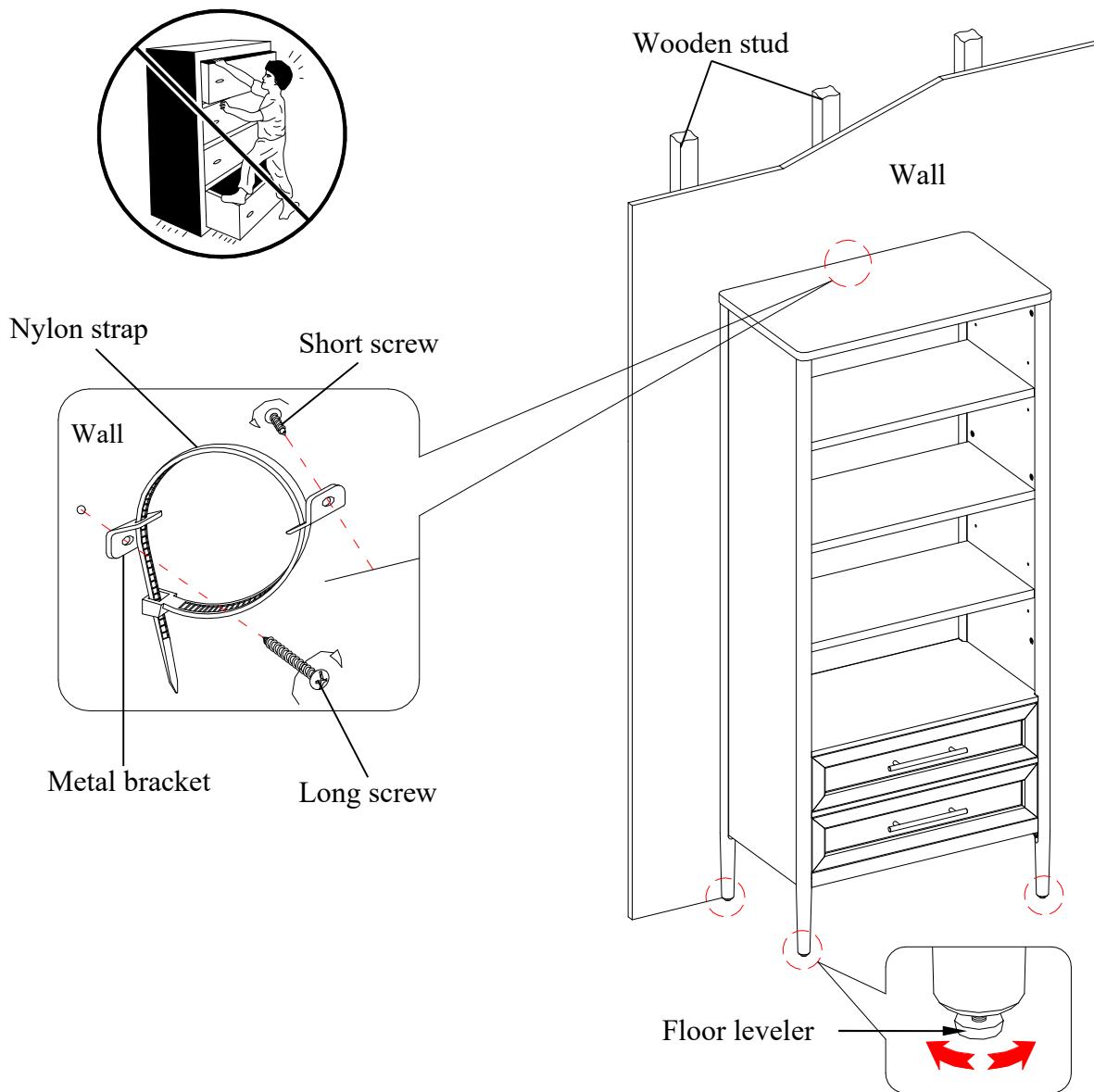

Tools required (not included): Phillips screwdriver, stud finder, tape measure, pencil, power drill and 1/8" drill bit.

27. Ask assistance to position the assembled unit at the desired location and adjust the pre-attached floor levelers to level the unit against a wall.
28. Now, follow the instructions printed on the plastic bag containing the Tipping Restraint Hardware to attach the tip-over restraints to the unit and the wall.

NOTE: The tipping restraint hardware included is for wooden stud wall construction. It must be attached to a wall stud. Depending upon your wall construction, different anchor hardware may be required. Please contact your local hardware store for assistance. Young children can be seriously injured by tipping furniture. You must install the tipping restraint hardware with the unit to prevent the unit from tipping, causing any accidents or damage. The tipping restraints are intended only as a deterrent, they are not a substitute for proper adult supervision. The tipping restraints are not earthquake restraints. If you wish to add the extra security of earthquake restraints, they must be purchased and installed separately.

FURNITURE TIPPING RESTRAINT

YOUNG CHILDREN MAY BE INJURED BY TIPPING FURNITURE AND YOU MUST USE THIS TIPPING RESTRAINT TO ATTACH THIS UNIT TO THE WALL, TO PREVENT ACCIDENTS AND/OR INJURIES.

THIS HARDWARE, MUST BE PROPERLY INSTALLED (FOLLOW ALL DIRECTIONS IN ORDER ON THIS INSTRUCTIONS), TO PROVIDE PROTECTION AGAINST THE UNEXPECTED TIPPING OF FURNITURE DUE TO IMPROPER USE.

THIS PRODUCT IS ONLY A DETERRENT. IT IS NOT A SUBSTITUTE FOR PROPER ADULT SUPERVISION. USE OF TIP-OVER RESTRAINTS MAY ONLY REDUCE, BUT NOT ELIMINATE, THE RISK OF TIP-OVER.

 WARNING	
	<p>Children have died from furniture tipover. To reduce the risk of furniture tipover:</p> <ul style="list-style-type: none">• ALWAYS install Anti-tip device provided.• NEVER put a TV on this product.• NEVER allow children to stand, climb or hang on any drawers, doors, or shelves.• NEVER open more than one drawer at a time.• Place heaviest items in the lowest drawers.
	<p>Use of tip-over restraints may only reduce, but not eliminate, the risk of tip-over.</p>

Care and Maintenance

- Use a soft, clean cloth that will not scratch the surface when dusting.
- Use of furniture polish is not necessary. Should you choose to use polish, test first in an inconspicuous area.
- Using solvents of any kind on your furniture may damage your furniture's finish.
- Never use water to clean your furniture as it may cause damage to the finish.
- Always use coasters under beverage glasses and flowerpots.
- Liquid spills should be removed immediately. Using a soft, clean cloth, blot the spill gently. Avoid rubbing.
- Always use protective pads under hot dishes and plates. Heat can cause chemical changes that may create spotting within the furniture finish.
- In the event that your furniture is stained or otherwise damaged during use, we recommend that you call a professional to repair your furniture.
- Check bolts/screws periodically and tighten them if necessary.

Further Advice about Wood Furniture Care

It is best to keep your furniture in a climate-controlled environment. Extreme temperature and humidity changes can cause fading, warping, shrinking and splitting of wood. It is advised to keep furniture away from direct sunlight as sun may damage the finish.

Proper care and cleaning at home will extend the life of your purchase. Following these important and helpful tips will enhance your furniture as it ages.

A touch-up pen has been provided to minimize the small nicks or scratches that may occur during assembly or shipping.

We hope you enjoy your purchase for many years.
Thank you for your purchase!

QUALITY GUARANTEE

We are confident that you will be delighted with your Whalen Furniture purchase.

Should this product be defective in workmanship or materials or fail under normal use, we will repair or replace it for up to one (1) year from date of purchase. Every Whalen Furniture product is designed to meet your highest expectations. We guarantee that you will immediately see the value of our fine furniture.

This warranty gives you specific legal rights and you may also have other rights which vary from State to State.

Whalen Furniture Manufacturing
1578 Air Wing Road, San Diego, CA 92154, USA
Customer Service: 1-866-942-5362
8:30 a.m. - 4:30 p.m., PST, Monday to Friday
www.whalenstyle.com

Librero con cajones

Serie # BHS336158813032

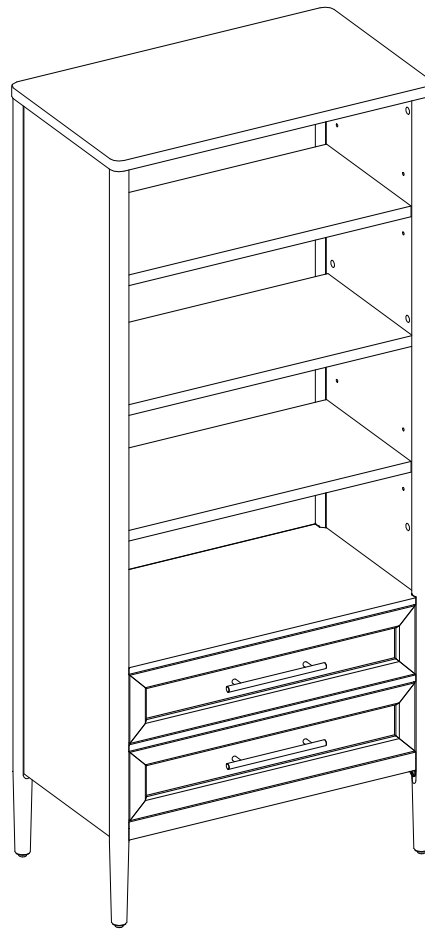

ENSAMBLE REQUERIDO POR ADULTO

Si tienen alguna pregunta acerca del ensamble o si alguna parte está faltante, no retorne este producto a la tienda donde lo compro. Por favor llame a nuestro departamento de ayuda al cliente teniendo su instructivo y lista de partes para proveer el modelo, nombre de parte o el número de fábrica:

1-866-942-5362

Hora estándar del Pacífico: 8:30 a.m. - 4:30 p.m., de Lunes a Viernes
O visite nuestra página de Internet 24 horas al día, 7 días a la semana para asistencia

www.whalenstyle.com

O mande un correo electrónico a **parts@whalenfurniture.com**

**ESTE INSTRUCTIVO CONTIENE INFORMACION IMPORTANTE DE SEGURIDAD.
POR FAVOR LEA Y MANTENGA PARA USO FUTURO.**

MÁXIMO PESO RECOMENDADO

FABRICANTE: Whalen Furniture Manufacturing

CATALOGO : Librero con cajones

MODELO # BHS336158813032

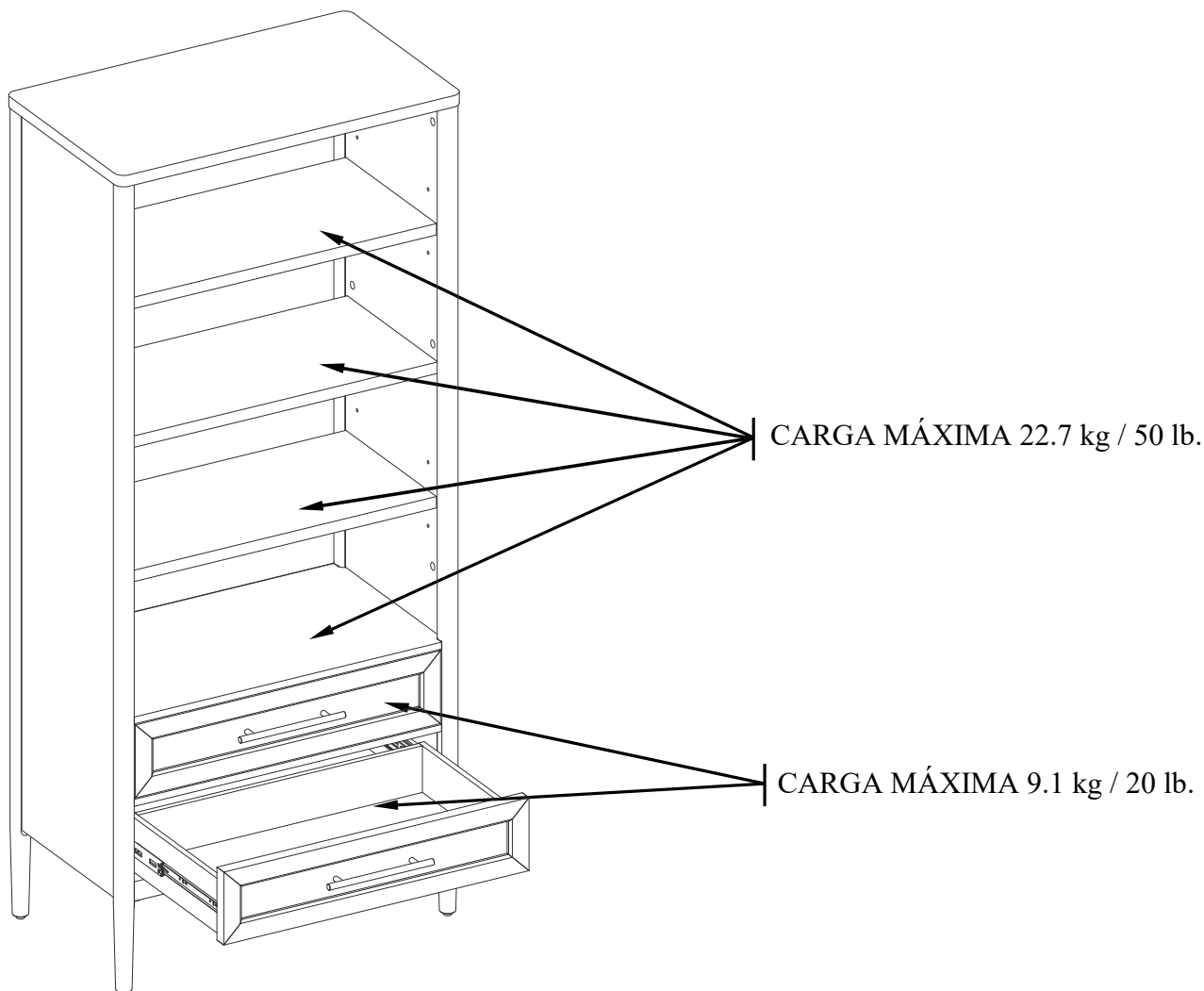

⚠ ADVERTENCIA

ESTA UNIDAD DEBE UTILIZARSE CON LOS PESOS MÁXIMOS INDICADOS. SI SE EXCEDE EL PESO MÁXIMO, PODRÍA RESULTAR EN UNA INESTABILIDAD DE LA UNIDAD CAUSANDO POSIBLES LESIONES.

NOTA ESPECIAL

Por favor lea todo el instructivo antes de ensamblar. Examinar todo el material de empaque antes de tirar el cartón. Retirar cualquier grapa del cartón antes de tirar. Retirar todas las partes del cartón y separar en grupos como es indicado en la lista de partes. Por favor de asegurar que todas las partes están presentes antes del ensamble. El uso de herramientas eléctricas para completar el ensamble no es recomendado.

IMPORTANTE

Antes de comenzar: Abra, identifique y cuente todas las partes antes del ensamble. Coloque las piezas sobre una superficie plana y no abrasiva. Tendrá las partes identificadas en las páginas 4 y 5 de este manual de instrucciones.

NOTA: ES MUY IMPORTANTE EL USO DE GOMA CON LAS CLAVIJAS DE MADERA. EL EXCESO DE PEGAMENTO SE PUEDE LIMPIAR CON UN PAÑO HÚMEDO.

Inserte la clavija por lo menos a la mitad del camino golpeando ligeramente con un mazo de goma, SI ES NECESARIO.

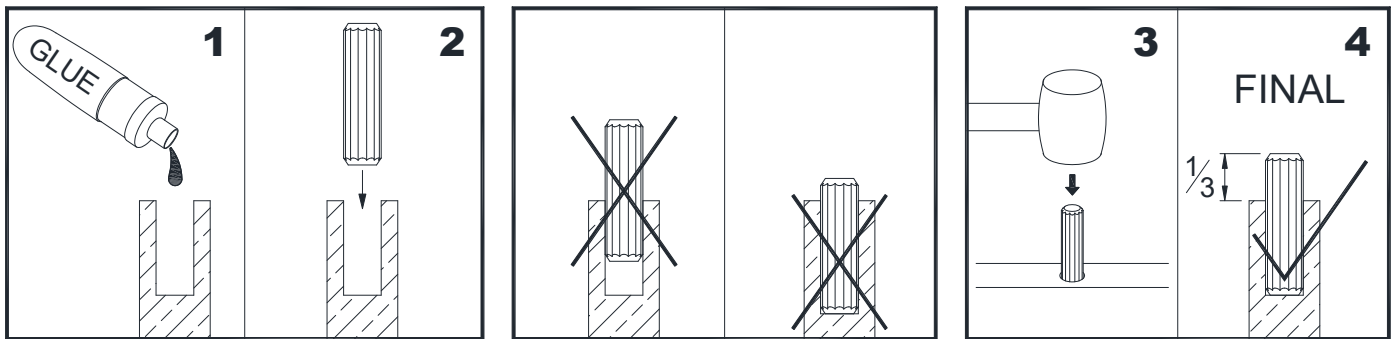

SISTEMA DE OPERACIÓN DE TUERCA DE FIJACIÓN

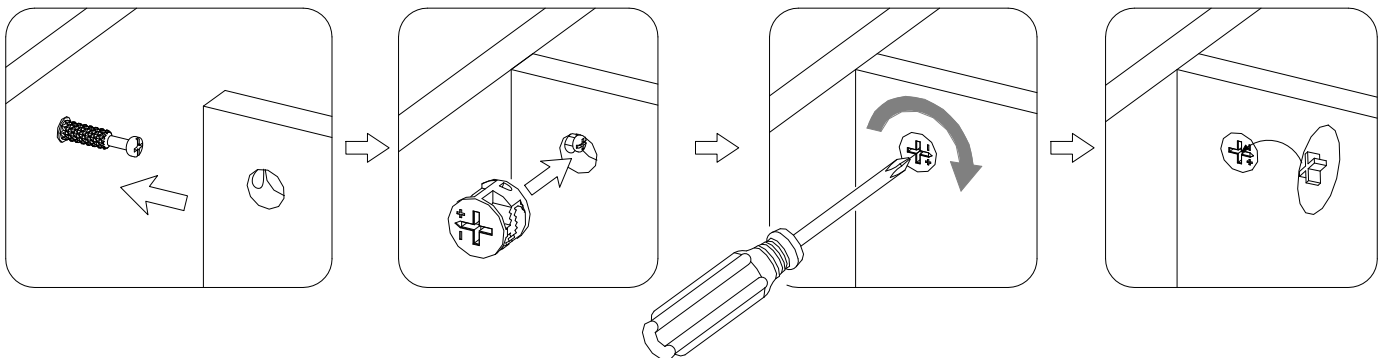

CÓMO FUNCIONA LA INSTALACIÓN DE MONTAJE (KD)

1. Fijar los pernos de fijación en los orificios pequeños del panel. Conectar ambos paneles, cerciorándose que los pernos de fijación entren bien en los agujeros pre perforados en el extremo del panel para las tuercas de fijación.
2. Insertar las tuercas de fijación en los orificios grandes del panel. Hacer que la flecha en la tuerca este apuntando hacia la entrada del perno de fijación.
3. Tome un destornillador de cruz y apriete la tuerca en dirección de las manecillas del reloj para apretar.
4. Enchufar las tapas de las tuercas de fijación en los espacios cruz de las tuercas de fijación para esconder.

Está listo para el ensamble KD de esta unidad.

Lista de partes y material de ferretería

Por favor lea completamente las instrucciones y verifique que estén todas las partes y partes de ferretería antes de iniciar el ensamblado.

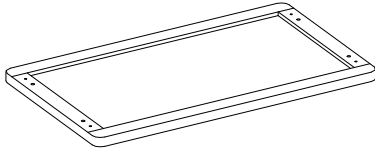

A- Panel superior (Cant. 1)

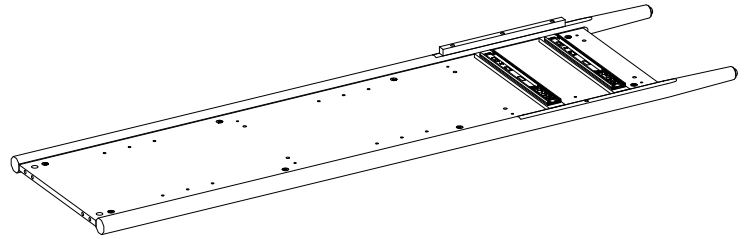

B- Marco izquierdo (Cant. 1)

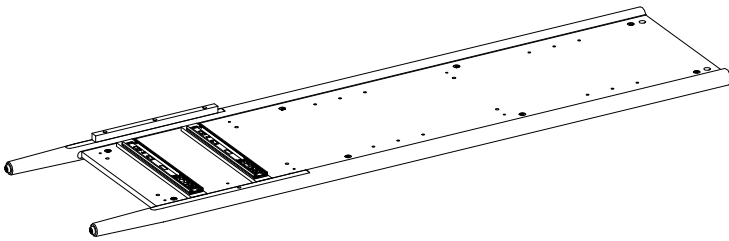

C- Marco derecho (Cant. 1)

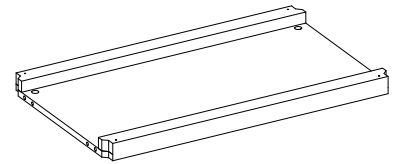

D- Panel inferior (Cant. 1)

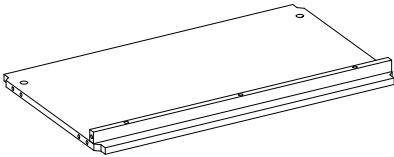

E- Repisa fija inferior (Cant. 1)

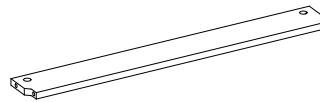

F- Soporte (Cant. 1)

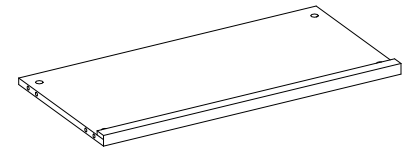

G- Repisa fija superior (Cant. 1)

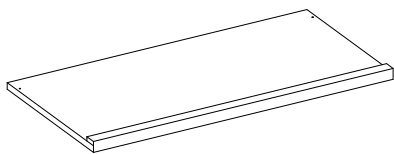

H- Repisa ajustable (Cant. 2)

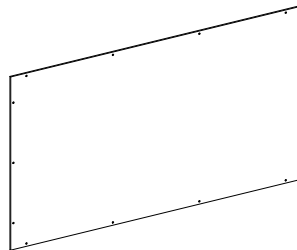

I- Panel inferior posterior (Cant. 1)

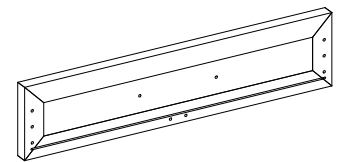

J- Frente del cajón (Cant. 2)

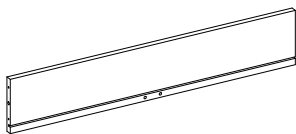

K- Panel posterior del cajón (Cant. 2)

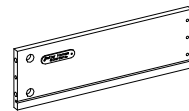

L- Lado izquierdo del cajón (Cant. 2)

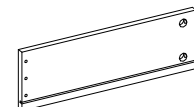

M- Lado derecho del cajón (Cant. 2)

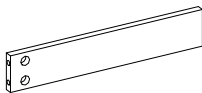

N- Soporte inferior del cajón (Cant. 2)

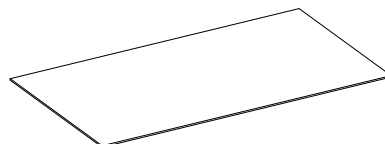

O- Panel inferior del cajón (Cant. 2)



P- Manija (Cant. 2)

Lista de partes y material de ferretería

Por favor lea completamente las instrucciones y verifique que estén todas las partes y partes de ferretería antes de iniciar el ensamblado.

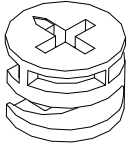

(1) Tuerca de fijación pequeña
(Cant. 12+1 extra)

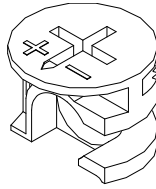

(2) Tuerca de fijación grande
(Cant. 20+1 extra)

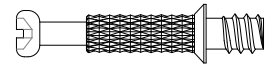

(3) Perno de fijación
(Cant. 32+1 extra)



(4) Clavija de madera de M6 x 30 mm
(Cant. 8+1 extra)



(5) Clavija de madera de M8 x 30 mm
(Cant. 18+1 extra)



(6) Perno de M3.5 x 12 mm
(Cant. 12+1 extra)

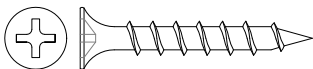

(7) Perno de M4 x 30 mm
(Cant. 12+1 extra)

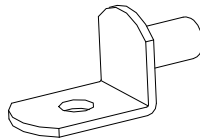

(8) Soporte para repisa
(Cant. 8+1 extra)

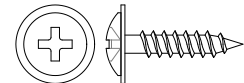

(9) Perno de cabeza de arandela de M3.5 x 15 mm
(Cant. 14+1 extra)

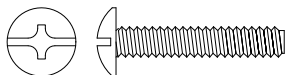

(10) Perno de 5/32 de pulgada x 22 mm
(Cant. 4)



(11) Soporte L
(Cant. 2)

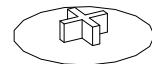

(12) Tapa de la tuerca de fijación
(Cant. 16+1 extra)

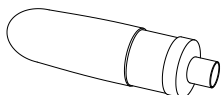

Pegamento
(Cant. 1)



Bolígrafo de retoque
(Cant. 1)

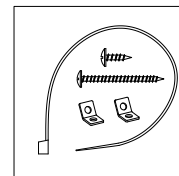

Juego de restricción de movimiento (Cant.1)
(Incluido en bolsa de plástico)

Herramientas requeridas (no provistas): Desarmador estrella, buscador de vigas, cinta métrica, lápiz, taladro y broca de 1/8 pulgadas.

Instructivo de ensamble

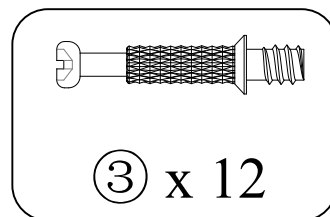
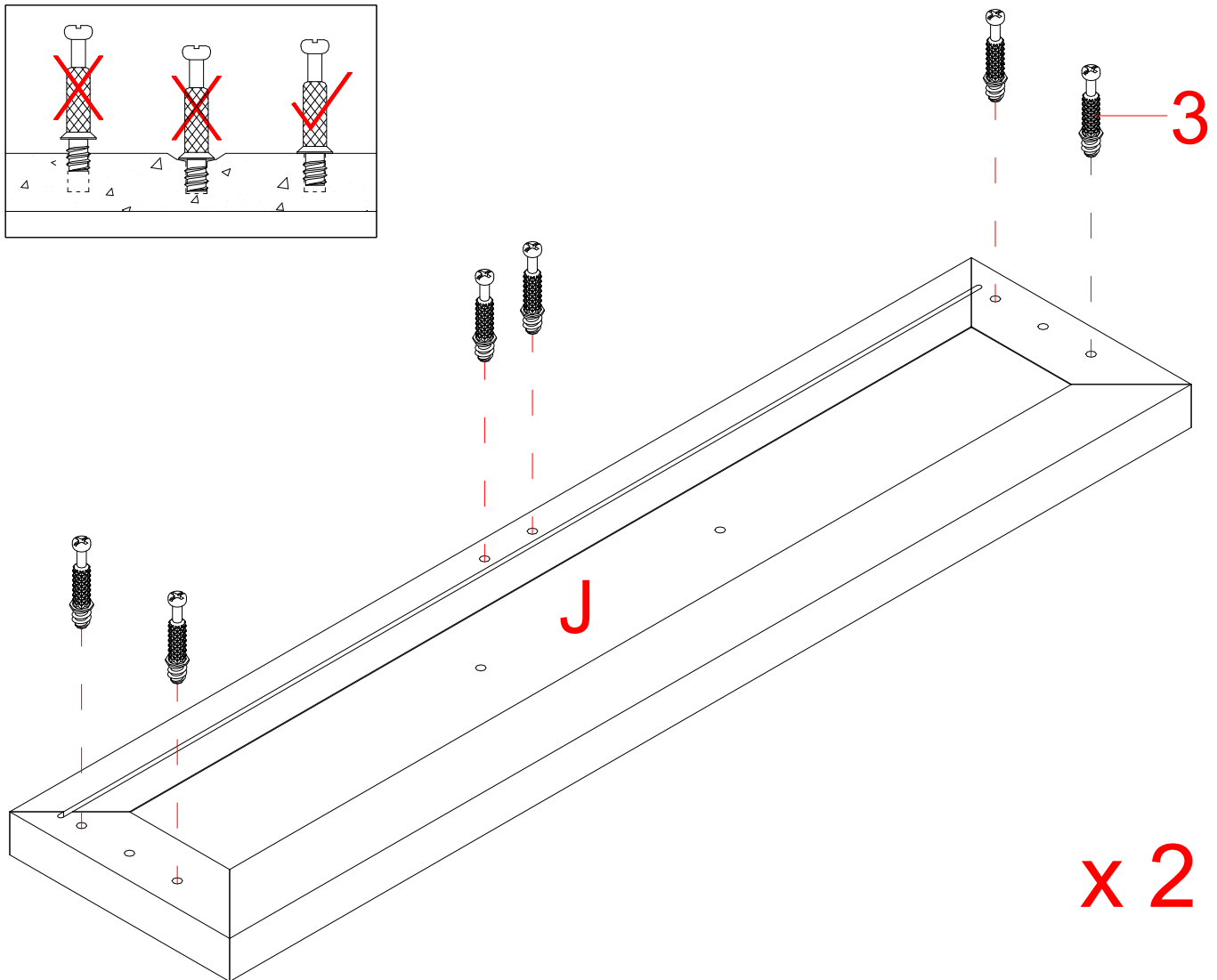

NOTA: Por favor no apriete completamente todos los pernos, hasta que termine con el ensamble de las partes. Después asegúrese de apretar todos los pernos. Esto hará el ensamble más fácil.

1. Desempacar la unidad y confirmar que se tiene todo el material de ferretería y partes requeridas. Ensamblar la unidad en un piso alfombrado o en el cartón vacío para evitar rasguños.
2. Apretar los pernos de fijación (3) en los agujeros pequeños designados en los paneles frontales del cajón (J) usando el desarmador estrella.

Instructivo de ensamble

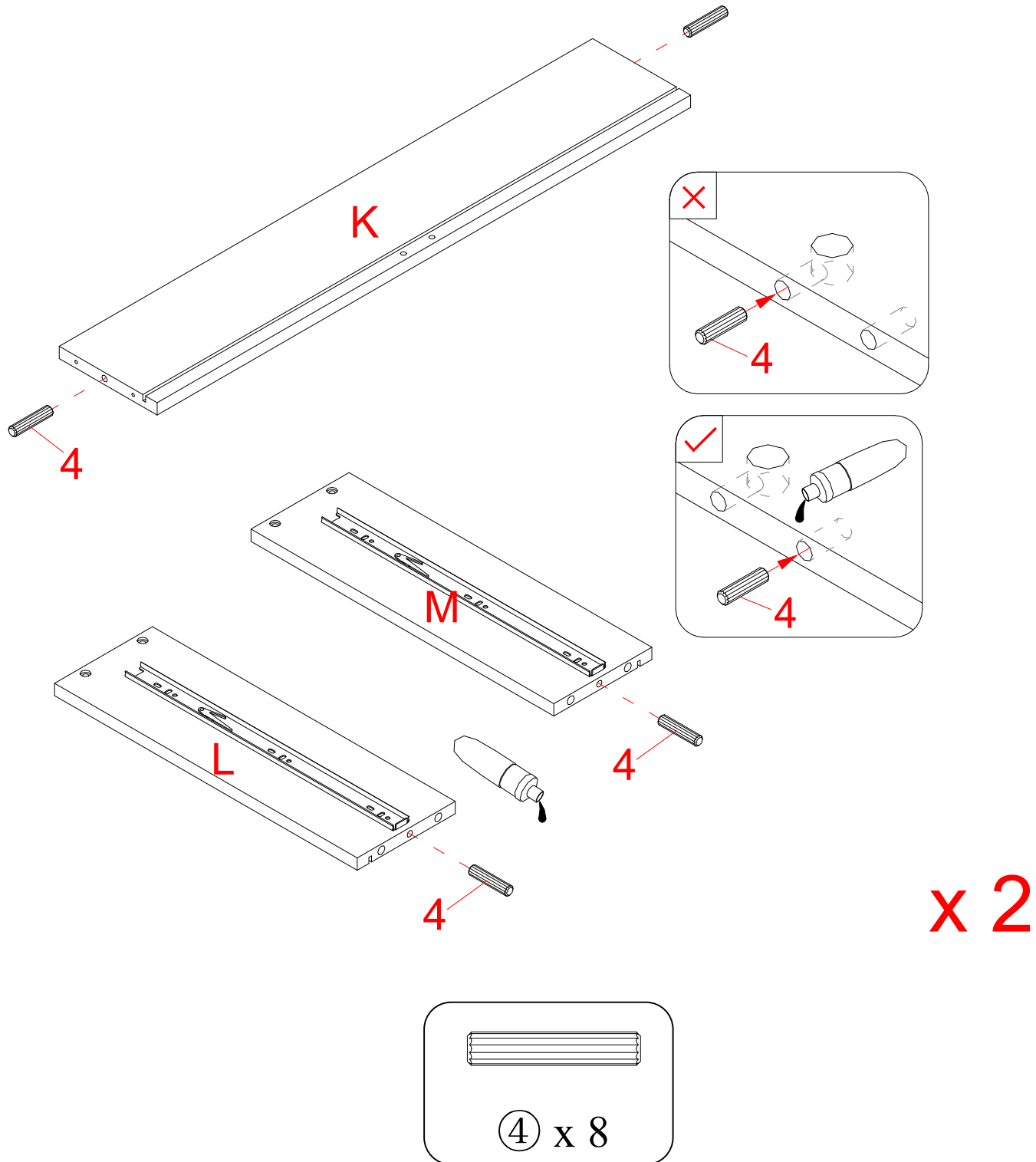

3. Pegar las clavijas de madera pequeñas (4) en los agujeros internos en los paneles posteriores del cajón (K) y en los paneles laterales del cajón (L y M).

NOTA: Es importante usar una cantidad pequeña de pegamento en ambos lados de las clavijas y limpiar el exceso de pegamento inmediatamente con una toalla húmeda.

Instructivo de ensamble

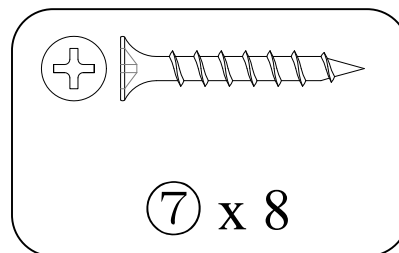
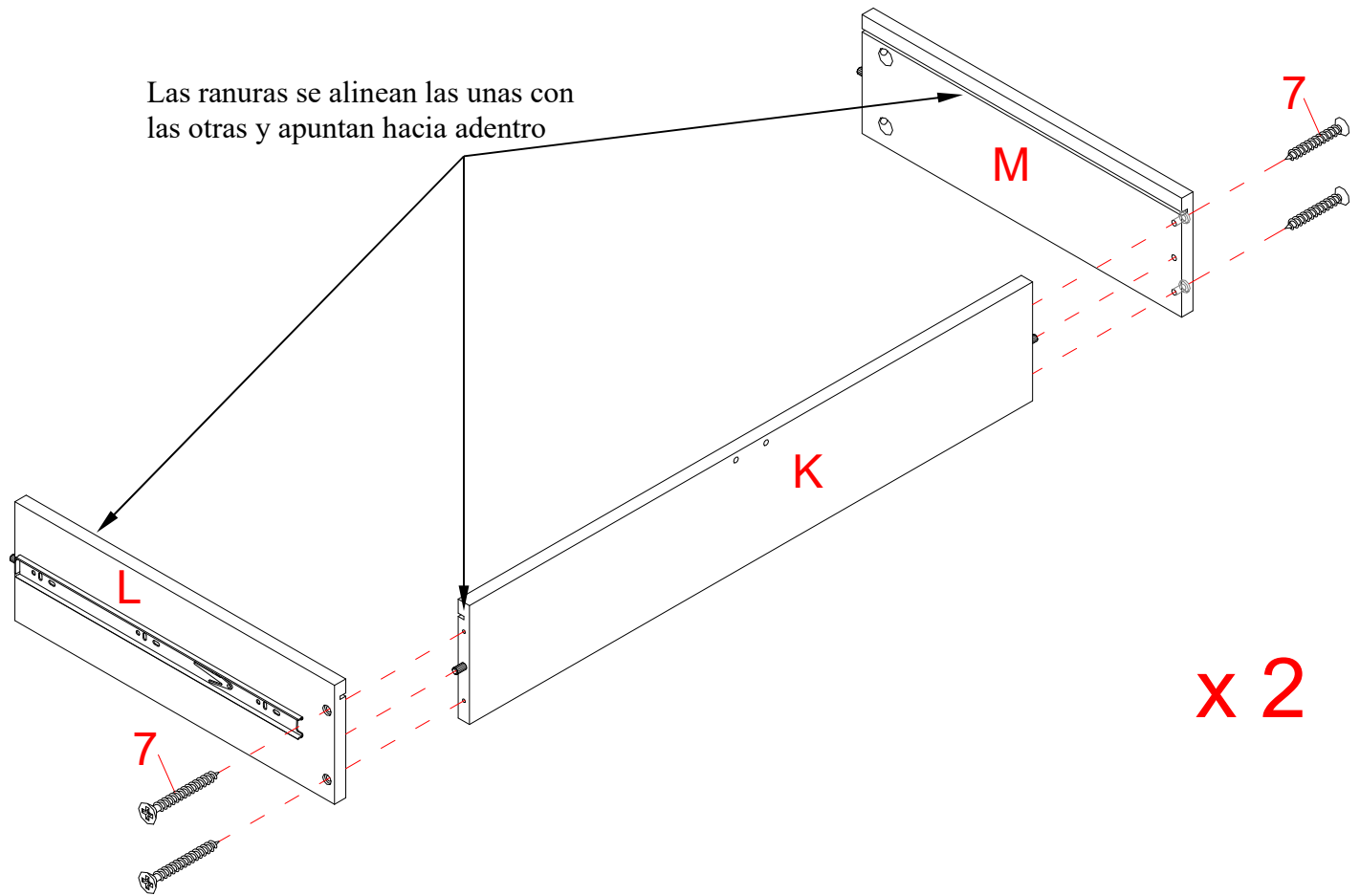

4. Orientar y adjuntar un panel posterior del cajón (K) entre los paneles laterales del cajón (L y M) con 4 pernos de 30 mm (7).

Instructivo de ensamble

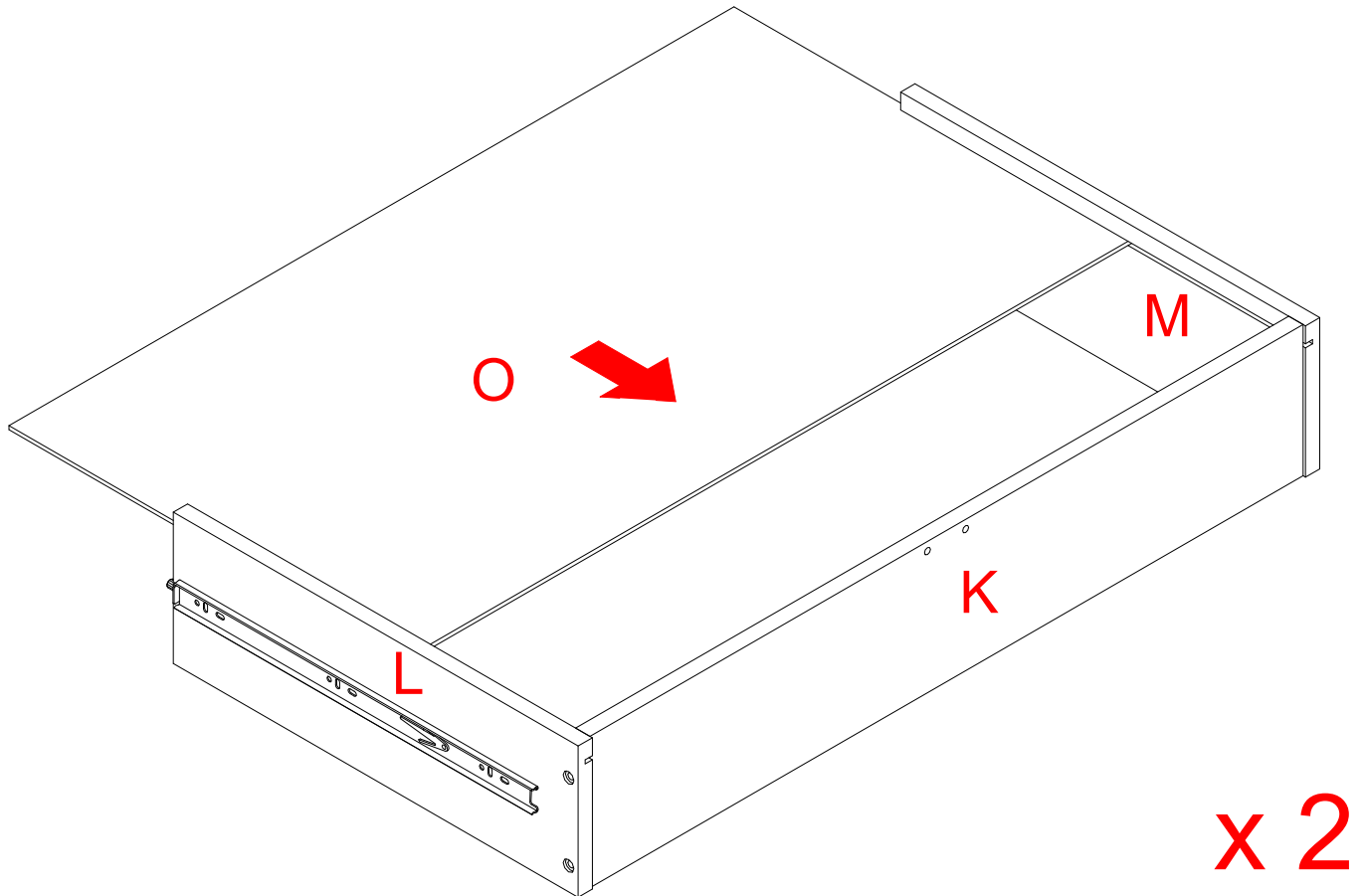

5. Deslizar un panel inferior del cajón (O) en las ranuras en ambos paneles laterales del cajón (L y M) hasta que este insertado completamente en el panel posterior del cajón (K).

Instructivo de ensamble

Los agujeros de las tuercas de fijación apuntan hacia afuera

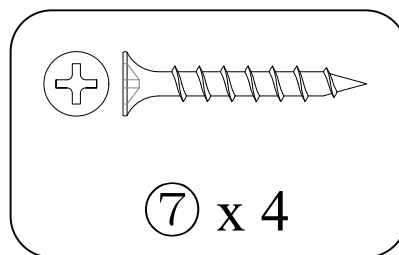
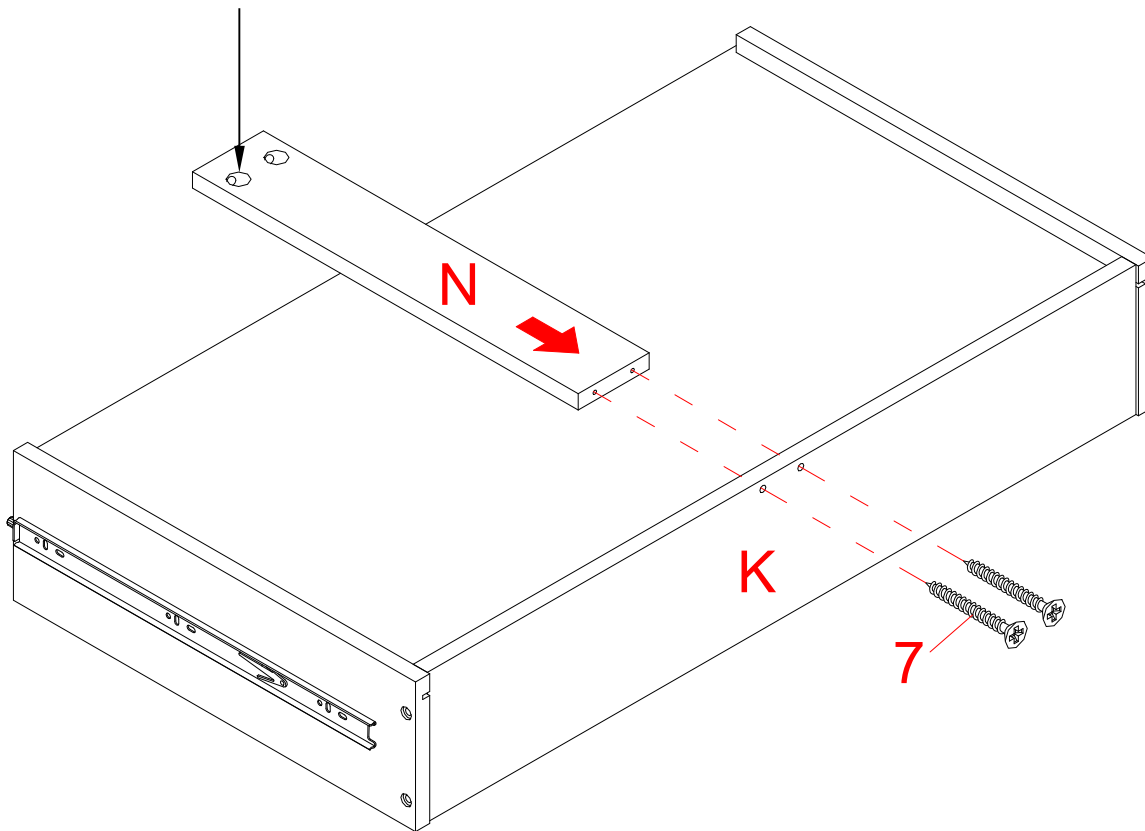

6. Orientar y adjuntar un soporte inferior del cajón (N) al panel posterior del cajón (K) con dos pernos de 30 mm (7).

Instructivo de ensamble

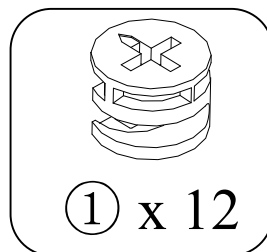
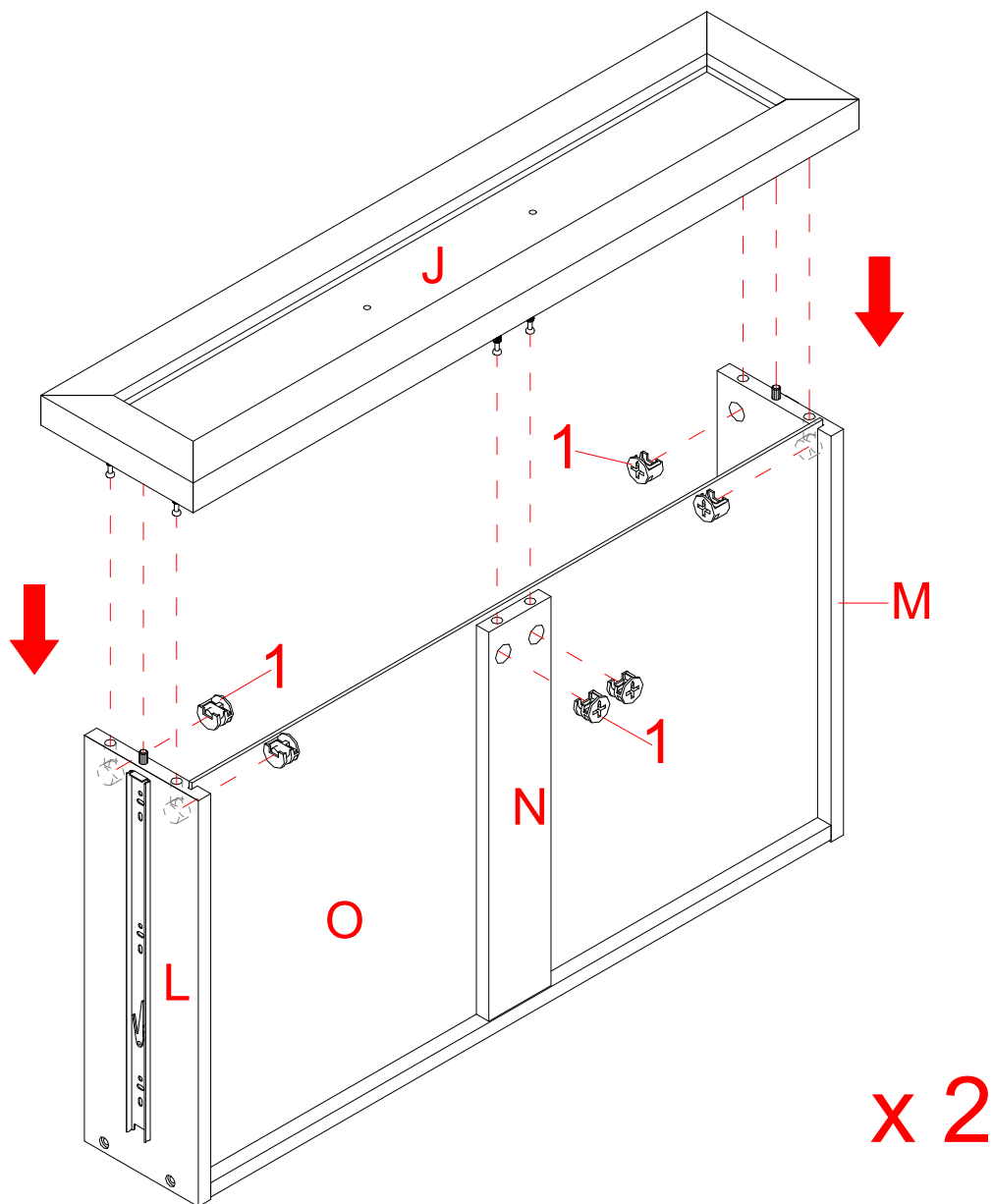

7. Poner el ensamble previo sobre su panel posterior.
8. Poner un frente del cajón (J) sobre las clavijas de madera insertadas (4) y sujetar en su lugar empleando 6 tuercas de fijación pequeñas (1). (Consultar la página 3 del sistema de operación de tuercas de fijación). Asegurar de que el panel inferior del cajón (O) encaje en la ranura del frente del cajón (J).

Instructivo de ensamble

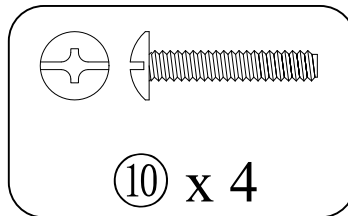
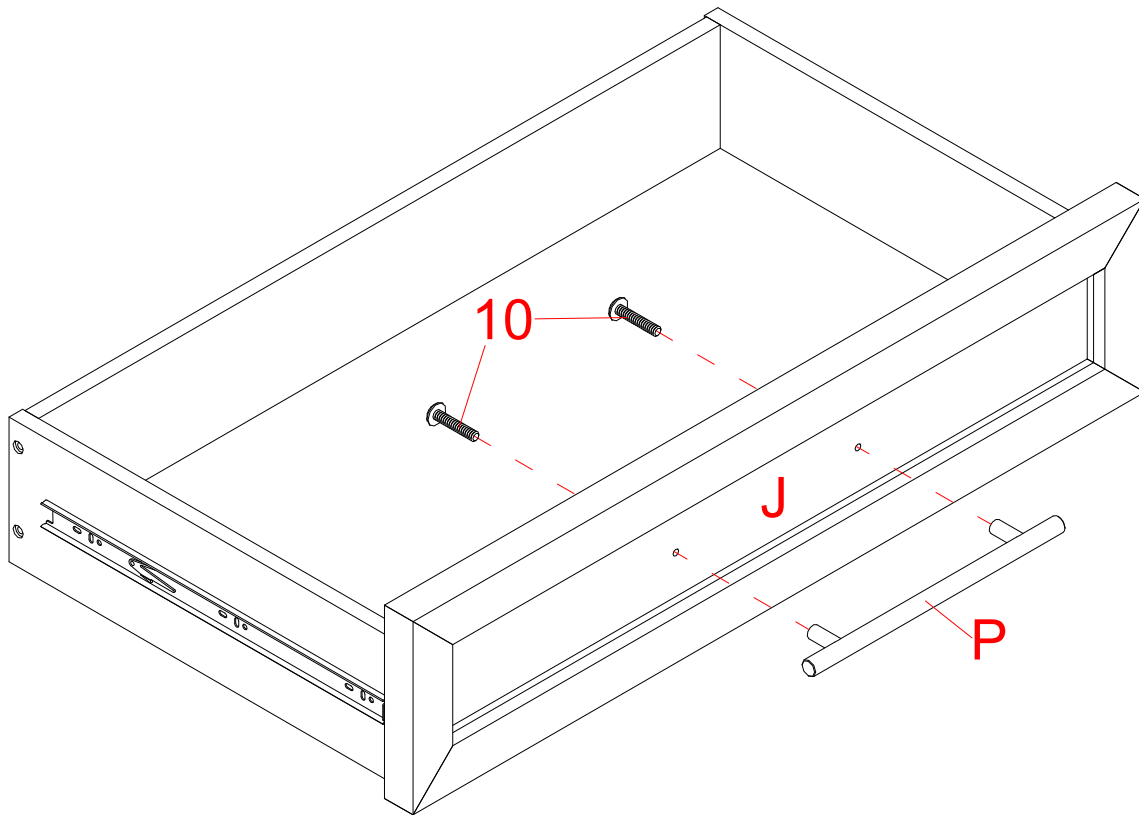

9. Instalar una manija (P) al lado frontal del frente del cajón (J) con 2 pernos de 22 mm (10).
10. Repetir los pasos previos para ensamblar un juego del cajón adicional.

Instructivo de ensamble

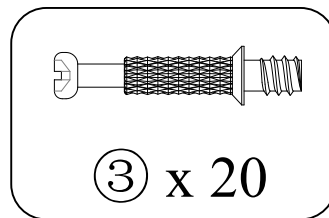
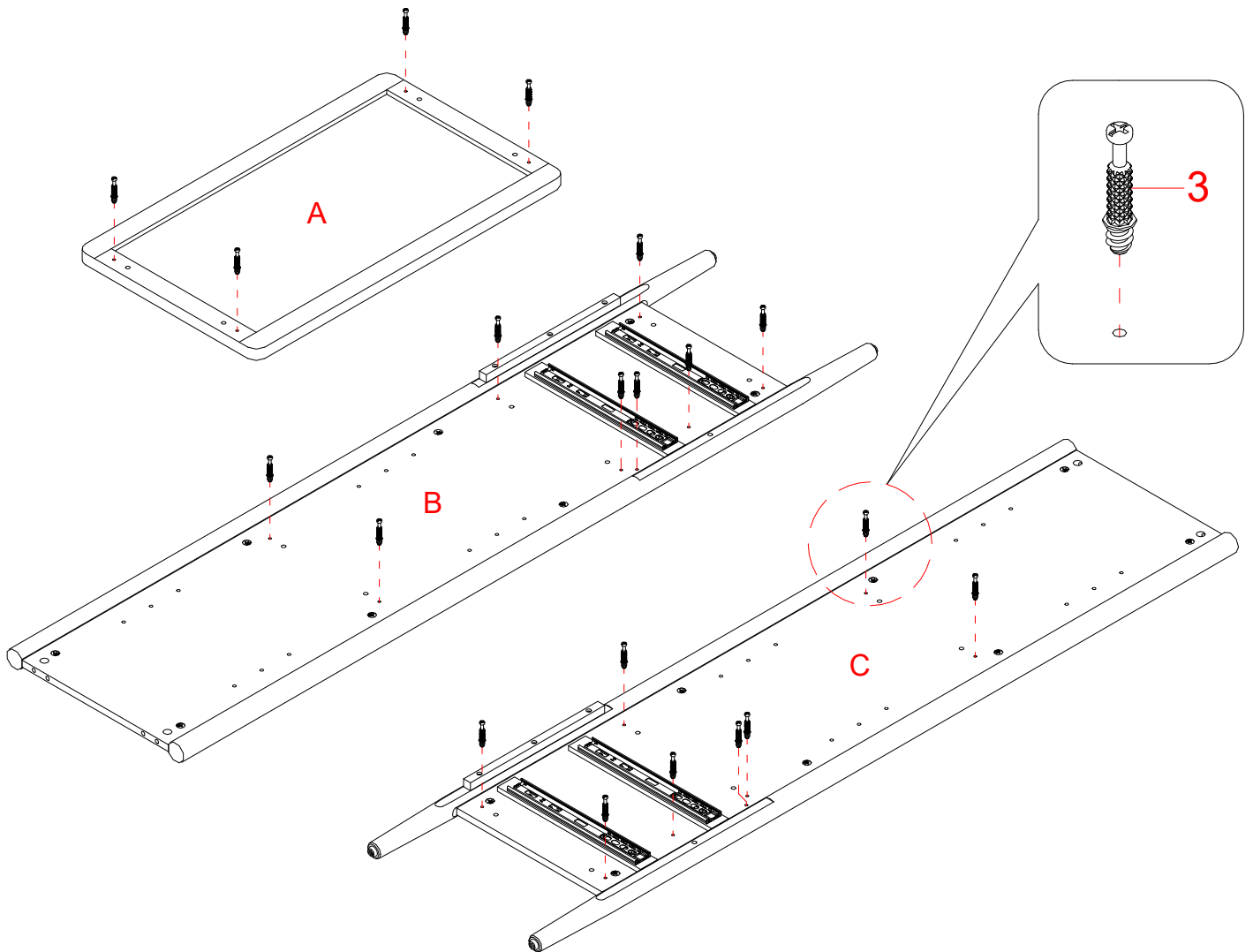

11. Atornillar los pernos de fijación (3) en los agujeros pequeños designados en el panel superior (A) y en los marcos laterales (B y C) usando el desarmador estrella.

Instructivo de ensamble

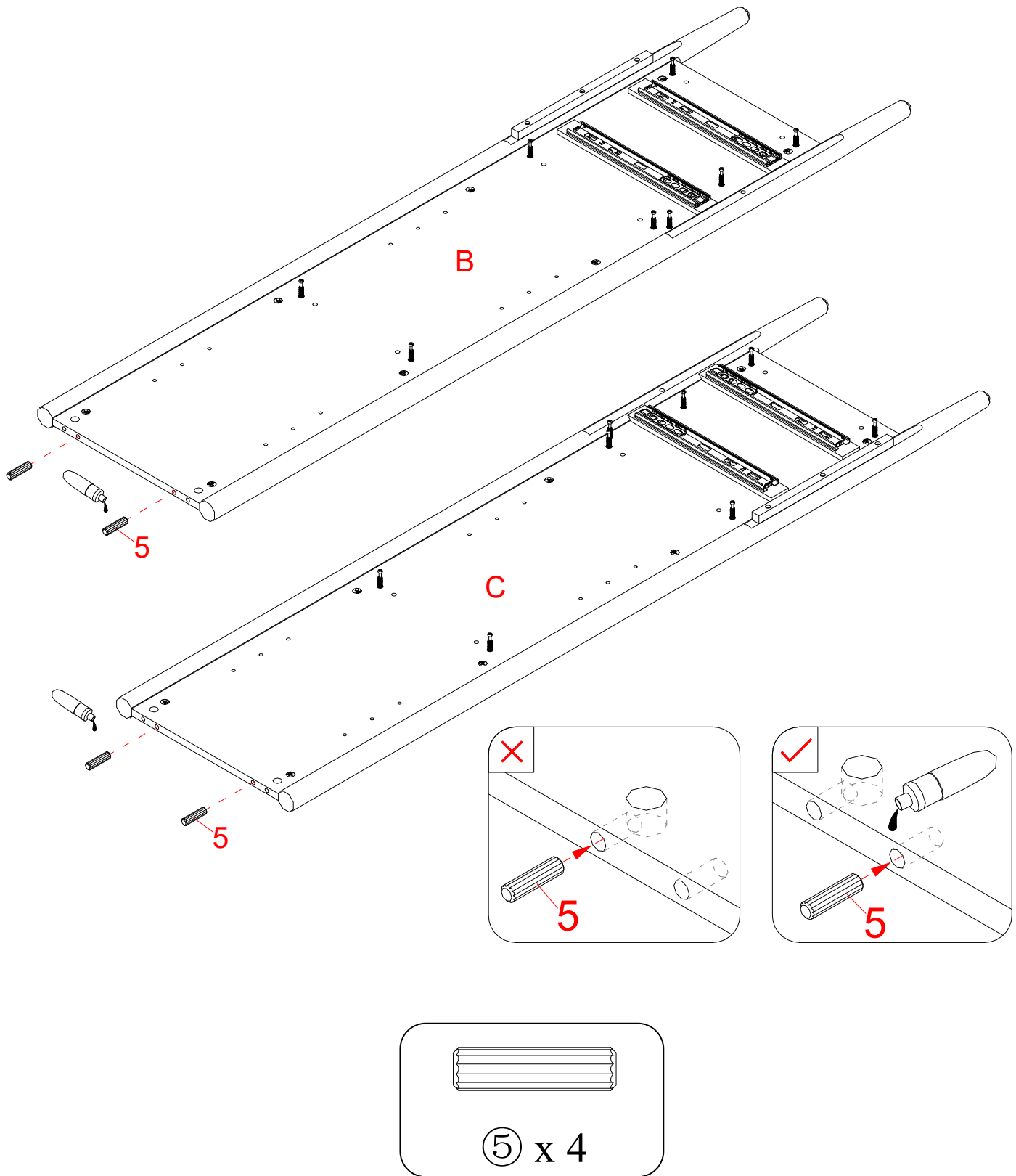

12. Pegar 4 clavijas de madera grandes (5) en los espacios interiores en los marcos laterales (B y C).

Instructivo de ensamble

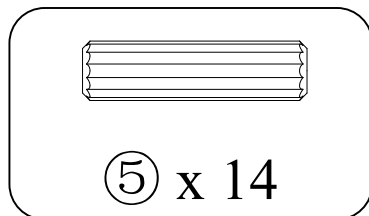
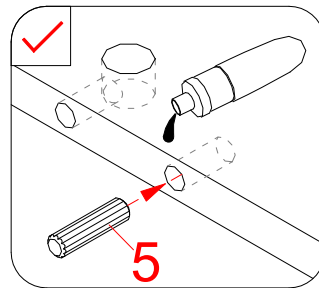
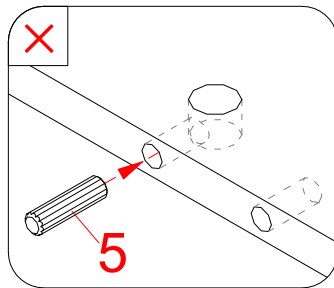
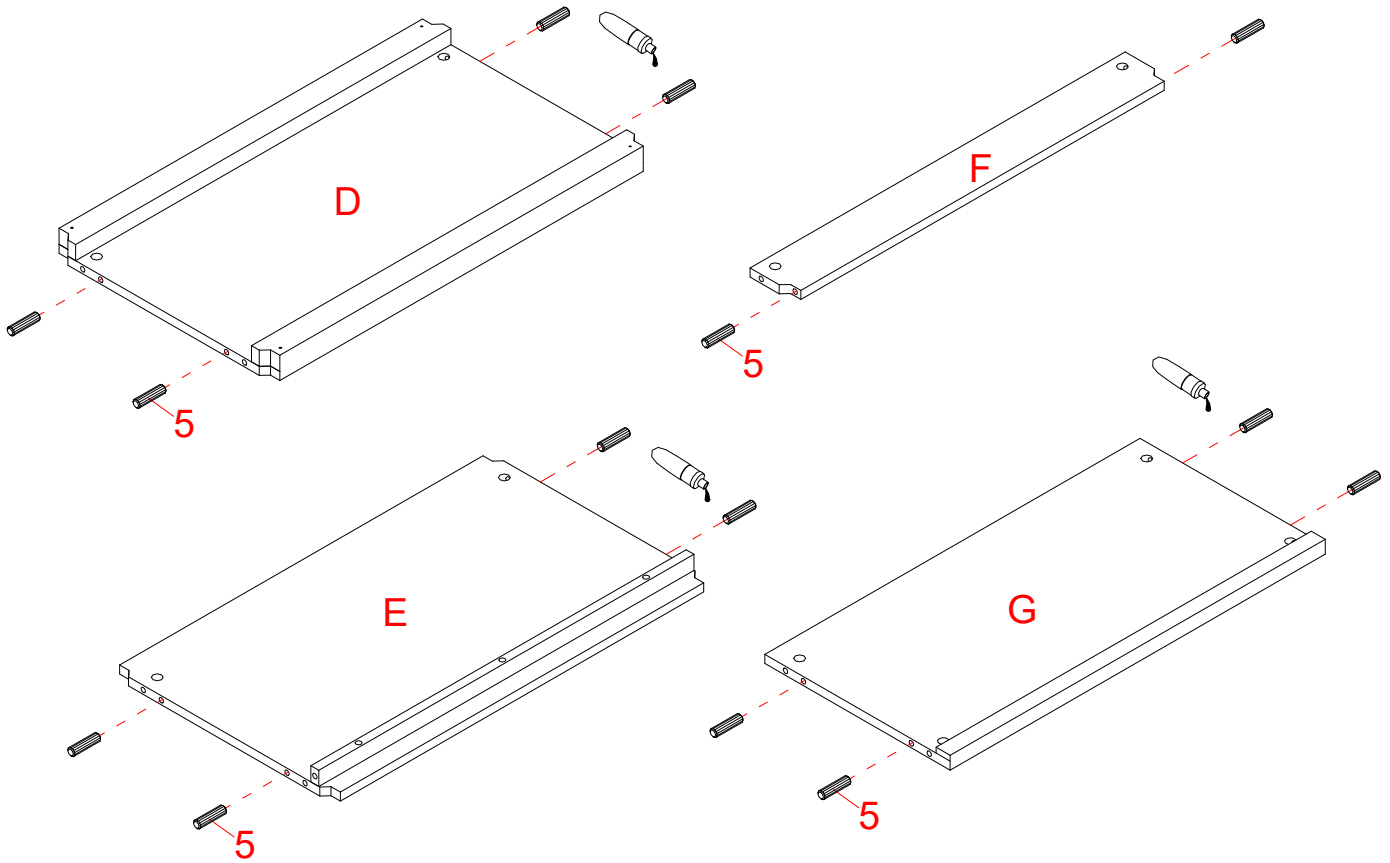

13. Pegar las clavijas de madera grandes (5) en los agujeros designados en el panel inferior (D), en las repisas fijas (E y G) y en el soporte (F) como se muestra.

Instructivo de ensamble

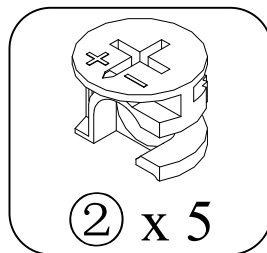
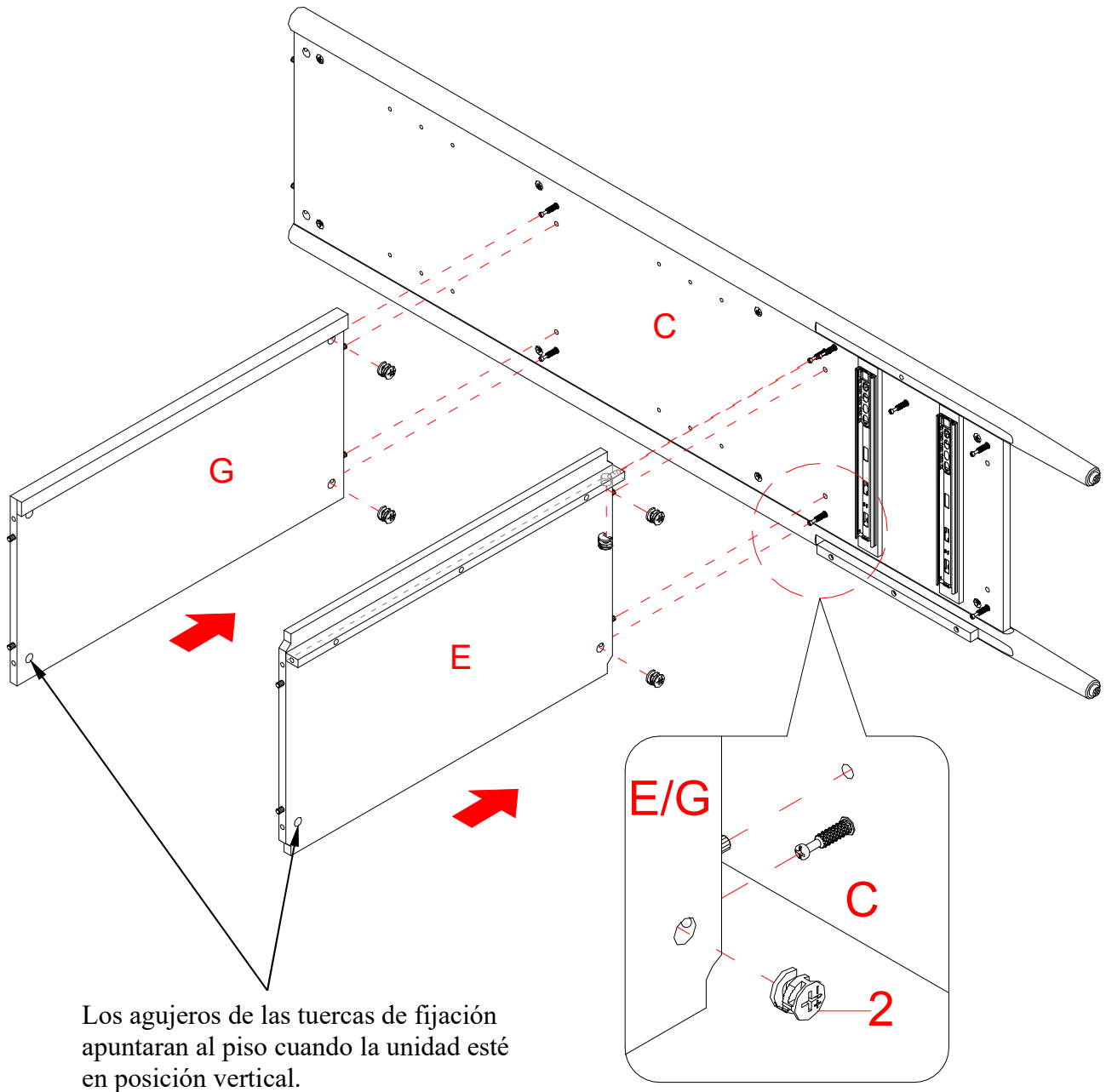

14. Orientar y adjuntar las repisas fijas (E y G) al marco derecho (C) empleando 5 tuercas de fijación grandes (2).

Instructivo de ensamble

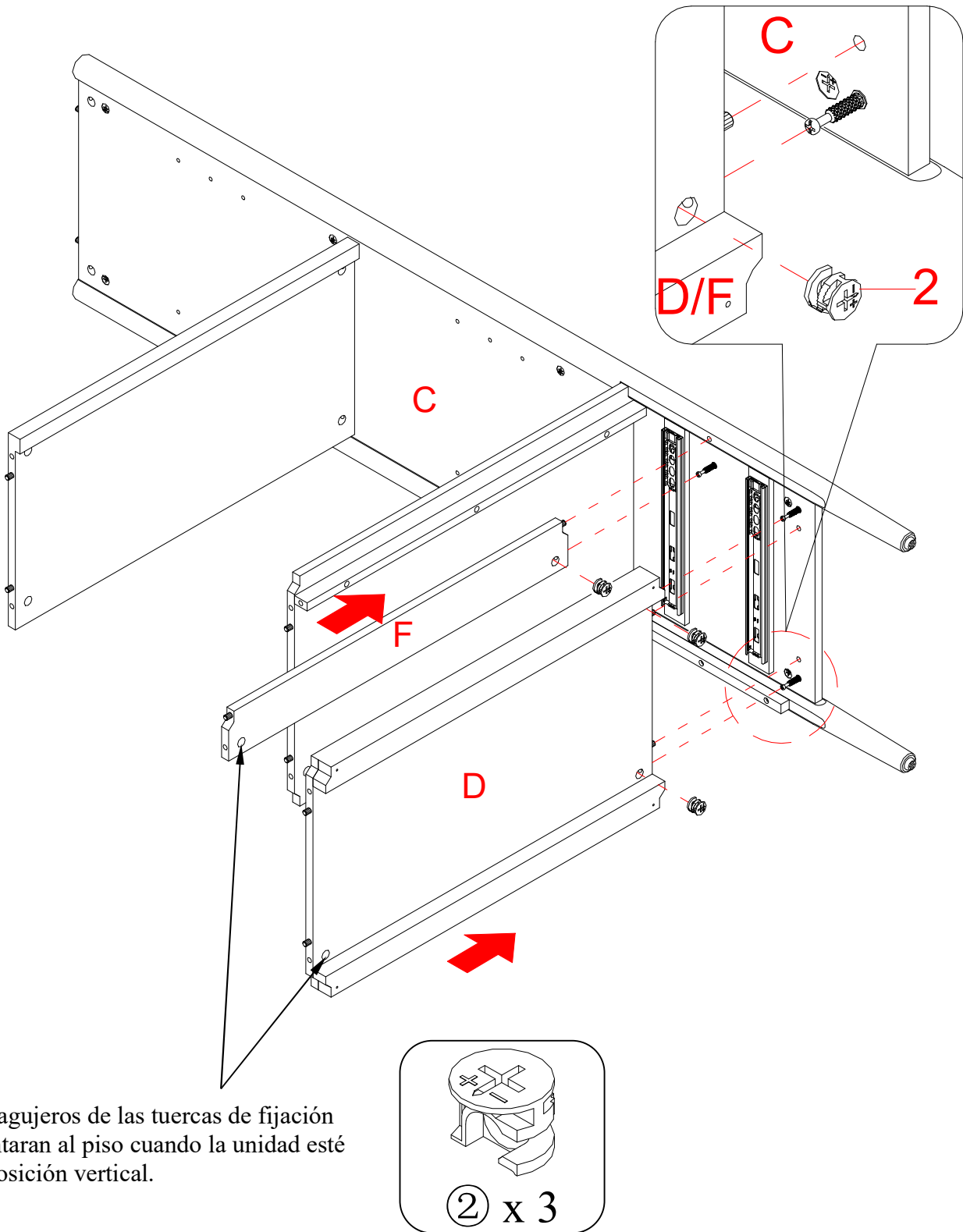

15. Orientar y adjuntar el panel inferior (D) y el soporte (F) al marco derecho (C) empleando 3 tuercas de fijación grandes (2).

Instructivo de ensamble

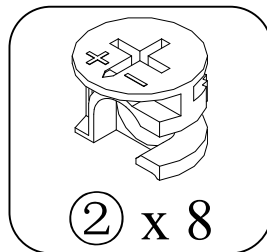
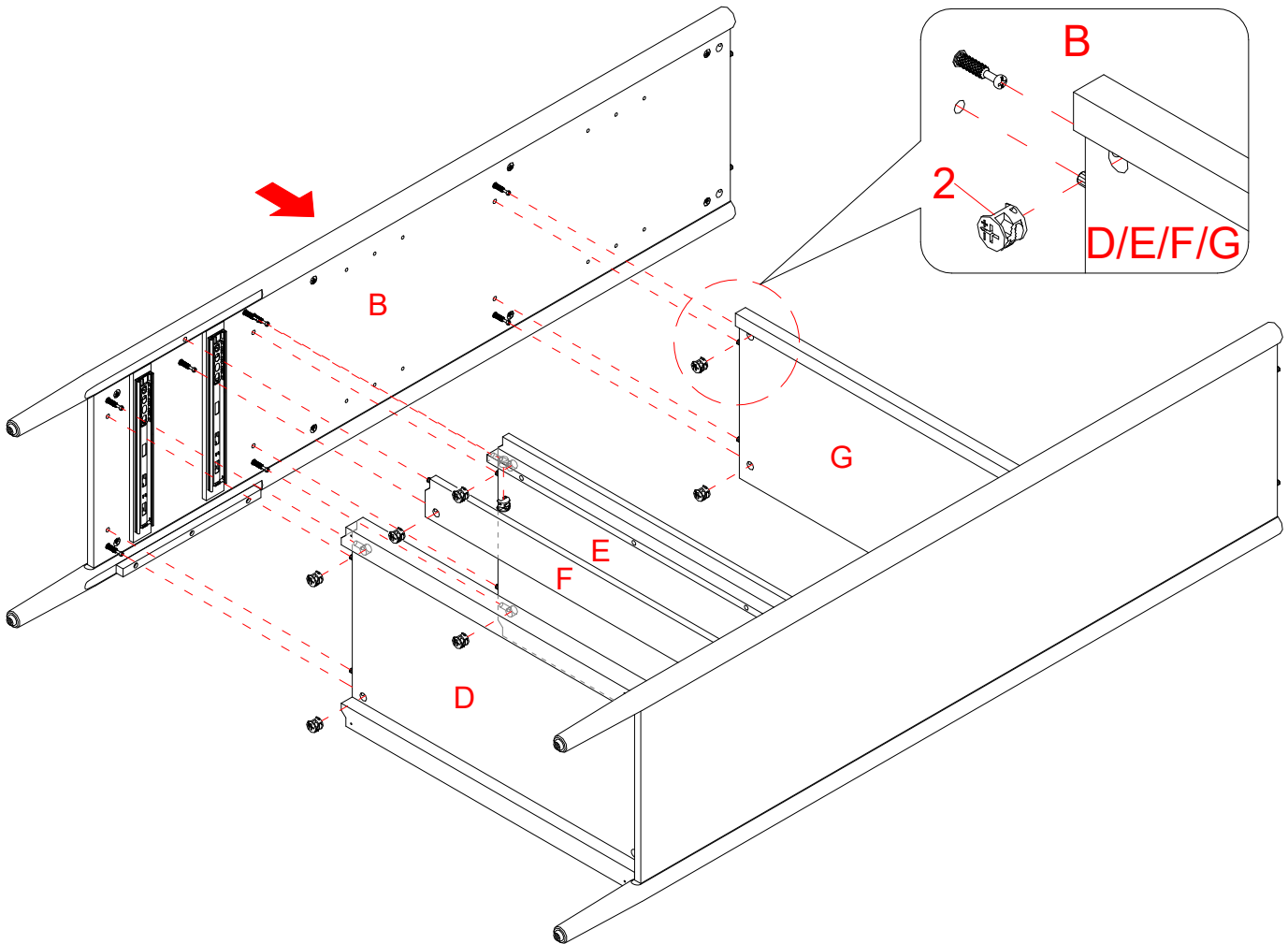

16. Repetir el mismo procedimiento para adjuntar el marco izquierdo (B) al otro extremo.

Instructivo de ensamble

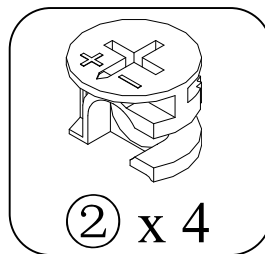
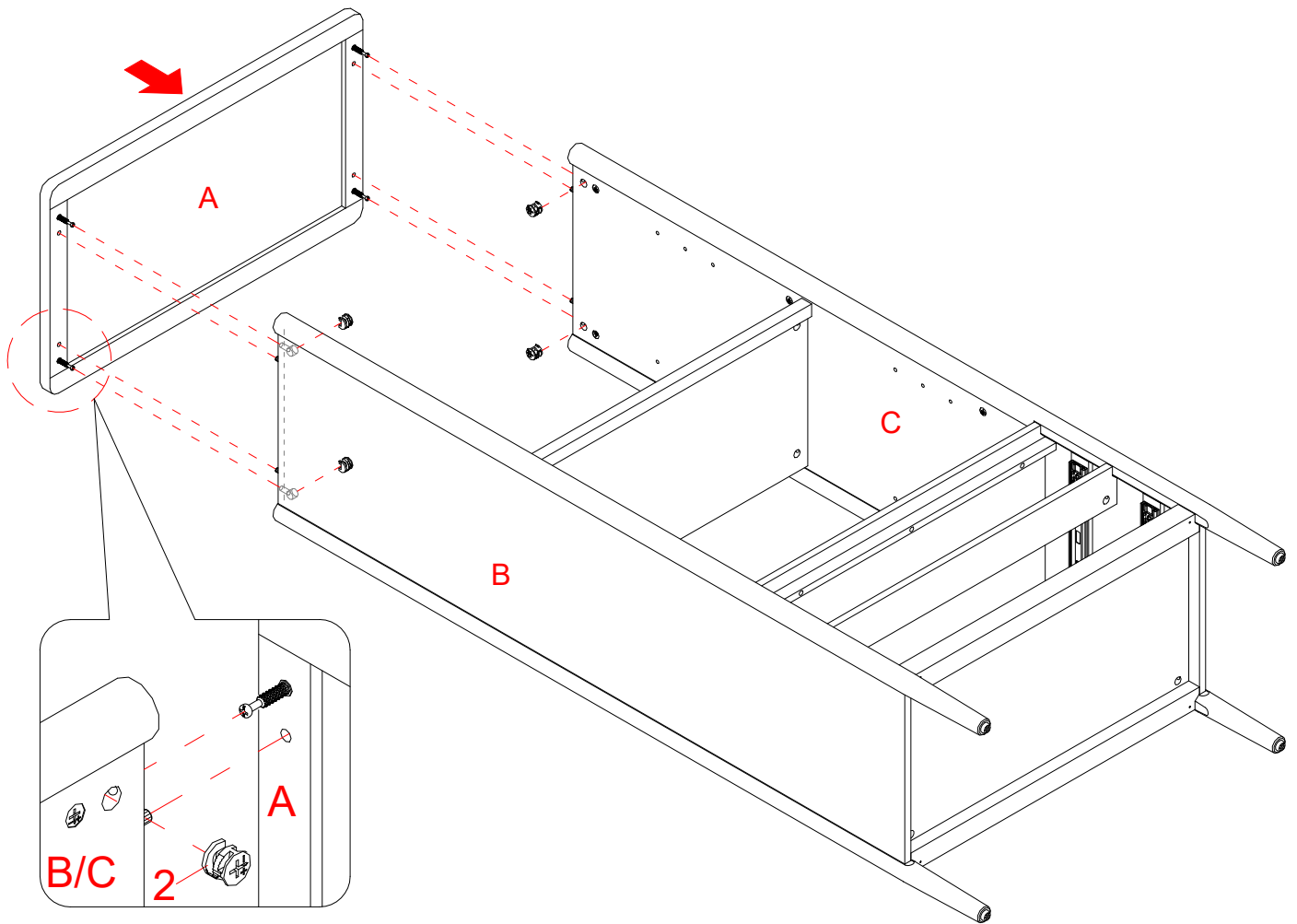

17. Poner el panel superior (A) sobre las clavijas de madera en los marcos laterales (B y C) y sujetar en su lugar empleando 4 tuercas de fijación grandes (2).

Instructivo de ensamble

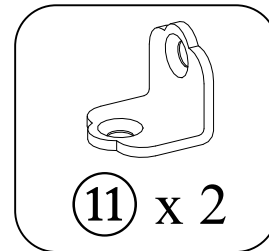
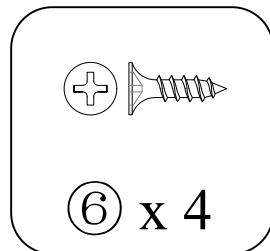
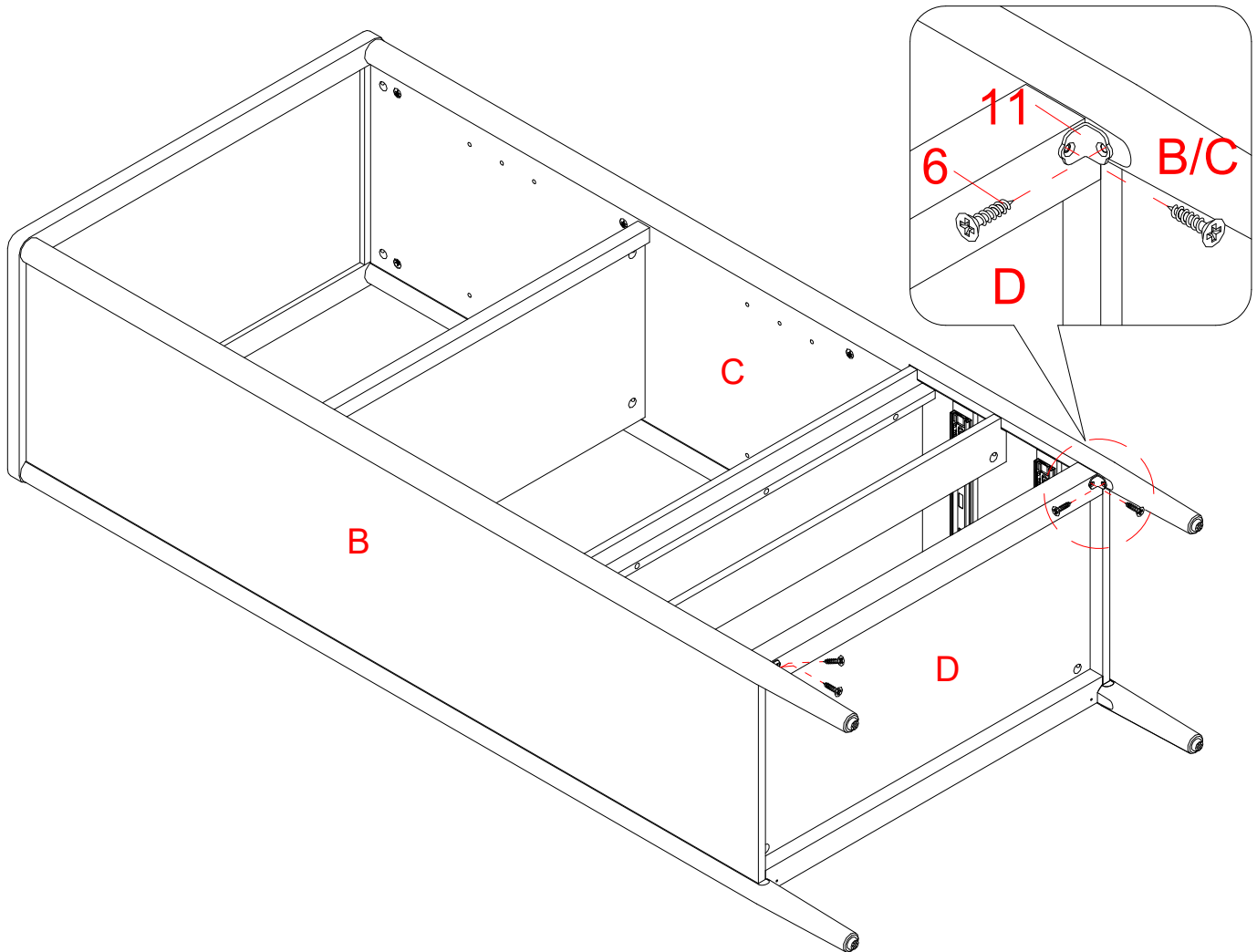

18. Usando los agujeros pilotos como guía, sujetar el panel inferior (D) a los marcos laterales (B y C) adjuntando 2 soportes L (11) en las conexiones, usando 2 pernos de 12 mm (6) por soporte.
19. Ahora, volver y apretar todas las tuercas de fijación y los pernos. Asegurar que todas las partes estén apretadas y de que no hay huecos entre las partes. Esto ayudara a mantener la unidad cuadrada.

Instructivo de ensamble

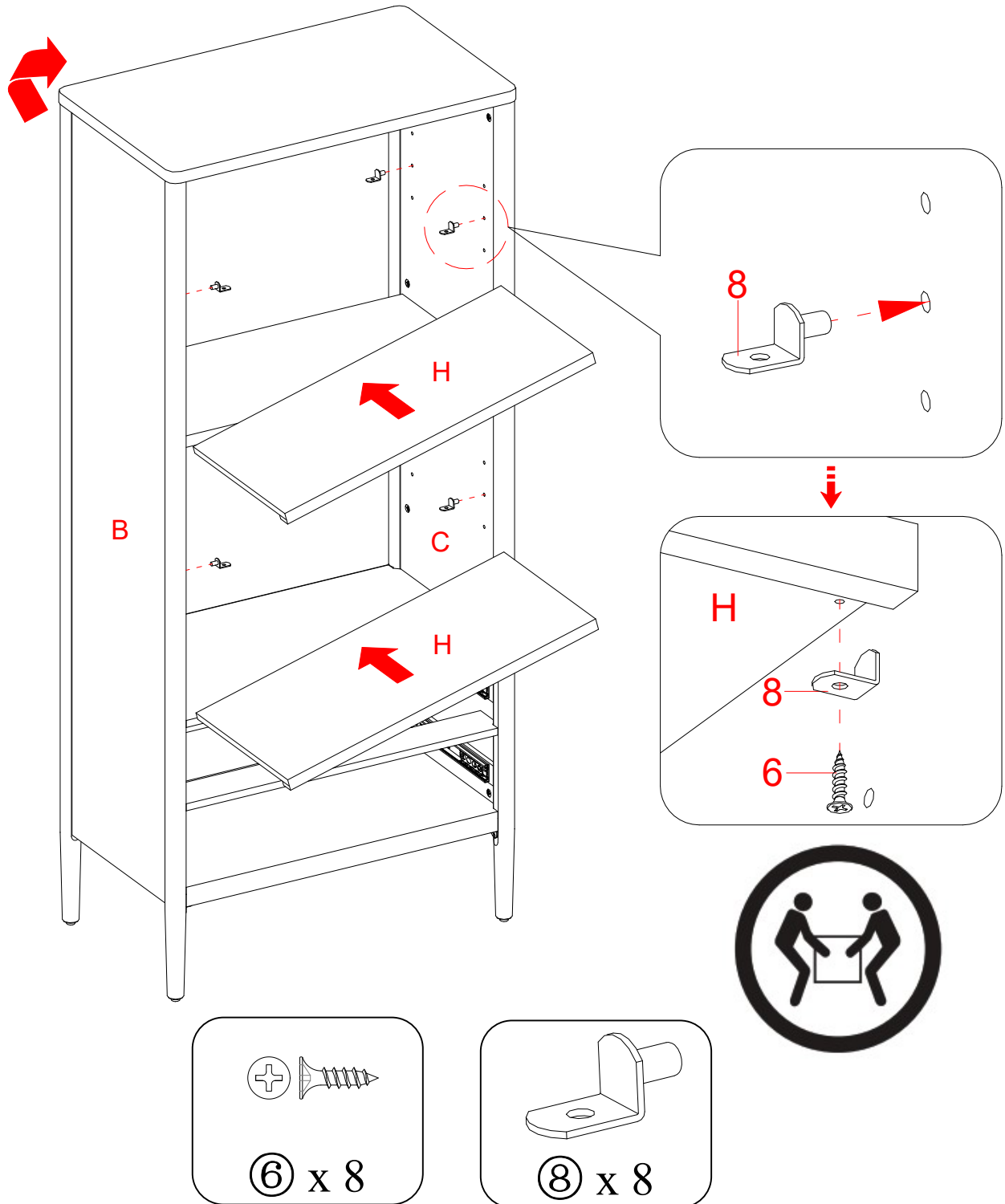

22. Pedir asistencia para poner la unidad en posición vertical y cerca del lugar final.

23. Insertar 8 soportes para repisa (8) en los agujeros a su altura deseada. Asegurar de poner los 4 soportes para repisa (8) al mismo nivel para nivelar la unidad.

24. Inclinarse y descansar las repisas ajustables (H) sobre los soportes para repisa (8). Asegurar las repisas con los pernos de 12 mm (6) para extra soporte.

Instructivo de ensamble

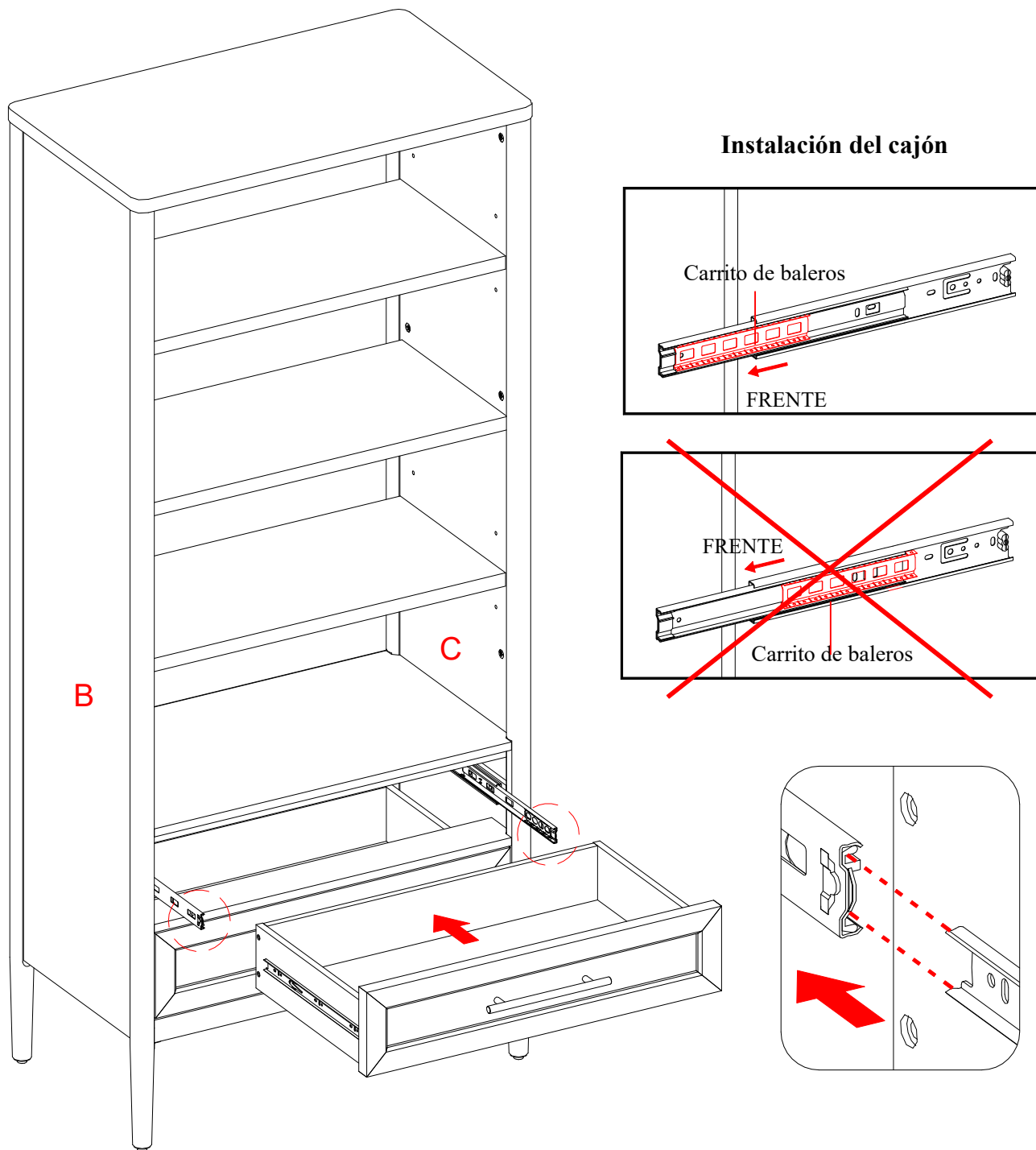

25. Insertar los cajones ensamblados en el marco. Extender los carriles de la corredera de baleros en los paneles todo el camino hacia enfrente (incluyendo el carrito de baleros). Luego alinear los complementos de corredera en los cajones ensamblados con los carriles de corredera y empujar el cajón hacia adentro hasta que tope.

NOTA: Si el cajón no se mueve suavemente, por favor saque y repita el paso. Si necesita sacar el cajón, por favor jale el cajón todo el camino, y empuje simultáneamente las palancas de liberación de plástico de las correderas de baleros hacia arriba en una y hacia abajo en la otra, después jalé el cajón completamente afuera.

Instructivo de ensamble

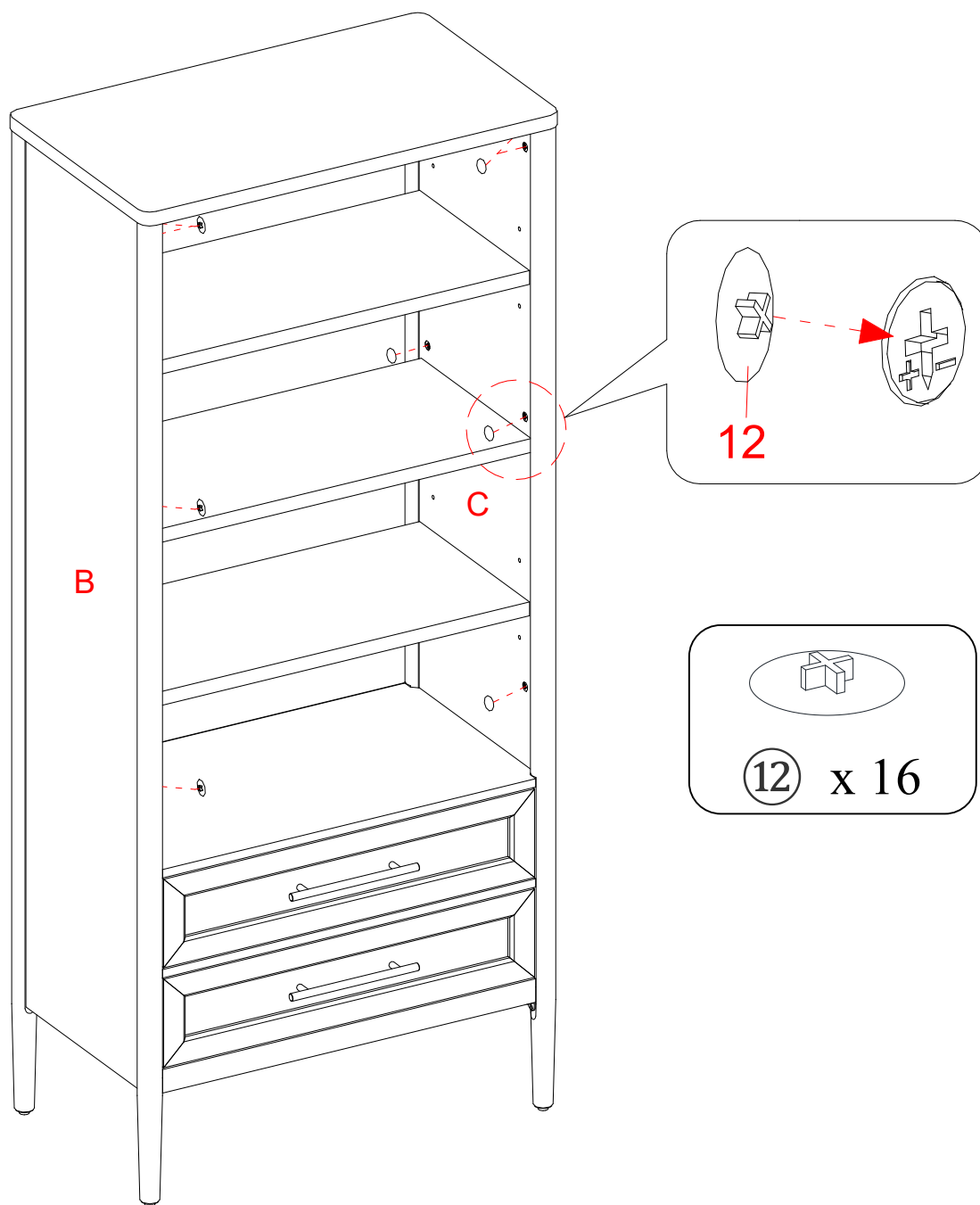

26. Insertar las tapas de las tuercas de fijación (12) sobre las tuercas de fijación visibles para esconder.

Instructivo de ensamble

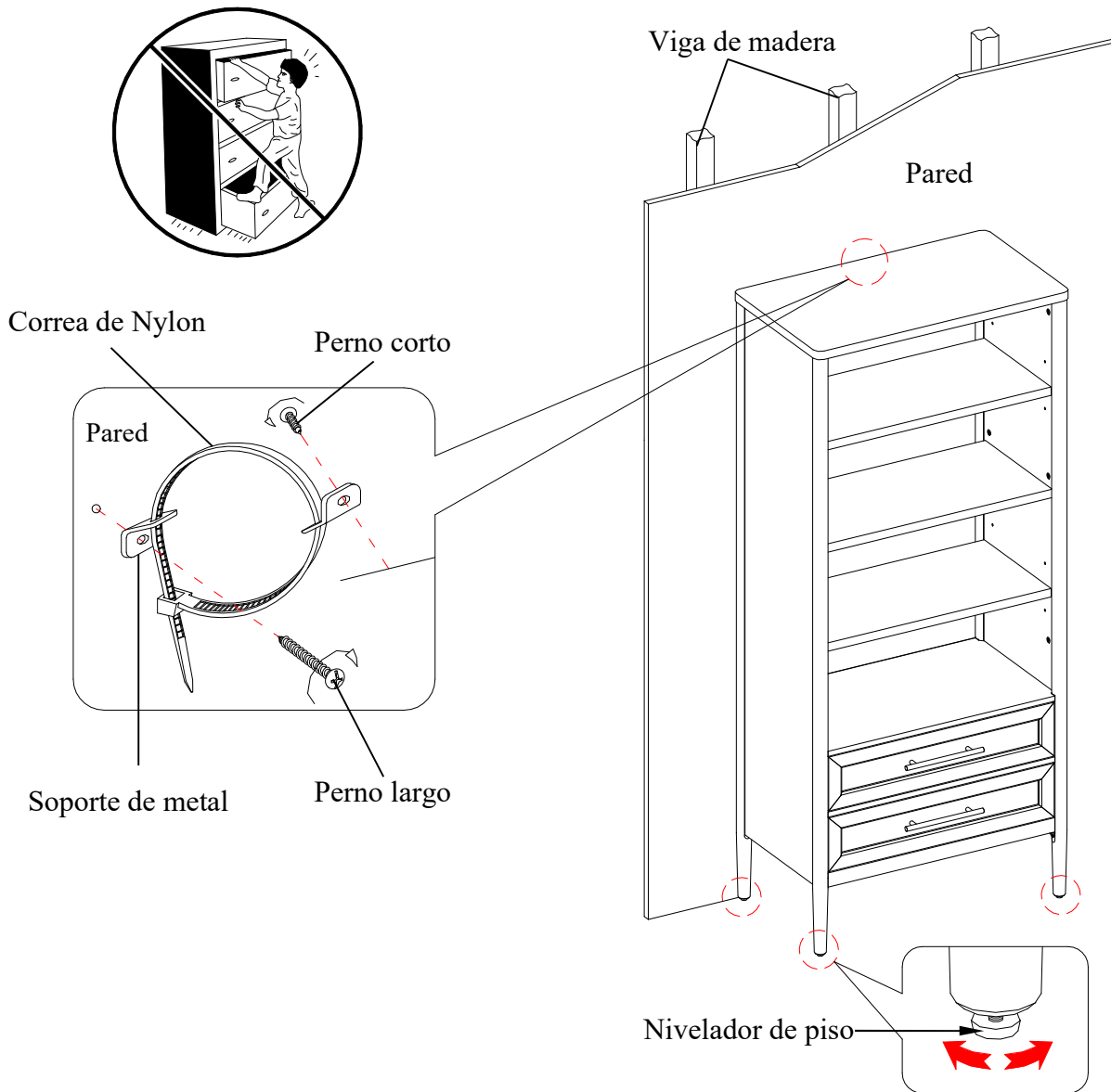

Herramientas requeridas (no provistas): Desarmador estrella, buscador de vigas, lápiz, cinta métrica, taladro y broca de 1/8 pulgadas.

27. Pedir asistencia para poner la unidad ensamblada en el lugar deseado y ajustar los niveladores de piso pre-adjuntados para nivelar la unidad contra la pared.
28. Ahora, seguir las instrucciones imprimidas en la bolsa de plástico que contiene el juego de restricción de movimiento para adjuntar los topes de movimiento a la unidad y pared.



NOTA: Los topes de movimiento incluidos son para pared con vigas de madera. Se tienen que adjuntar a una viga de madera. Dependiendo de la construcción de su pared, anclas diferentes pueden ser necesarias. Por favor contacte su tienda de ferretería local para asistencia. Niños pequeños pueden resultar lastimados por muebles inclinados. Debe instalar el juego de restricción de movimiento con la unidad en función, para prevenir la inclinación de la unidad, causando cualquier accidente o daño. El tope de movimiento es solo un impedimento, no hay sustituto para la supervisión adulta. El tope de movimiento no es contra terremotos. Si deseara añadir la seguridad extra contra terremotos, deben ser comprados e instalados separadamente.

SISTEMA DE RESTRICCIÓN DE MOVIMIENTO

NIÑOS PEQUEÑOS PUEDEN RESULTAR LASTIMADOS POR MUEBLES INCLINADOS Y DEBE INSTALAR EL JUEGO DE RESTRICCIÓN DE MOVIMIENTO CON LA UNIDAD EN FUNCIÓN, PARA PREVENIR LA INCLINACIÓN DE LA UNIDAD, CAUSANDO CUALQUIER ACCIDENTE O DAÑO.

ESTÉ JUEGO DEBE SE INSTALADO CORRECTAMENTE (SIGA LAS DIRECCIÓN EN ORDEN DE LAS INSTRUCCIONES), PARA PROVEER PROTECCIÓN EN CONTRA DE LA INCLINACIÓN INESPERADA DEL MUEBLE DEBIDO AL USO INAPROPIADO.

EL TOPE DE MOVIMIENTO ES SOLO UNA PROTECCIÓN. NO HAY SUBSTITUTO PARA LA SUPERVISIÓN ADULTA. EL USO DE TOPES DE MOVIMIENTOS SOLO REDUCE, PERO NO ELIMINA, EL RIESGO DE UN MUEBLE QUE SE VOLQUEA.

 ADVERTENCIA	
	<p>Los niños han muerto por la caída de muebles. Para reducir el peligro de que el mueble se vuelca:</p> <ul style="list-style-type: none">• SIEMPRE instale el dispositivo antivuelco proporcionado.• NUNCA poner una TV en esté producto.• NUNCA permita que niños se paren, trepen, o cuelguen de los cajones, puertas, o repisas.• NUNCA abrir más de un cajón a la vez.• Poner los objetos más pesados en los cajones inferiores.
	<p>El uso de topes de movimientos puede reducir, pero no eliminar, el riesgo de la caída del mueble.</p>

Mantenimiento y Cuidados

- Use una toalla suave y limpia que no raye la superficie al limpiar.
- Uso de cera para pulir muebles no es necesario. Si desea usar cera, pruébela en un área que no sea visible para revisar su funcionamiento.
- Usar solventes de cualquier tipo puede dañar el acabado del mueble.
- Nunca use agua para limpiar la unidad, ya que le puede dañar el acabado.
- Siempre utilice protección debajo de vasos y floreros.
- Líquidos derramados deben limpiarse inmediatamente, con una toalla suave evitando tallar.
- Siempre utilizar protectores en caso de poner cosas calientes. El calor puede provocar una reacción química en el acabado y dañarlo.
- En caso que su unidad sea manchada durante el uso le recomendamos hablar a un profesional para que le ayude.
- Revisar los pernos periódicamente y apretar en caso necesario.

Más recomendaciones para el cuidado de su mueble

Es mejor mantener la unidad en un área de clima controlado. Temperatura extrema y cambios de humedad pueden causar cambios como partes pandas, molduras que se contraigan o que la madera se raje. Es recomendable mantener la unidad lejos del sol directo ya que puede dañar el acabado.

Cuidados adecuados y limpieza pueden extender la vida útil de su unidad. Siga estas recomendaciones y mantendrá su mueble en buenas condiciones de uso por muchos años.

Un bolígrafo de retoque esta provisto para minimizar los golpes y rayaduras pequeñas que pueden ocurrir durante el ensamble o envió.

Esperamos que disfrute su mueble por muchos años.
¡Gracias por su compra!

GARANTÍA DE CALIDAD

Nosotros estamos seguros que usted se encontrará feliz con la compra de esté producto de Whalen Furniture.

Si esté producto tiene algún defecto de ensamble o material, o si tiene alguna falla en uso normal, nosotros lo repararemos o lo re-emplazaremos hasta por un año a partir de la fecha de compra. Todo producto de Whalen Furniture es diseñado para alcanzar sus expectativas más altas. Nosotros le garantizamos que inmediatamente podrá ver el valor de nuestra mercancía de la más alta calidad.

Está garantía le proporciona derechos legales específicos y tal vez tenga otros derechos que varían de estado a estado.

Whalen Furniture Manufacturing
1578 Air Wing Road, San Diego, CA 92154, USA
Servicio al cliente: 1-866-942-5362
Hora estándar del Pacífico: 8:30 a.m. - 4:30 p.m., de Lunes a Viernes
www.whalenstyle.com

