

# Better Homes & Gardens®

LOT NUMBER: \_\_\_\_\_  
DATE PURCHASED: \_\_\_/\_\_\_/\_\_\_

## Adlin Rectangle Dining Table

Stock # BH1425004710006  
# BH1425004710014

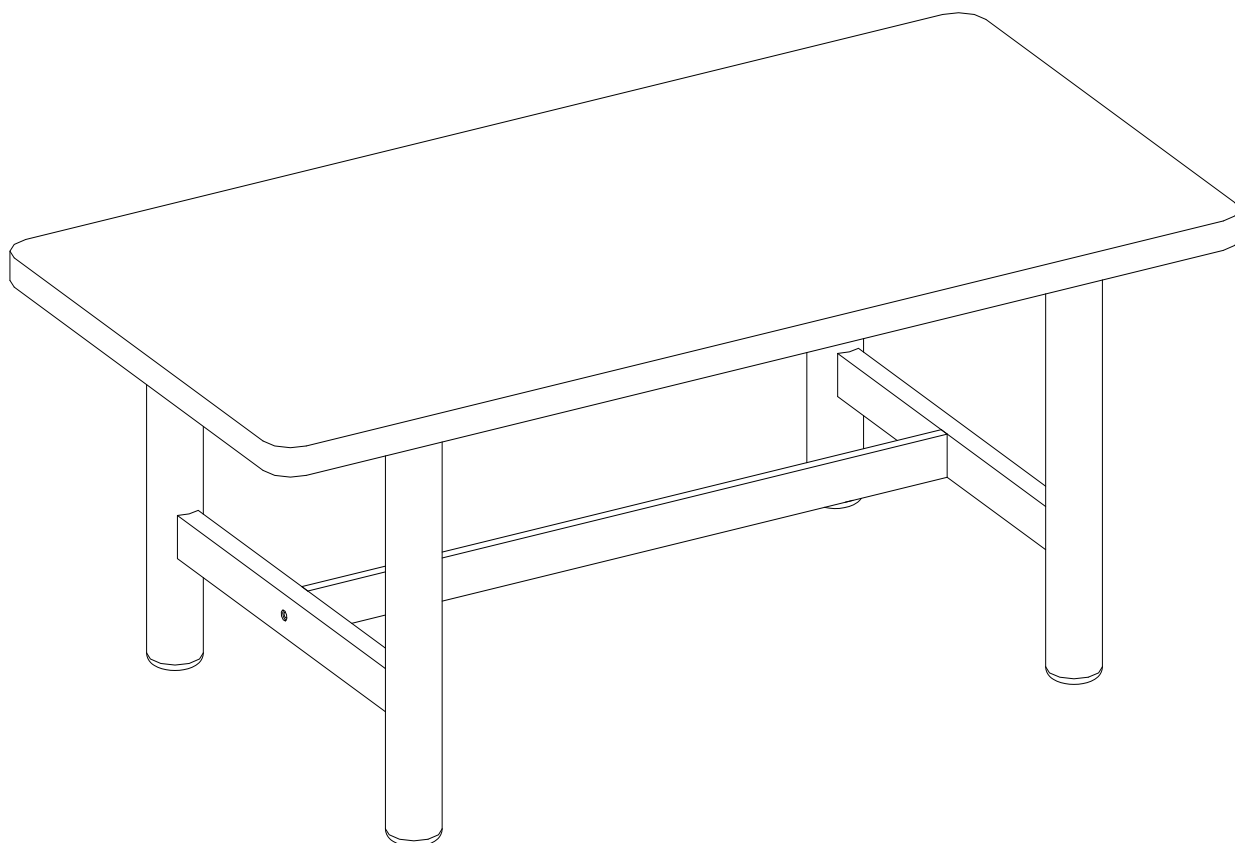

### **ADULT ASSEMBLY REQUIRED**

If you have any questions regarding assembly or if parts are missing, DO NOT return this item to the store where it was purchased. Please call our customer service number and have your instructions and parts list ready to provide the model name, part name or factory number:

**1-866-942-5362**

Pacific Standard Time: 8:30 a.m. - 4:30 p.m., Monday - Friday

Or visit our website 24 hours a day, 7 days a week for product assistance at

**[www.whalenstyle.com](http://www.whalenstyle.com)**

Or e-mail your request to **[parts@whalenfurniture.com](mailto:parts@whalenfurniture.com)**

**THIS INSTRUCTION BOOKLET CONTAINS IMPORTANT SAFETY INFORMATION.  
PLEASE READ AND KEEP FOR FUTURE REFERENCE.**

Date 2024-03-14 Rev. 0001-A

## MAXIMUM RECOMMENDED WEIGHT LOADS

1. Maximum load weight on table is 400 pounds (181.4 kg).

**⚠ WARNING** THIS UNIT IS INTENDED ONLY FOR USE WITHIN THE MAXIMUM WEIGHTS INDICATED. USE WITH LOAD HEAVIER THAN THE MAXIMUM WEIGHTS INDICATED MAY RESULT IN INSTABILITY, CAUSING POSSIBLE INJURY.

## GENERAL INFORMATION, TIPS AND TRICKS

1. Please read the Assembly Instructions prior to assembling the unit.
2. To avoid damage, assemble the unit on a sturdy, level and non-abrasive surface.
3. Keep all hardware and parts out of reach of children.
4. Please wait until all steps are completed before fully tightening bolts.
5. Make sure all bolts are tightly fastened before the unit is used.
6. Check that all bolts, screws and knobs are tight at least every 3 months or as needed.

## SPECIAL NOTE

Please read the instruction sheets completely before assembly. Examine all packaging material before discarding carton. Remove any remaining staples from the carton before discarding. Remove all parts from carton and separate into groups as indicated on part list. Please ensure all parts are included prior to assembly. Use of power tools to complete assembly is not recommended.

## Parts and Hardware List

Please read through the instructions completely and verify that all listed parts and hardware are present before beginning assembly.

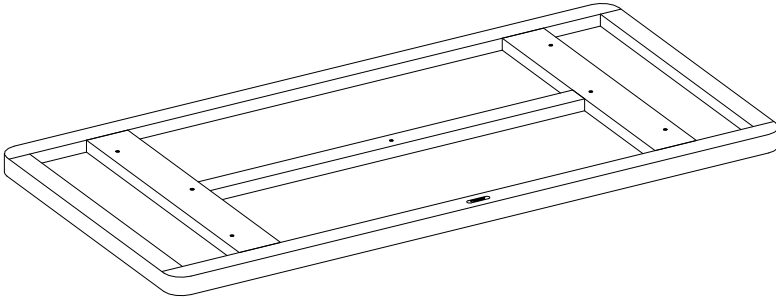

A - Table Top  
(Qty. 1)

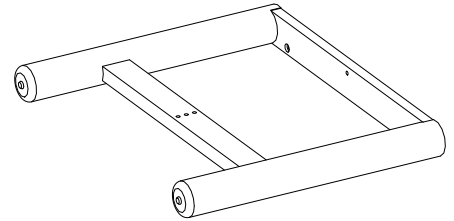

B - Side Frame  
(Qty. 2)

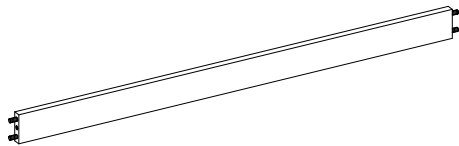

C - Middle Stretcher  
(Qty. 1)

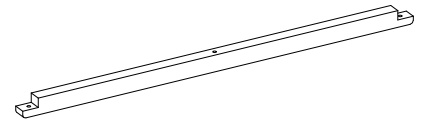

D - Support Rail  
(Qty. 1)

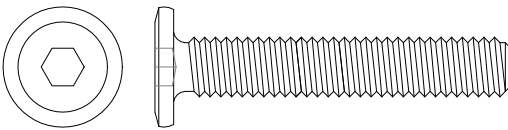

(1) 5/16" x 45 mm Bolt  
(Qty. 4+1 extra)

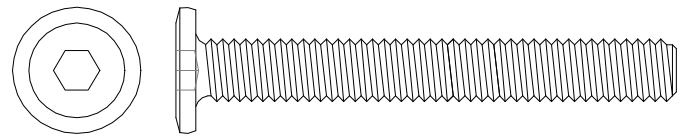

(2) 5/16" x 65 mm Bolt  
(Qty. 5+1 extra)



(3) Lock Washer  
(Qty. 7+1 extra)

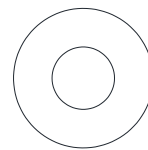

(4) Flat Washer  
(Qty. 7+1 extra)

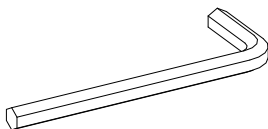

Hex Wrench  
(Qty. 1)

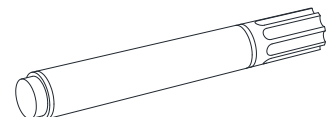

Touch-up Pen  
(Qty. 1)

Tools required: Hex Wrench (provided)

## Assembly Instructions

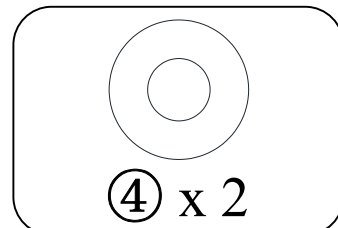
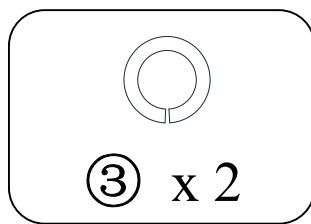
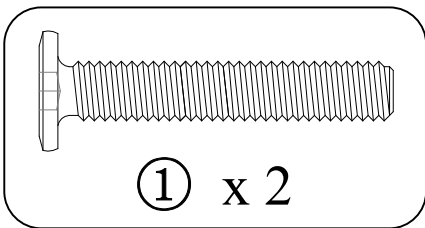
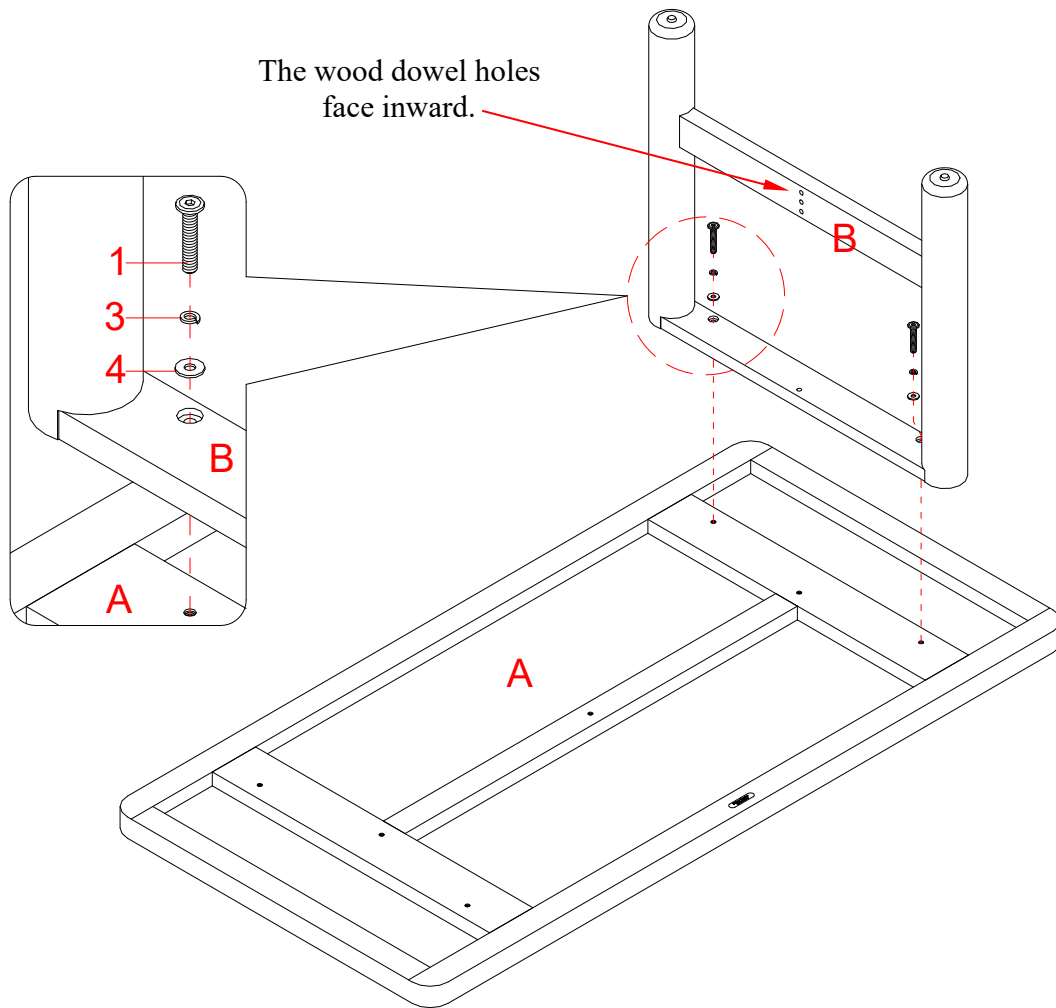

### **⚠ WARNING**

DO NOT fully tighten the bolts until all the bolts are ready to assemble. To avoid causing damage to the threads, DO NOT over-tighten the bolts.

1. Unpack the unit and confirm that you have all the hardware and required parts listed. Assemble the unit on a carpeted floor or the empty carton to avoid any scratches.
2. Position the Table Top (A) upside down on a level and protective surface.
3. Orient and attach one Side Frame (B) to the Table Top (A) by inserting two 45 mm Bolts (1) with the Lock Washers (3) and Flat Washers (4) through the mounting holes on the top rail and securely screw into the threaded inserts.

## Assembly Instructions

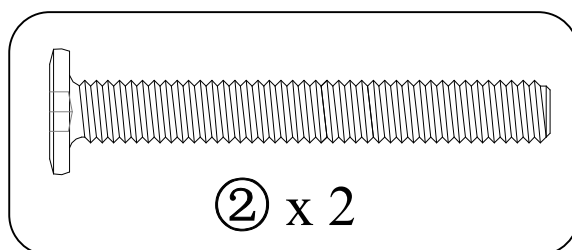
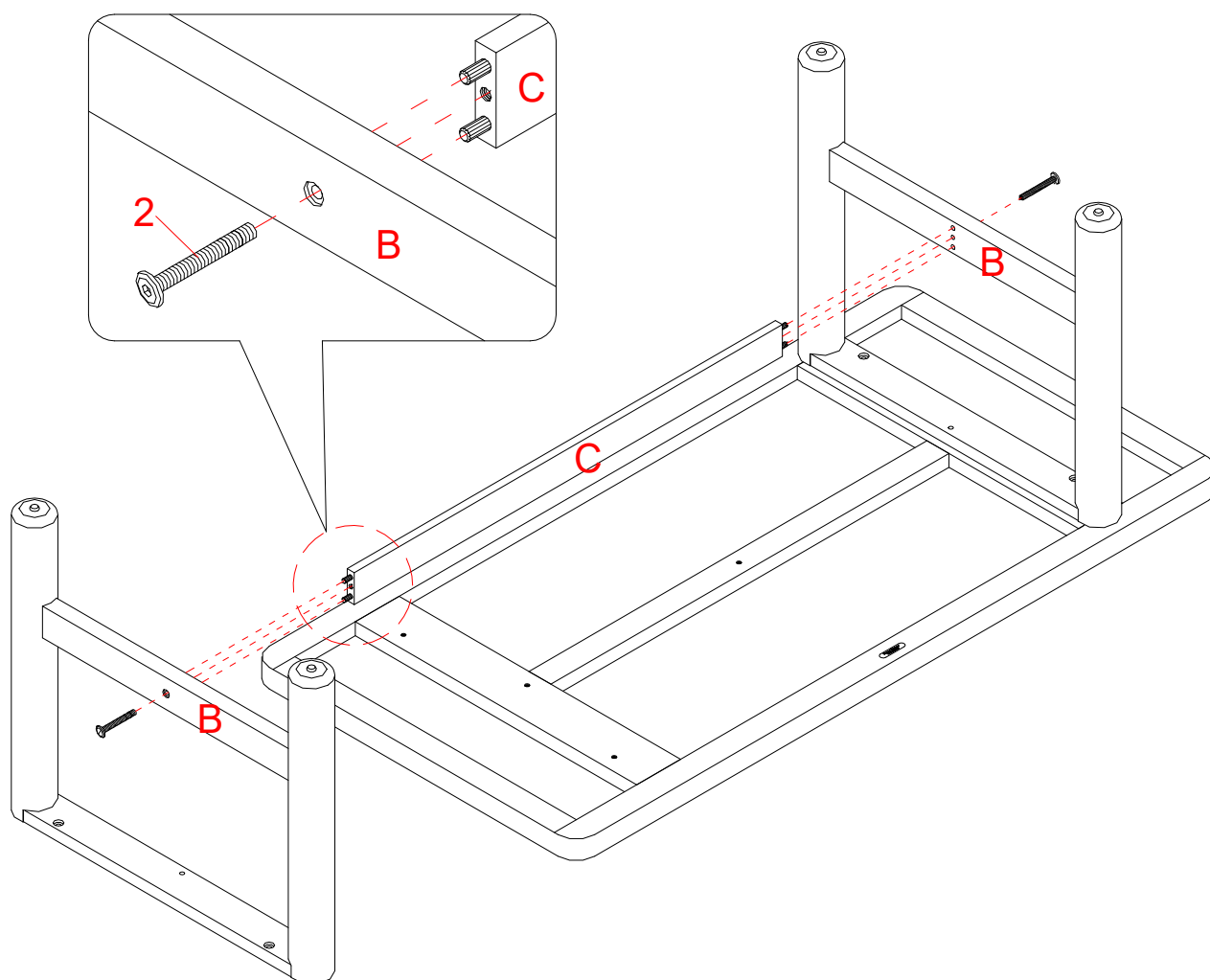

4. Align and attach the Middle Stretcher (C) to the Side Frame (B) with the end dowels fully inserted.
5. Insert one 65 mm Bolt (2) through the mounting hole on the bottom rail of the Side Frame (B) and securely screw into the Middle Stretcher (C).
6. Repeat the same process with the other Side Frame (B).

# Assembly Instructions

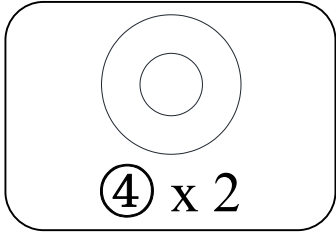
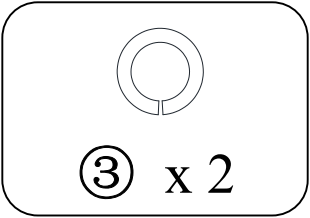
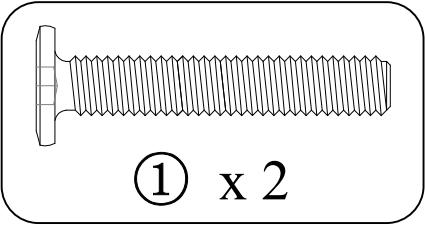
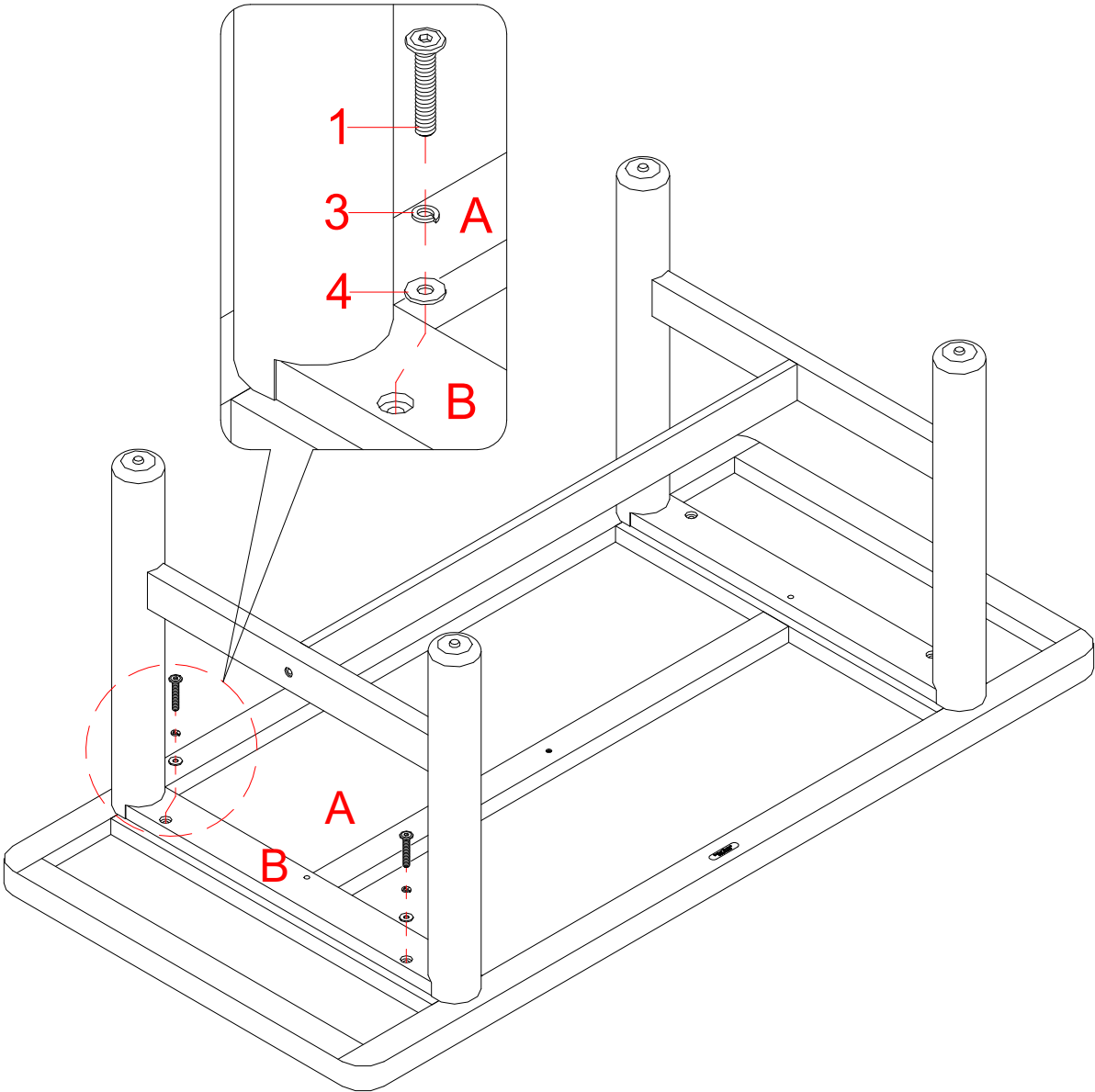

- 7. Insert two 45 mm Bolts (1) with the Washers (3 and 4) through the mounting holes of the Side Frame (B) and securely screw into the Table Top (A).

# Assembly Instructions

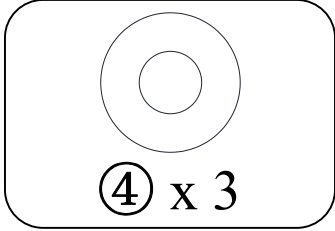
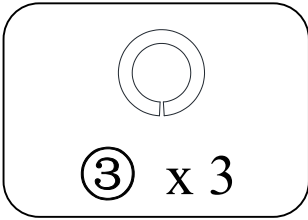
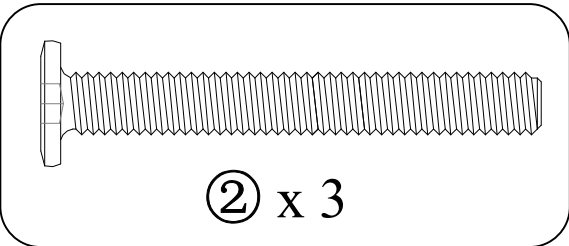
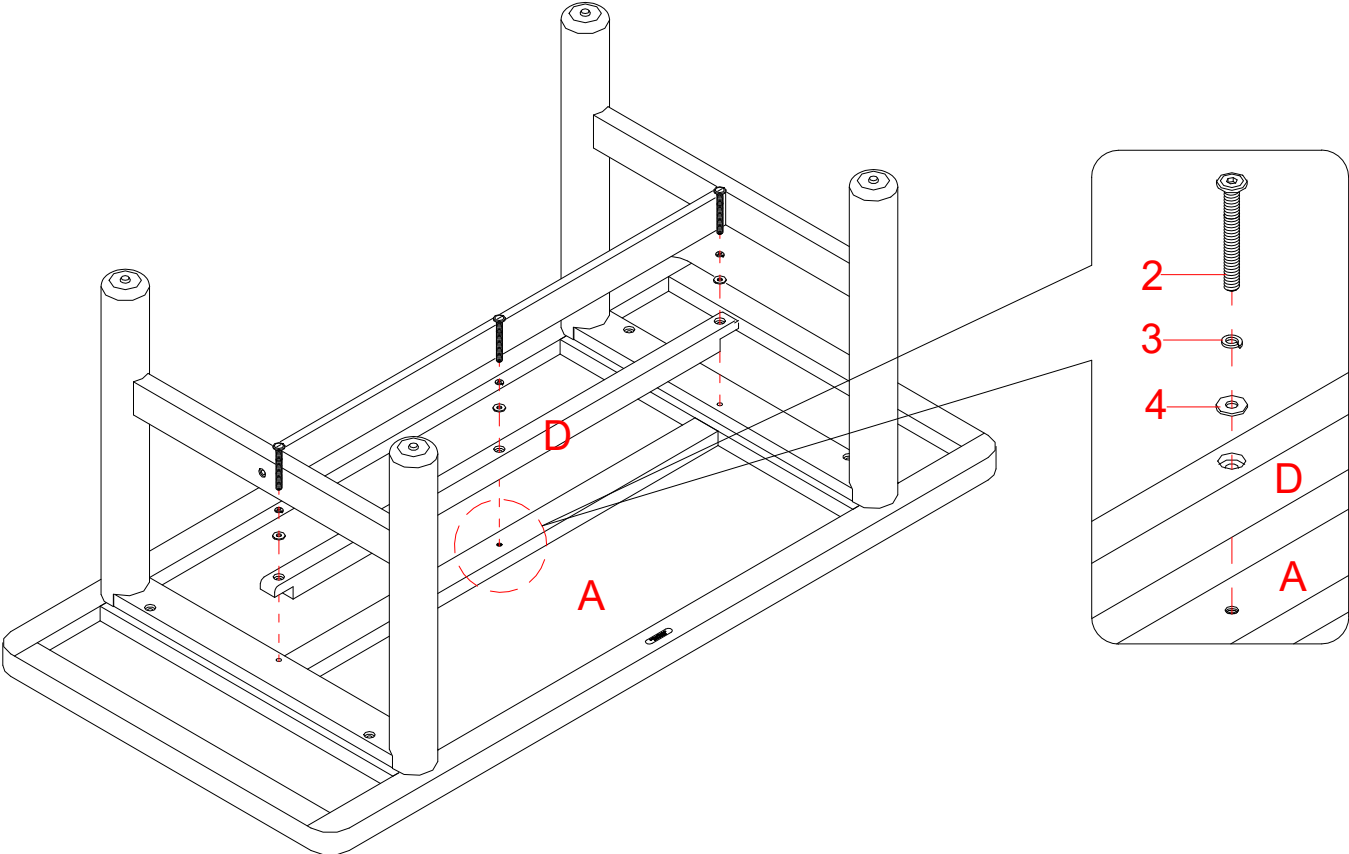

- 8. Align and fit the Support Rail (D) between the Side Frames (B) and fasten it to the Table Top (A) with three 65 mm Bolts (2), three Lock Washers (3) and three Flat Washers (4).
- 9. Go back and fully tighten all the bolts with the hex wrench provided.

## Assembly Instructions

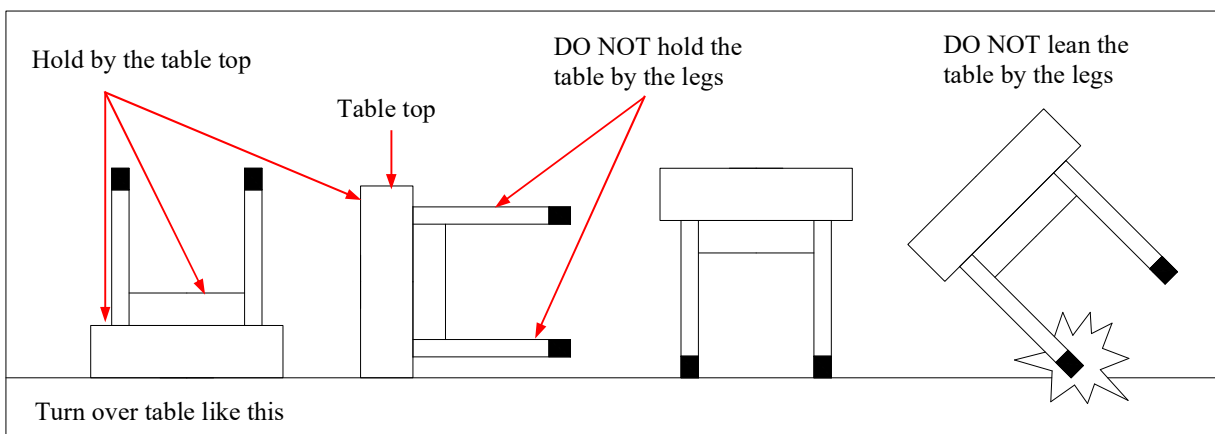
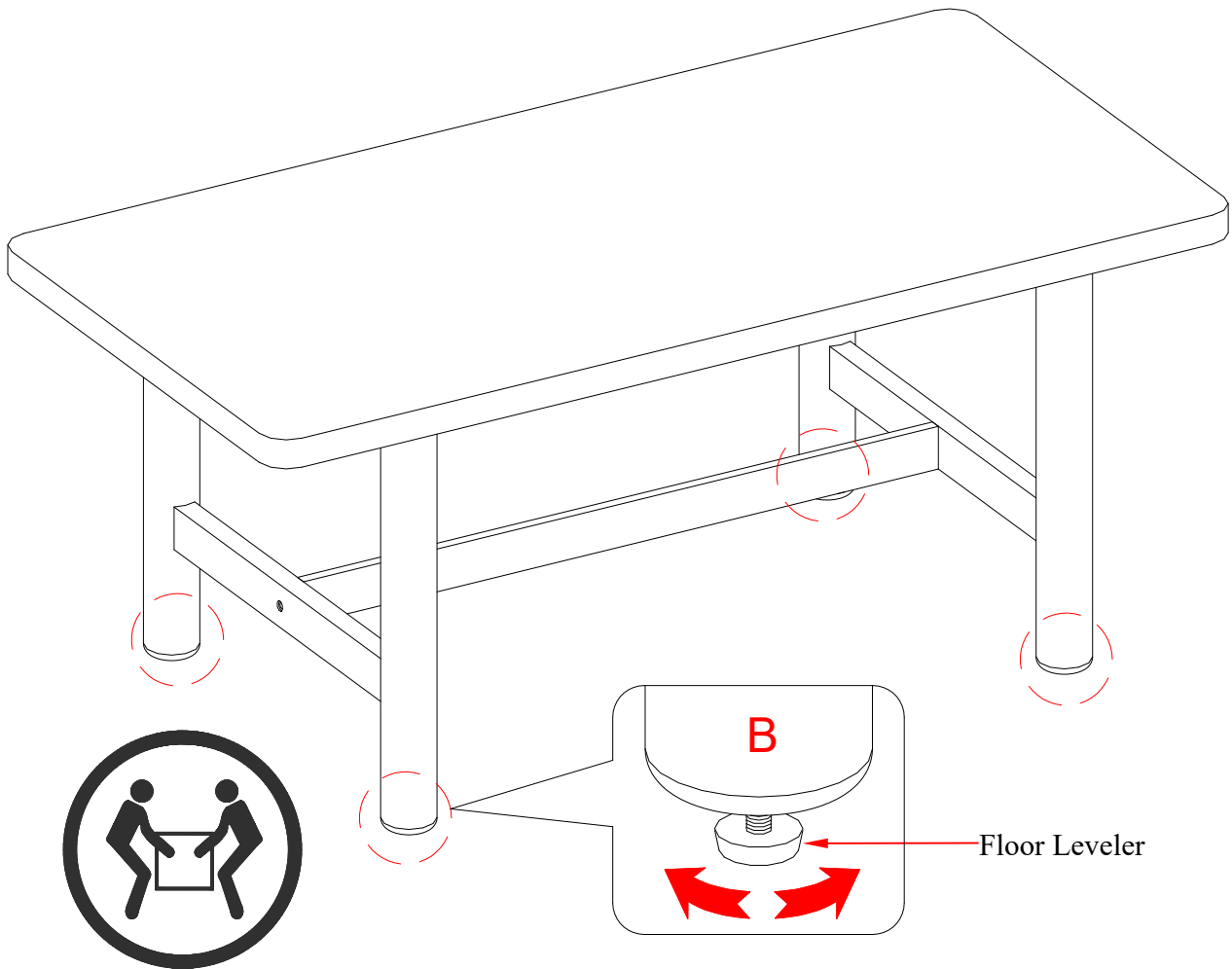

10. Ask for assistance to lift the assembled unit upright and position it on your desired location.
11. If necessary, adjust the floor levelers pre-attached at the bottom of Side Frames (B) to correct the tilting.



## Care and Maintenance

- Use a soft, clean cloth that will not scratch the surface when dusting.
- Use of furniture polish is not necessary. Should you choose to use polish, test first in an inconspicuous area.
- Using solvents of any kind on your furniture may damage the finish.
- Never use water to clean your furniture as it may cause damage to the finish.
- Always use coasters under beverage glasses and flowerpots.
- Liquid spills should be removed immediately. Using a soft, clean cloth, blot the spill gently. Avoid rubbing.
- Always use protective pads under hot dishes and plates. Heat can cause chemical changes that may create spotting within the furniture finish.
- In the event that your furniture is stained or otherwise damaged during use, we recommend that you call a professional to repair your furniture.
- Check bolts periodically and tighten them if necessary.

## Further Advice about Furniture Care

It is best to keep your furniture in a climate-controlled environment. Extreme temperature and humidity changes can cause fading, warping, shrinking, and splitting of wood. It is advised to keep furniture away from direct sunlight as sun may damage the finish.

Proper care and cleaning at home will extend the life of your purchase. Follow these important and helpful tips that will enhance your furniture as it ages.

A touch-up pen has been provided to minimize the small nicks or scratches that may occur during assembly or shipping.

We hope you enjoy your purchase for many years.  
Thank you for your purchase!

## QUALITY GUARANTEE

We are confident that you will be delighted with your Whalen Furniture purchase.

Should this product be defective in workmanship or materials or fail under normal use, we will repair or replace it for up to one (1) year from date of purchase. Every Whalen Furniture product is designed to meet your highest expectations. We guarantee that you will immediately see the value of our fine furniture.

This warranty gives you specific legal rights and you may also have other rights which vary from State to State.

Whalen Furniture Manufacturing  
1578 Air Wing Road, San Diego CA, 92154, USA  
Customer Service: 1-866-942-5362  
8:30 a.m. - 4:30 p.m., PST, Monday to Friday  
[www.whalenstyle.com](http://www.whalenstyle.com)



## Mesa rectangular Adlin

Serie # BH1425004710006

# BH1425004710014

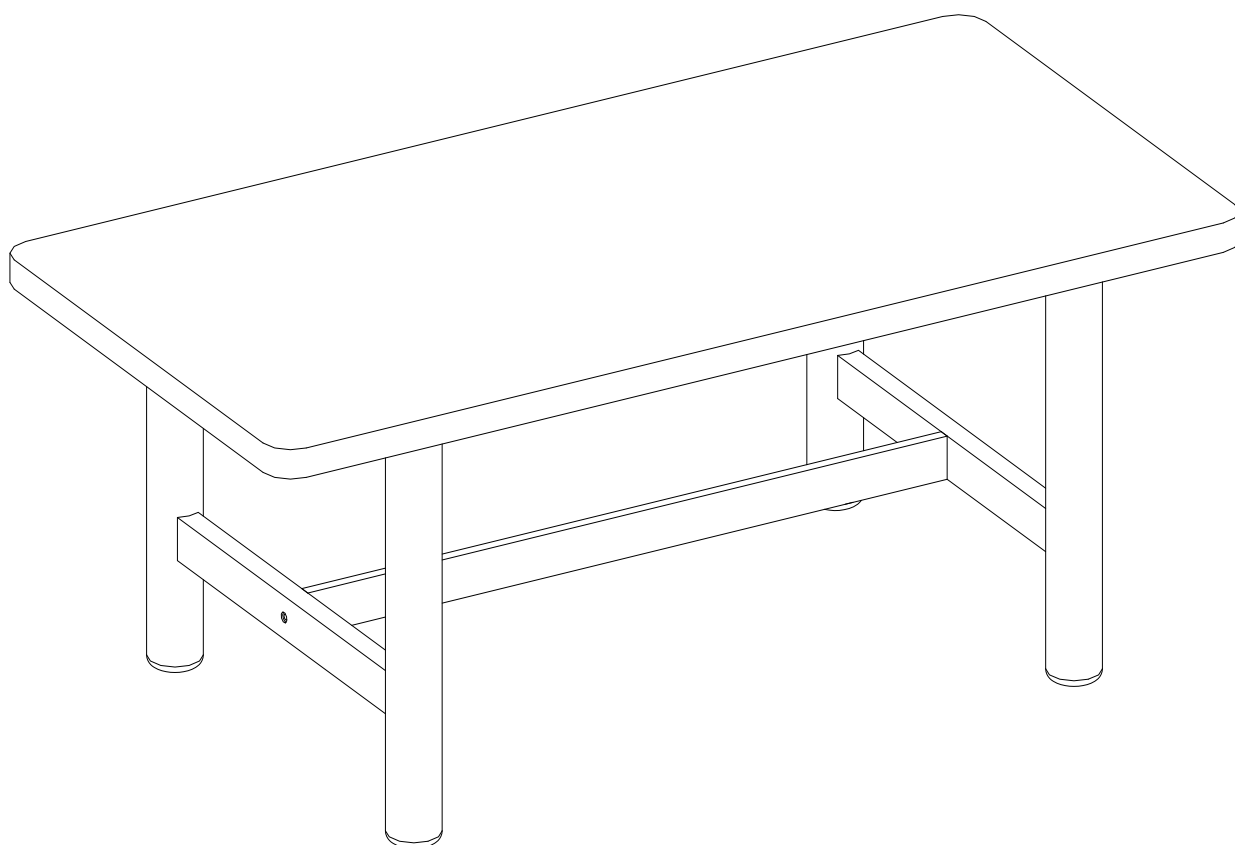

### ENSAMBLE REQUERIDO POR ADULTO

Si tienen alguna pregunta acerca del ensamble o si alguna parte está faltante, no retorne este producto a la tienda donde lo compro. Por favor llame a nuestro departamento de ayuda al cliente teniendo su instructivo y lista de partes para proveer el modelo, nombre de parte o el número de fábrica:

**1-866-942-5362**

Hora estándar del Pacífico: 8:30 a.m. - 4:30 p.m., de Lunes a Viernes  
O visite nuestra página de Internet 24 horas al día, 7 días a la semana para asistencia

**[www.whalenstyle.com](http://www.whalenstyle.com)**

O mande un correo electrónico a **[parts@whalenfurniture.com](mailto:parts@whalenfurniture.com)**

**ESTE INSTRUCTIVO CONTIENE INFORMACION IMPORTANTE DE SEGURIDAD.  
POR FAVOR LEA Y MANTENGA PARA USO FUTURO.**

Fecha 2024-03-14 Rev. 0001-A

## MÁXIMO PESO RECOMENDADO

1. La carga máxima en la mesa es de 400 libras (181.4 kg).

**⚠ ADVERTENCIA** ESTA UNIDAD DEBE UTILIZARSE CON LOS PESOS MÁXIMOS INDICADOS. SI SE EXCEDE EL PESO MÁXIMO, PODRÍA RESULTAR EN UNA INESTABILIDAD DE LA UNIDAD CAUSANDO POSIBLES LESIONES.

## INFORMACIÓN GENERAL, RECOMENDACIONES Y TRUCOS

1. Por favor lea el instructivo antes de comenzar el ensamble.
2. Para evitar daños, ensamble esta unidad en un área fuerte, nivelada y protegida.
3. Mantener todo el material de ferretería y partes fuera del alcance de los niños.
4. Espere que todos los pasos se terminen antes de apretar todos los pernos por completo.
5. Asegúrese que todos los pernos estén bien apretados antes de utilizar la unidad.
6. Revisar que los pernos y pedías estén apretados al menos cada 3 meses o como se necesite.

### NOTA ESPECIAL

Por favor lea todo el instructivo antes de ensamblar. Examinar todo el material de empaque antes de tirar el cartón. Retirar cualquier grapa del cartón antes de tirar. Retirar todas las partes del cartón y separar en grupos como es indicado en la lista de partes. Por favor de asegurar que todas las partes están presentes antes del ensamble. El uso de herramientas eléctricas para completar el ensamble no es recomendado.

## Lista de partes y material de ferretería

Por favor lea completamente las instrucciones y verifique que estén todas las partes y partes de ferretería antes de iniciar el ensamblado.

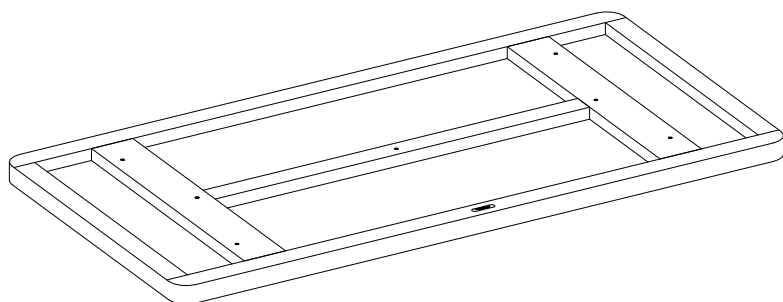

A – Tapa de la mesa  
(Cant. 1)

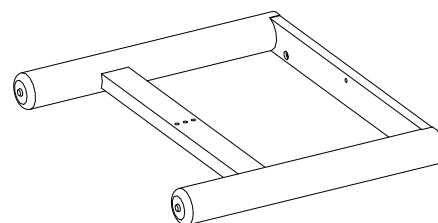

B – Marco lateral  
(Cant. 2)

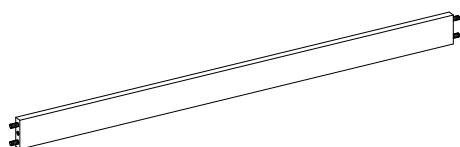

C – Soporte medio  
(Cant. 1)

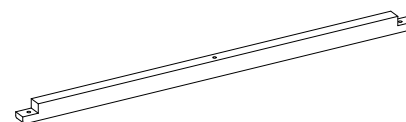

D – Riel soporte  
(Cant. 1)

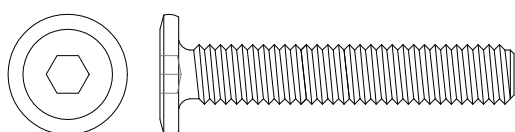

(1) Perno de 5/16 de pulgadas x 45 mm  
(Cant. 4+1 extra)

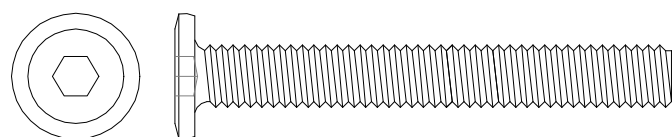

(2) Perno de 5/16 de pulgadas x 65 mm  
(Cant. 5+1 extra)



(3) Arandela de presión  
(Cant. 7+1 extra)

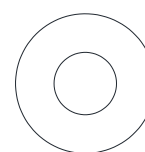

(4) Arandela plana  
(Cant. 7+1 extra)

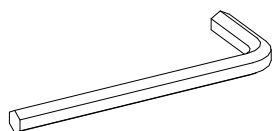

Llave hexagonal  
(Cant. 1)

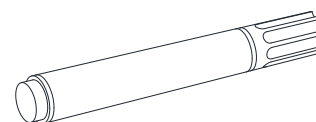

Bolígrafo de retoque  
(Cant. 1)

**Herramientas requeridas: Llave hexagonal (provista)**

## Instructivo de ensamble

Los agujeros de las clavijas de madera apuntan hacia adentro

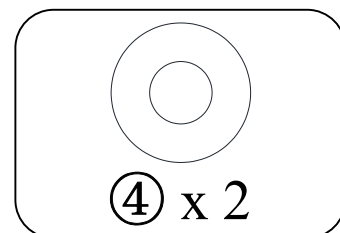
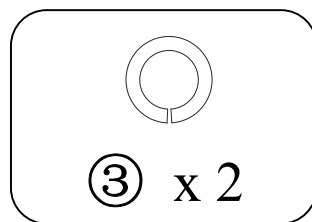
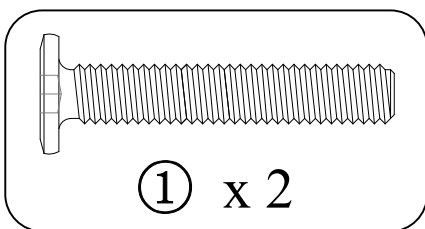
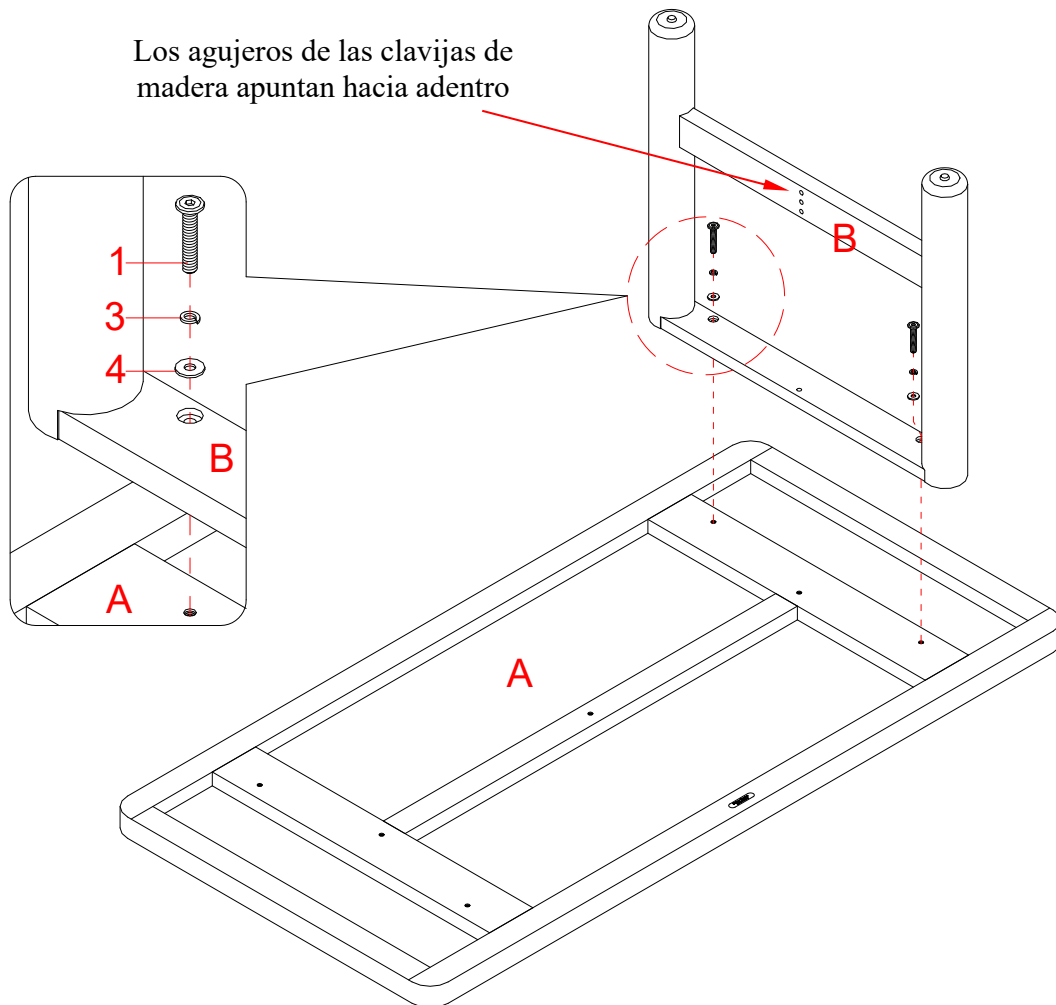

**⚠ ADVERTENCIA** NO apretar completamente los pernos inicialmente hasta que los pernos estén listos para ensamblar. Para evitar daños a la rosca, NO sobre apretar los pernos.

1. Desempacar la unidad y confirmar que se tiene todo el material de ferretería y partes requeridas. Ensamblar la unidad en un piso alfombrado o en el cartón vacío para evitar rasguños.
2. Poner la tapa de la mesa (A) boca abajo en una superficie nivelada y protectora.
3. Orientar y adjuntar un marco lateral (B) a la tapa de la mesa (A) insertando 2 pernos de 45 mm (1) con las arandelas de presión (3) y las arandelas planas (4) a través de los agujeros de montaje en el riel superior y atornillar en los insertos roscados.

## Instructivo de ensamble

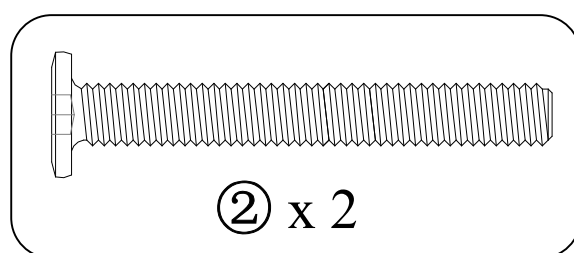
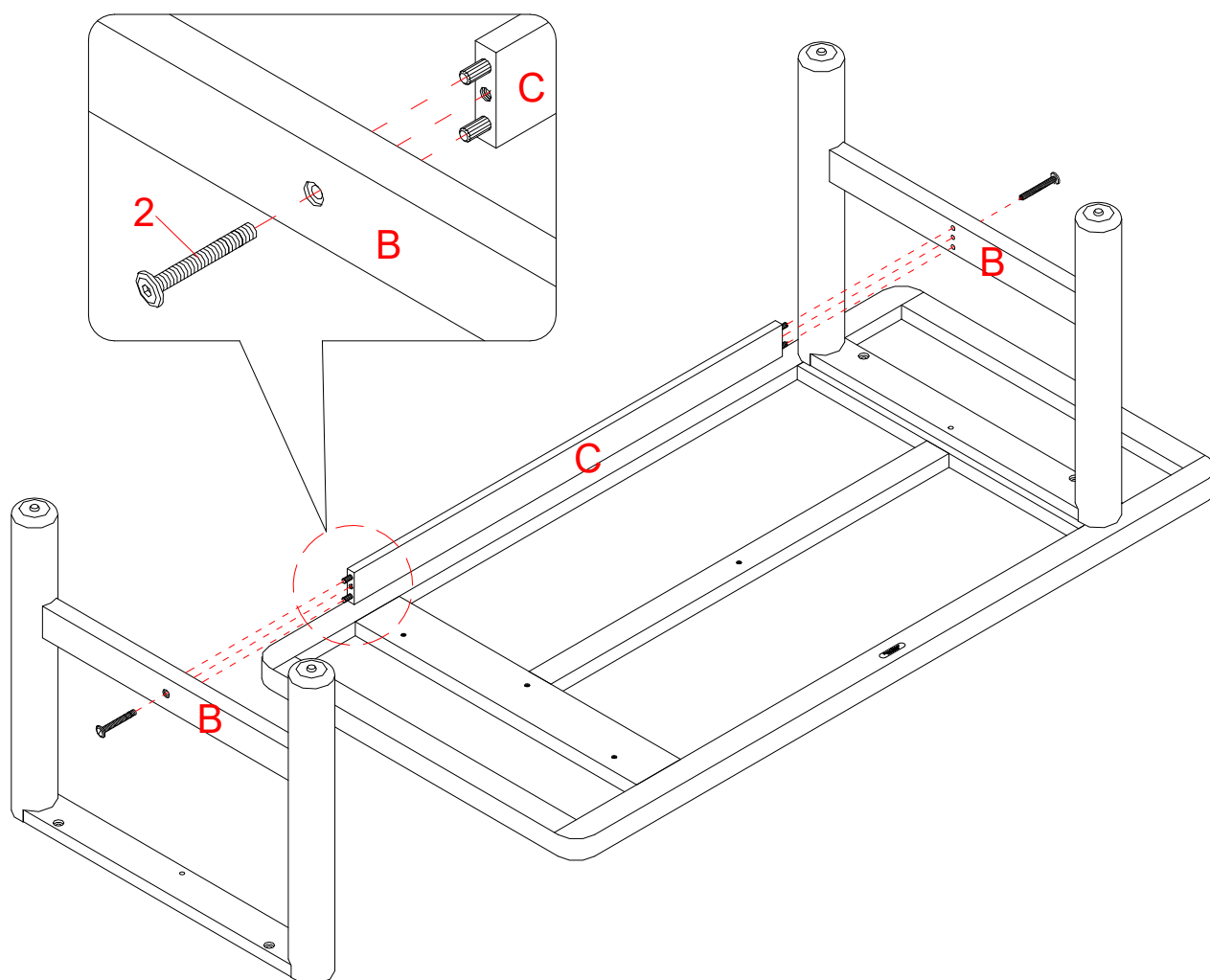

4. Alinear y adjuntar el soporte medio (C) al marco lateral (B) con las clavijas extremas insertadas completamente.
5. Insertar un perno de 65 mm (2) a través del agujero de montaje en el riel inferior del marco lateral (B) y atornillar en el soporte medio (C).
6. Repetir el mismo proceso con el otro marco lateral (B).

## Instructivo de ensamble

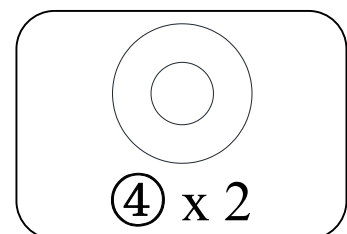
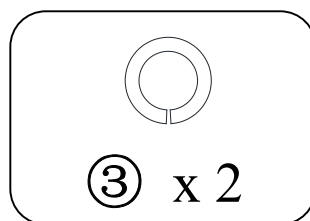
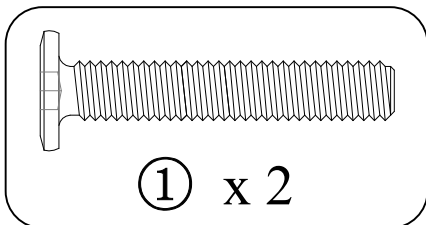
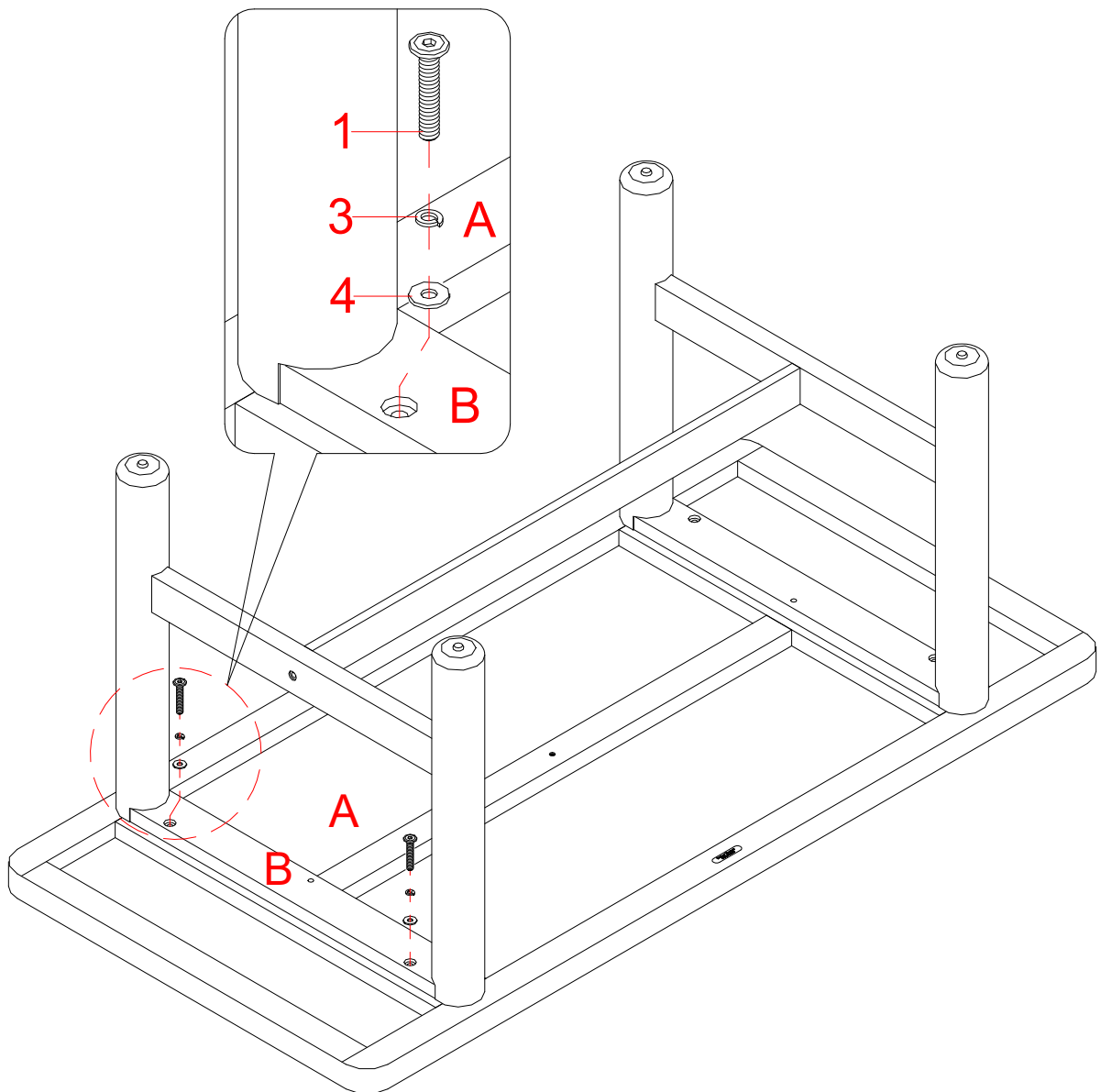

7. Insertar 2 pernos de 45 mm (1) con las arandelas (3 y 4) a través de los agujeros de montaje en el marco lateral (B) y atornillar en la tapa de la mesa (A).



## Instructivo de ensamble

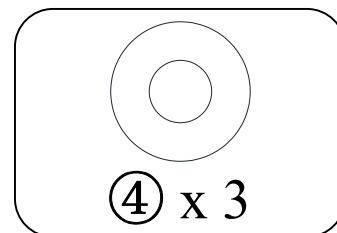
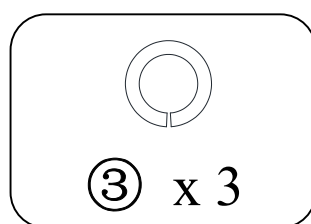
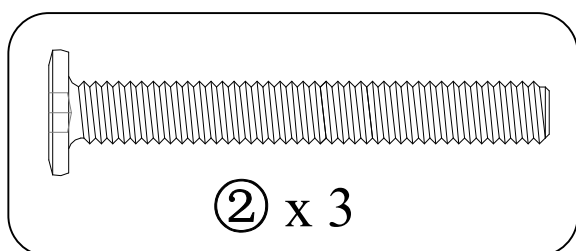
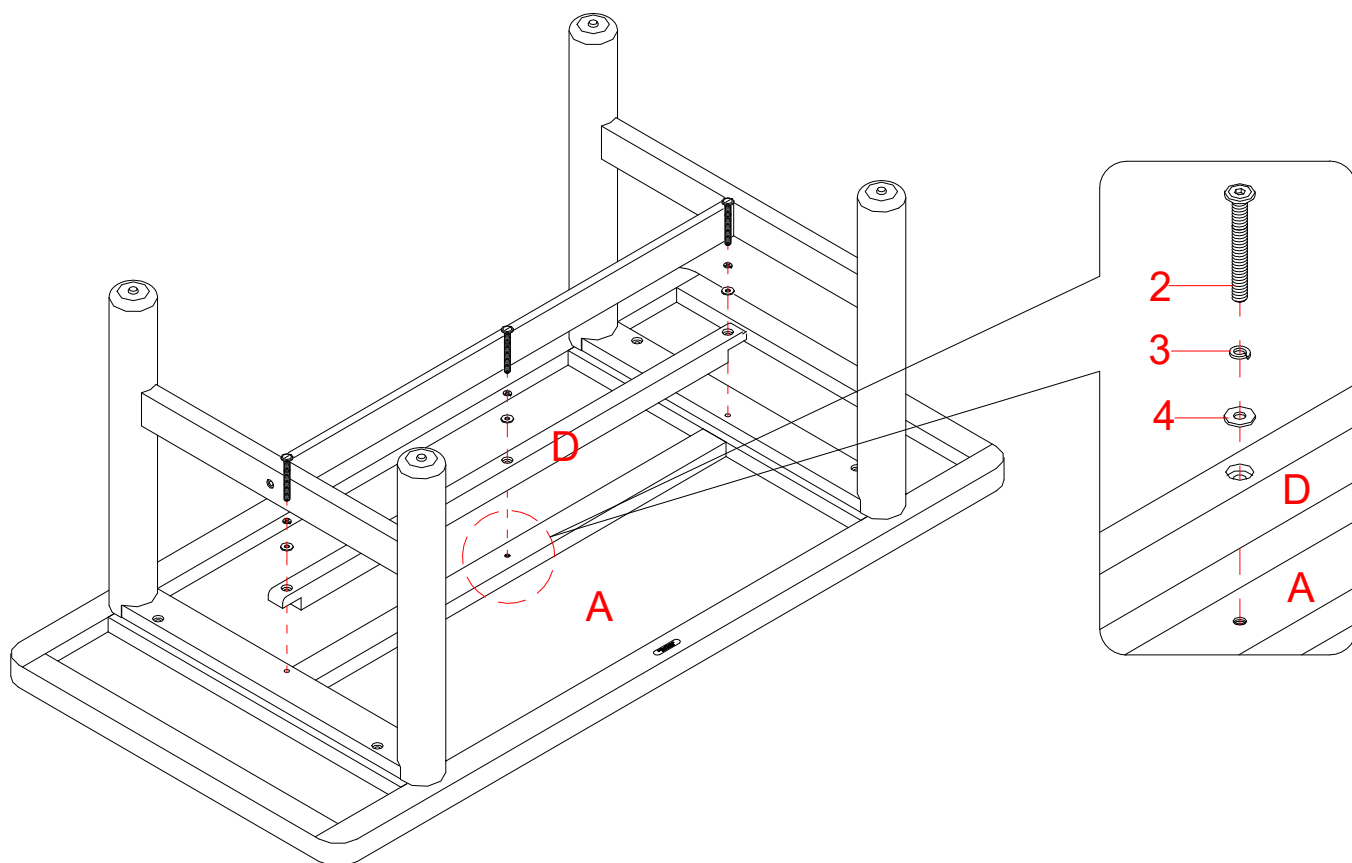

8. Alinear y meter el riel soporte (D) entre los marcos laterales (B) y sujetar a la tapa de la mesa (A) con 3 pernos de 65 mm (2), 3 arandelas de presión (3) y 3 arandelas planas (4).
9. Volver y apretar completamente todos los pernos con la llave hexagonal provista.

## Instructivo de ensamble

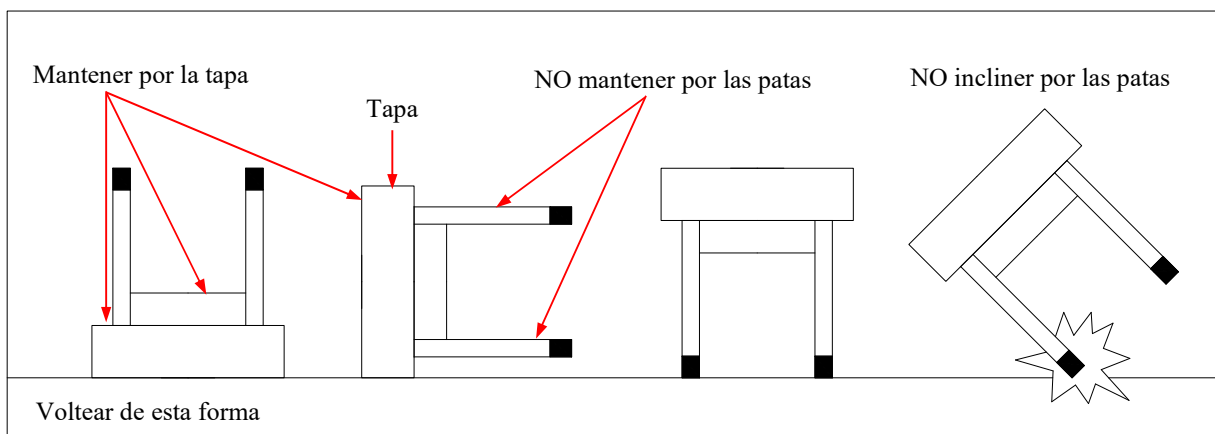
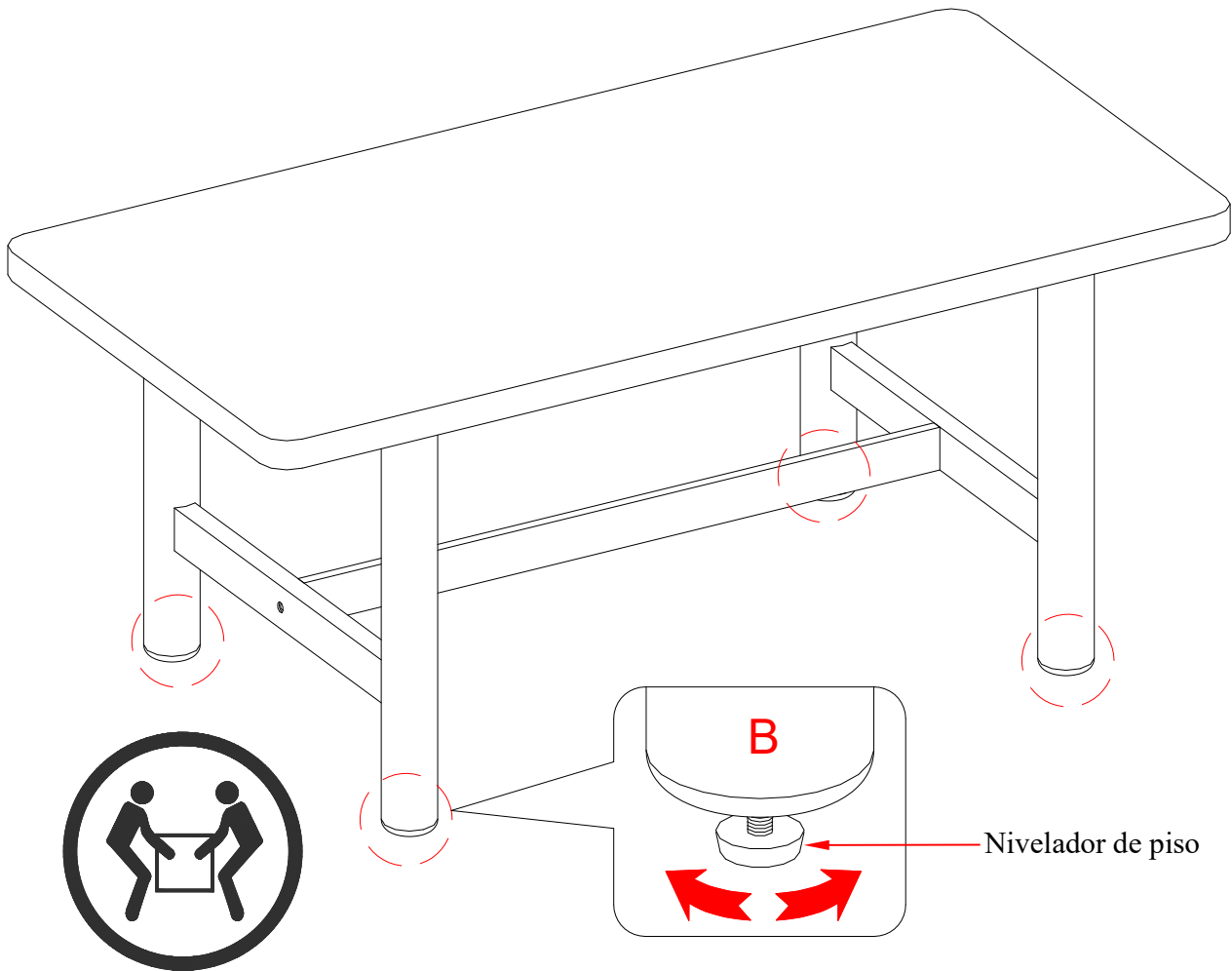

10. Pedir asistencia para poner la unidad ensamblada en posición vertical y cerca de su lugar deseado.
11. Si fuera necesario, ajustar los niveladores de piso pre adjuntados en la parte inferior de los marcos laterales (B) para corregir la inclinación.

## Cuidado y mantenimiento

- Use una toalla suave y limpia para evitar daños y rayaduras.
- Uso de cera para pulir muebles no es necesario. Si desea usar cera, pruébela en un área que no sea visible para revisar su funcionamiento.
- Usar solventes de cualquier tipo puede dañar el acabado del mueble.
- Nunca use agua para limpiar la unidad, ya que le puede dañar el acabado.
- Siempre utilice protección para vasos o floreros cuando los ponga sobre la unidad.
- Líquidos derramados deben limpiarse inmediatamente, con una toalla suave evitando tallar.
- Siempre utilizar protectores en caso de poner cosas calientes. El calor puede provocar una reacción química en el acabado y dañarlo.
- En caso de que su unidad sea manchada o dañada de otra forma durante el uso, le recomendamos hablar a un profesional para que le ayude.
- Revisar los pernos periódicamente y apretar en caso necesario.

## Más recomendaciones para el cuidado de su mueble

Es mejor mantener la unidad en un área de clima controlado. Temperatura extrema y cambios de humedad pueden causar cambios como partes pandas, molduras que se contraigan o que la madera se raje. Es recomendable mantener la unidad lejos del sol directo ya que puede dañar el acabado.

Cuidados adecuados y limpieza pueden extender la vida útil de su unidad. Siga estas recomendaciones y mantendrá su mueble en buenas condiciones de uso por muchos años.

Un bolígrafo de retoque es proveído en caso de pequeñas raspaduras o golpes que sucedan durante el ensamble o envío.

Esperamos que disfrute su mueble por muchos años.

¡Gracias por su compra!

## GARANTÍA DE CALIDAD

Nosotros estamos seguros que usted se encontrará feliz con la compra de este producto de Whalen Furniture.

Si este producto tiene algún defecto de ensamble o material, o si tiene alguna falla en uso normal, nosotros lo repararemos o lo reemplazaremos hasta por un año a partir de la fecha de compra. Todo producto de Whalen Furniture es diseñado para alcanzar sus expectativas más altas. Nosotros le garantizamos que inmediatamente podrá ver el valor de nuestra mercancía de la más alta calidad.

Esta garantía le proporciona derechos legales específicos y tal vez tenga otros derechos que varían de estado a estado.

Whalen Furniture Manufacturing  
1578 Air Wing Road, San Diego CA, 92154, USA  
Servicio al cliente: 1-866-942-5362  
Hora estándar del Pacífico: 8:30 a.m. - 4:30 p.m., de Lunes a Viernes  
[www.whalenstyle.com](http://www.whalenstyle.com)

