

*The Pioneer Woman*® 

LOT NUMBER: \_\_\_\_\_  
DATE PURCHASED: \_\_\_/\_\_\_/\_\_\_

# Harper Dining Chairs

Stock # PW1425004710064  
# PW1425004710065

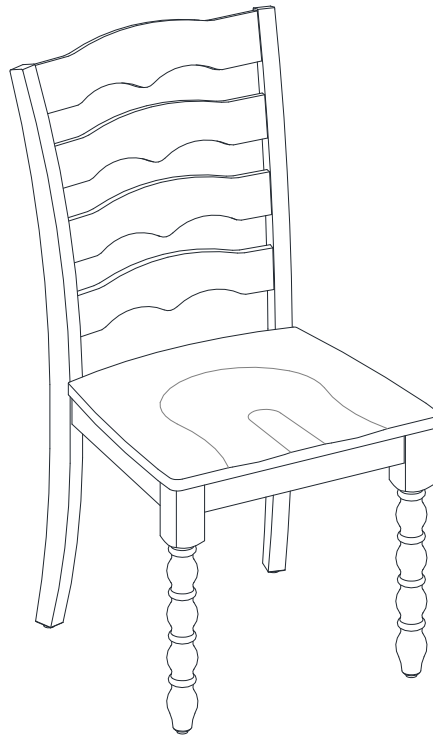

## **ADULT ASSEMBLY REQUIRED**

If you have any questions regarding assembly or if parts are missing, DO NOT return this item to the store where it was purchased. Please call our customer service number and have your instructions and parts list ready to provide the model name, part name or factory number:

**1-866-942-5362**

Pacific Standard Time: 8:30 a.m. - 4:30 p.m., Monday - Friday

Or visit our web site 24 hours a day, 7 days a week for product assistance at

**[www.whalenstyle.com](http://www.whalenstyle.com)**

Or e-mail your request to **[parts@whalenfurniture.com](mailto:parts@whalenfurniture.com)**

**THIS INSTRUCTION BOOKLET CONTAINS IMPORTANT SAFETY INFORMATION.  
PLEASE READ AND KEEP FOR FUTURE REFERENCE.**

Date 2024-07-10 Rev. 0001-A

## **WARNING**

TO REDUCE THE RISK OF SERIOUS INJURY, READ THE FOLLOWING SAFETY INSTRUCTIONS BEFORE ASSEMBLING AND USING THE PRODUCT.

- Please read and understand this entire manual before attempting to assemble, operate, or install the product.
- Any assembly or maintenance of the product must be carried out by adults only.
- Some parts may contain sharp edges. Wear protective gloves if necessary.
- To prevent damage, place all parts on a level surface during assembly. Add a layer of protective surface if needed.
- Do not allow your children to climb or jump on furniture due to possible accident, injury or death. A child climbing on a piece of furniture can make it top-heavy and cause the furniture to tip over.
- Keep children and pets away during assembly.
- Repairing and replacing parts should be done by a qualified technician.
- Do not stand or step on this chair.
- Do not sit on the front edge of the chair.
- Do not seat more than one person at a time.
- Do not exceed the maximum load capacity of 136.1 kg (300 pounds).
- This unit is intended for use only within the maximum weight indicated. Use with loads heavier than the maximum weight indicated may result in instability, causing possible injury.
- Failure to follow these warnings could result in serious injury.

## GENERAL INFORMATION, TIPS AND TRICKS

1. Please read the Assembly Instructions prior to assembling the unit.
2. To avoid damage, assemble the unit on a sturdy, level and non-abrasive surface.
3. Keep all hardware part out of reach of children.
4. Please wait until all steps are completed before fully tightening bolts and nuts.
5. Make sure all bolts and nuts are tightly fastened before the unit is used.
6. Check that all bolts, screws and nuts are tight at least every 3 months or as needed.

## SPECIAL NOTE

Please read the instruction sheets completely before assembly. Examine all packaging material before discarding carton. Remove any remaining staples from the carton before discarding. Remove all parts from carton and separate into groups as indicated on part list. Please ensure all parts are included prior to assembly. Use of power tools to complete assembly is not recommended.

## Parts and Hardware List

Please read completely through the instructions and verify that all listed parts and hardware are present before beginning assembly.

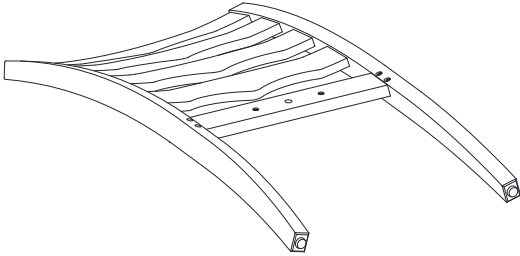

A- Chair Backrest  
(Qty. 2)

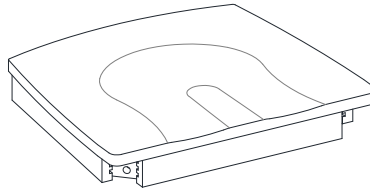

B- Seat  
(Qty. 2)

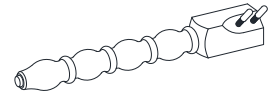

C- Front Leg  
(Qty. 4)

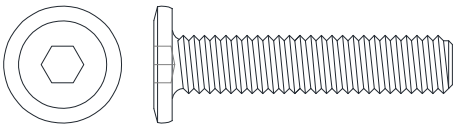

(1) 5/16" x 38 mm Bolt  
(Qty. 4+1 extra)

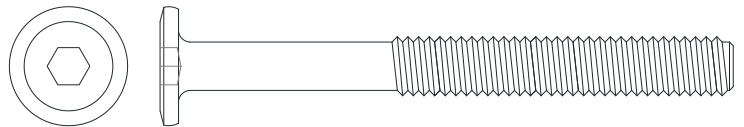

(2) 5/16" x 75 mm Bolt  
(Qty. 8+1 extra)

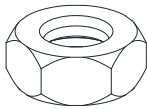

(3) Hex Nut  
(Qty. 8+1 extra)



(4) Lock Washer  
(Qty. 20+1 extra)

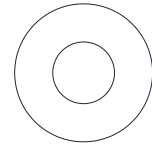

(5) Flat Washer  
(Qty. 20+1 extra)

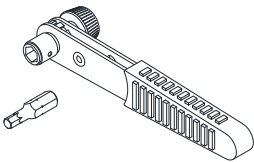

Ratchet Wrench  
(Qty. 1)



Open Wrench  
(Qty. 1)



Touch-up Pen (Qty. 1)  
(Not included for item # PW1425004710065)

Tools required: Open wrench and ratchet wrench (provided).

## Assembly Instructions

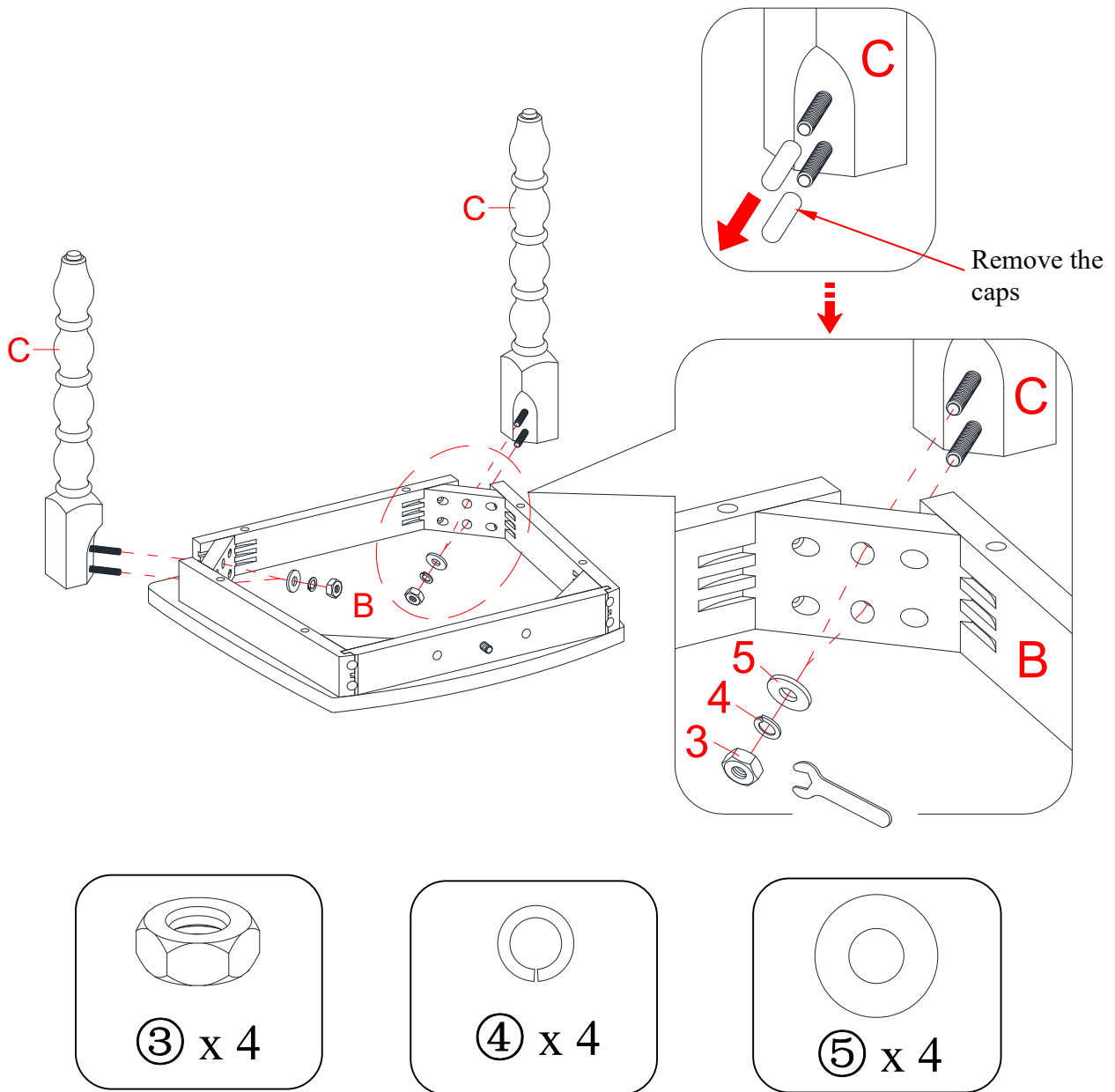

### **⚠ WARNING**

DO NOT fully tighten the bolts or nuts initially until all the bolts or nuts are ready to assemble. To avoid causing damages to the thread, DO NOT over-tighten the nuts or bolts.

1. Unpack the unit and confirm that you have all the hardware and required parts listed. Assemble the unit on a carpeted floor or the empty carton to avoid any scratch.
2. Position one Seat (B) upside down on a level and protective surface.
3. Remove the plastic caps from the hanger bolts of the Front Legs (C). Attach 2 Front Legs (C) to the front corner blocks of the Seat Frame (B) by inserting the pre-attached hanger bolts through the drilled holes on corner blocks, and fit the Flat Washer (5), Lock Washer (4) and Hex Nut (3) onto each hanger bolt. Tighten the hex nuts with the provided open wrench.

**NOTE:** DO NOT fully tighten all the nuts until the chair has been adjusted and all the legs are levelled so that they do not wobble. Once adjusted then go back and tighten while making sure that the unit remains level.

## Assembly Instructions

The seat will face up when the unit is turned upright.

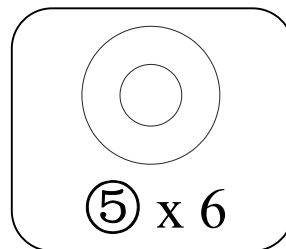
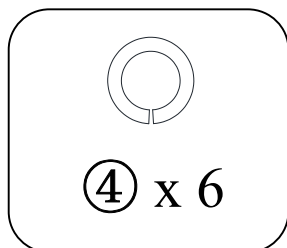
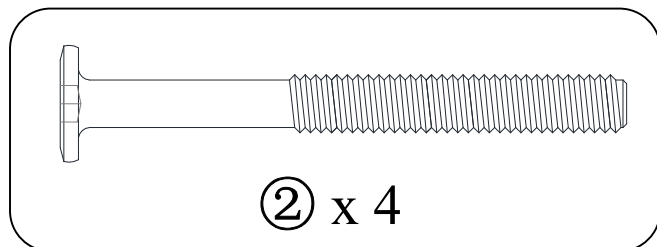
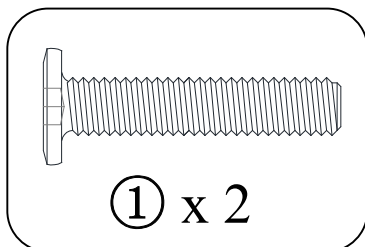
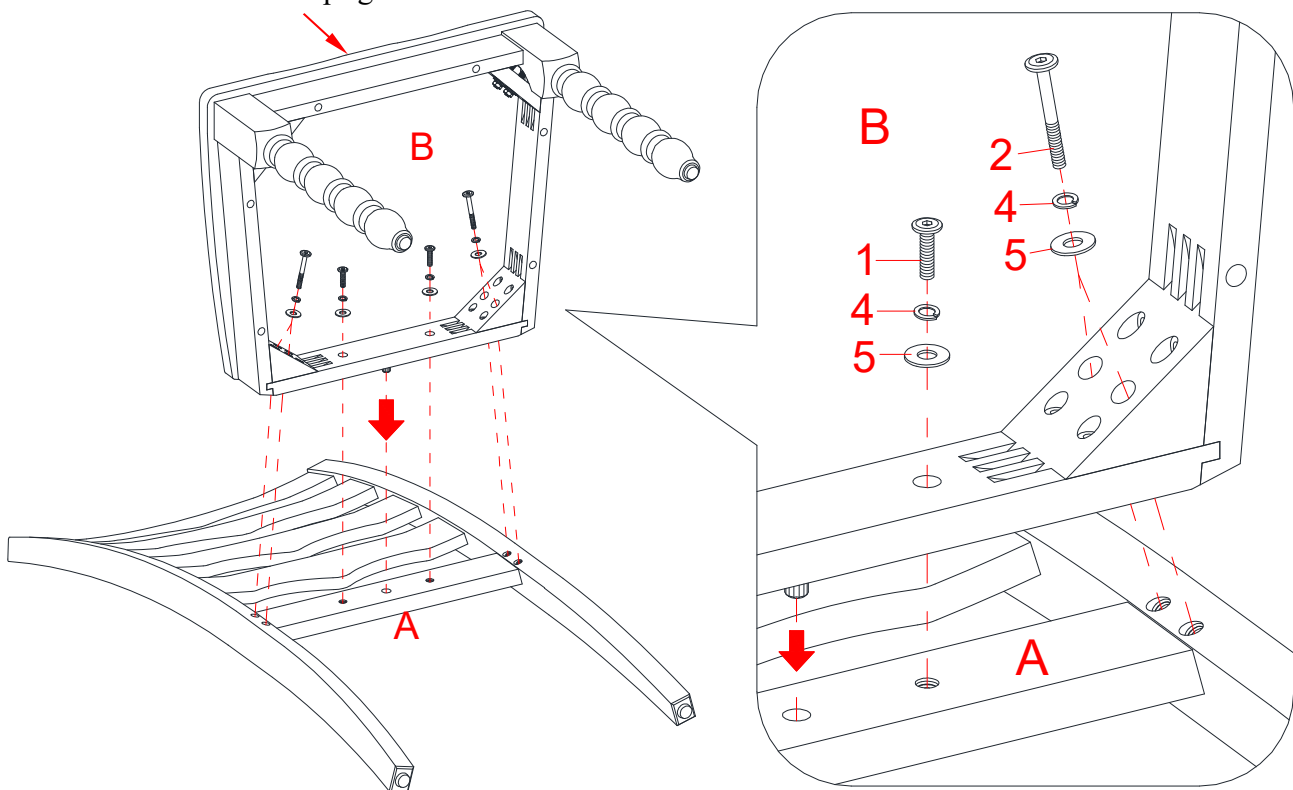

4. Attach the Seat Frame (B) to one Chair Backrest (A) with the end dowel fully inserted. Make sure the seat will face up when the unit is turned upright. Insert the 75 mm Bolts (2) with Lock Washers (4) and Flat Washers (5) through the drilled holes on the seat frame at rear corner blocks and loosely tighten into the threaded inserts on the Chair Backrest (A).
5. Secure the Seat Frame (B) to the Chair Backrest (A) by inserting two 38 mm Bolts (1) with the Washers (4 and 5) through the drilled holes on the rear rail of the Seat Frame. Tighten the bolts with the Ratchet Wrench provided.

## Assembly Instructions

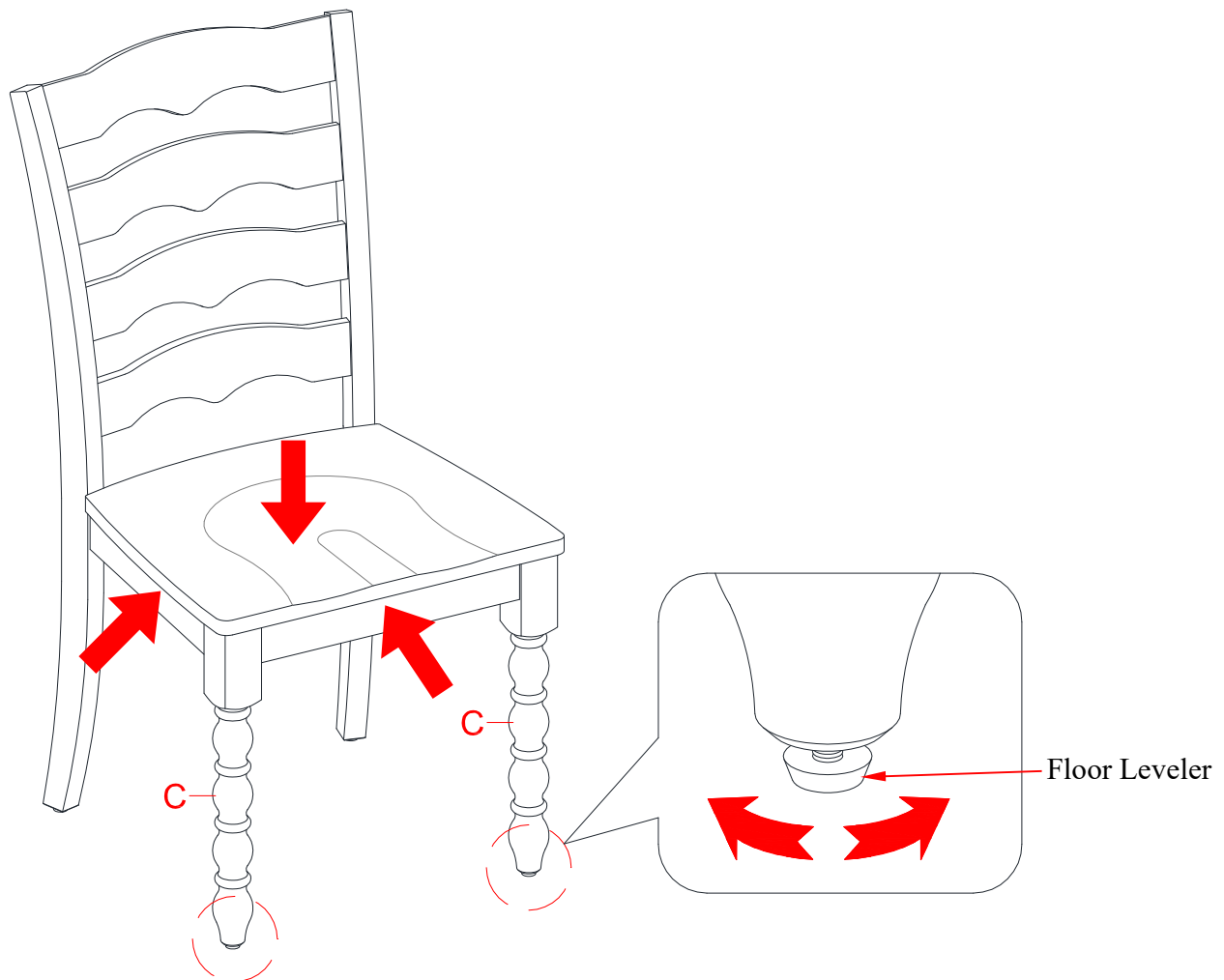

6. Stand the assembled chair upright on a flat floor. Press down the Seat (B) and adjust to even all legs. Now, tightly fasten all bolts and nuts with the ratchet wrench and open wrench provided.
7. Repeat the same process to assemble the other chair.

## Care and Maintenance

- Use a soft, clean cloth that will not scratch the surface when dusting.
- Use of furniture polishes is not necessary. Should you choose to use polishes, test first in an inconspicuous area.
- Using solvents of any kind on your furniture may damage the finish.
- Never use water to clean your furniture as it may cause damage to the finish.
- Liquid spills should be removed immediately. Using a soft, clean cloth, blot the spill gently. Avoid rubbing.
- Stains or marks from crayons or ink markers will be difficult to remove.
- In the event that your furniture is stained or otherwise damaged during use, we recommend that you call a professional to repair your furniture.
- Check bolts/screws/nuts periodically and tighten them if necessary.
- A touch-up pen is included (except # PW1425004710065) to minimize the small nicks or scratches that may occur during assembly or shipping.

## Further Advice About Wood Furniture Care

It is best to keep your furniture in a climate-controlled environment. Extreme temperature and humidity changes can cause fading, warping, shrinking, and splitting of wood. It is advised to keep furniture away from direct sunlight as sun may damage the finish.

Proper care and cleaning at home will extend the life of your purchase. Following these important and helpful tips will enhance your furniture as it ages.

We hope you enjoy your purchase for many years.  
Thank you for your purchase!

## QUALITY GUARANTEE

We are confident that you will be delighted with your Whalen Furniture purchase.

Should this product be defective in workmanship or materials or fail under normal use, we will repair or replace it for up to one (1) year from date of purchase. Every Whalen Furniture product is designed to meet your highest expectations. We guarantee that you will immediately see the value of our fine furniture.

This warranty gives you specific legal rights and you may also have other rights which vary from state to state.

Whalen Furniture Manufacturing  
1578 Air Wing Road, San Diego, CA 92154, USA  
Customer Service: 1-866-942-5362  
8:30 a.m. - 4:30 p.m., PST, Monday to Friday  
[www.whalenstyle.com](http://www.whalenstyle.com)





*The Pioneer Woman*® 

NÚMERO de LOTE: \_\_\_\_\_  
FECHA de COMPRA: \_\_\_/\_\_\_/\_\_\_

# Sillas para comedor Harper

Serie # PW1425004710064  
# PW1425004710065

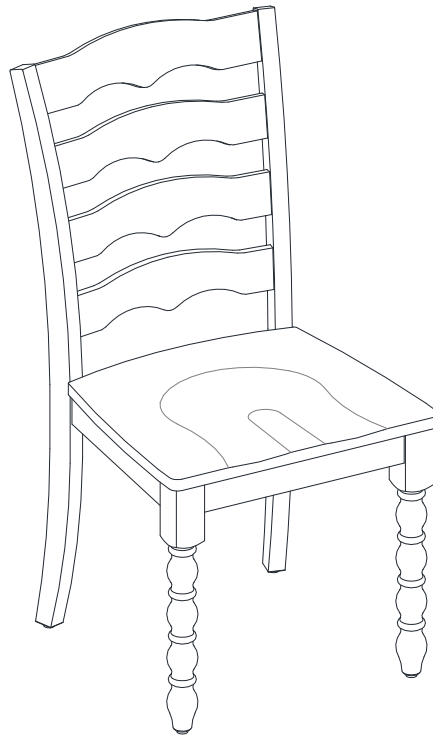

## **ENSAMBLE REQUERIDO POR ADULTO**

Si tienen alguna pregunta acerca del ensamble o si alguna parte está faltante, no retorne este producto a la tienda donde lo compro. Por favor llame a nuestro departamento de ayuda al cliente teniendo su instructivo y lista de partes para proveer el modelo, nombre de parte o el número de fábrica:

**1-866-942-5362**

Hora estándar del Pacífico: 8:30 a.m. - 4:30 p.m., de Lunes a Viernes  
O visite nuestra página de Internet 24 horas al día, 7 días a la semana para asistencia

**[www.whalenstyle.com](http://www.whalenstyle.com)**

O mande un correo electrónico a **[parts@whalenfurniture.com](mailto:parts@whalenfurniture.com)**

**ESTE INSTRUCTIVO CONTIENE INFORMACION IMPORTANTE DE SEGURIDAD.  
POR FAVOR LEA Y MANTENGA PARA USO FUTURO.**

Fecha 2024-07-10 Rev. 0001-A

## **ADVERTENCIA**

PARA REDUCIR EL RIESGO DE LESIONES GRAVES, LEA LAS SIGUIENTES INSTRUCCIONES DE SEGURIDAD ANTES DE MONTAR Y UTILIZAR EL PRODUCTO.

- Lea y comprenda este manual completo antes de intentar ensamblar, operar o instalar el producto.
- Cualquier montaje o mantenimiento del producto debe ser realizado únicamente por adultos.
- Algunas piezas pueden contener bordes afilados. Utilice guantes protectores si es necesario.
- Para evitar daños, coloque todas las piezas sobre una superficie nivelada durante el montaje. Agregue una capa de superficie protectora si es necesario.
- No permita que sus niños trepen o salten sobre muebles debido a posibles accidentes, lesiones o muerte. Si un niño se sube a un mueble, éste puede resultar demasiado pesado y provocar que se vuelque.
- Mantenga alejados a los niños y las mascotas durante el montaje.
- La reparación y el reemplazo de piezas deben ser realizados por un técnico calificado.
- No se pare ni pise esta silla.
- No se siente en el borde delantero de la silla.
- No siente a más de una persona a la vez.
- No exceda la capacidad de carga máxima de 136,1 kg (300 libras).
- Esta unidad está diseñada para usarse únicamente dentro del peso máximo indicado. El uso con cargas superiores al peso máximo indicado puede provocar inestabilidad y posibles lesiones.
- El incumplimiento de estas advertencias podría provocar lesiones graves.

## **INFORMACION GENERAL, COMNSEJOS Y TRUCOS**

1. Lea las instrucciones de montaje antes de montar la unidad.
2. Para evitar daños, monte la unidad sobre una superficie resistente, nivelada y no abrasiva.
3. Mantenga todos los herrajes y piezas fuera del alcance de los niños.
4. Espere hasta que se completen todos los pasos antes de apretar completamente los pernos.
5. Asegúrese de que todos los pernos estén bien apretados antes de utilizar la unidad.
6. Verifique que todos los pernos, tornillos y perillas estén apretados al menos cada 3 meses o según sea necesario.

## **NOTA ESPECIAL**

Lea completamente las hojas de instrucciones antes del montaje. Examine todo el material de embalaje antes de desechar la caja. Retire las grapas restantes de la caja antes de desecharla. Retire todas las piezas de la caja y sepárelas en grupos como se indica en la lista de piezas. Asegúrese de que todas las piezas estén incluidas antes del montaje. No se recomienda el uso de herramientas eléctricas para completar el montaje.

## Lista de partes y material de ferretería

Por favor lea completamente las instrucciones y verifique que estén todas las partes y partes de ferretería antes de iniciar el ensamblado.

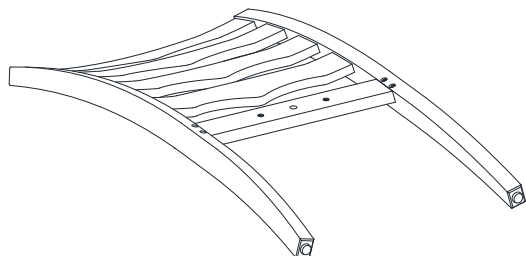

A- Respaldo de silla  
(Cant. 2)

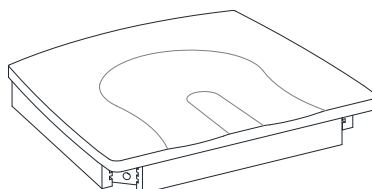

B- Asiento  
(Cant. 2)

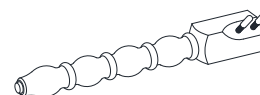

C- Pata frontal  
(Cant. 4)

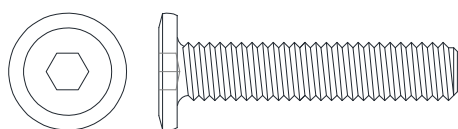

(1) Perno 5/16" x 38 mm  
(Cant. 4+1 extra)

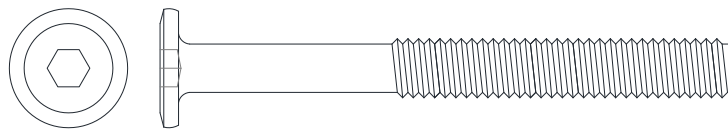

(2) Perno 5/16" x 75 mm  
(Cant. 8+1 extra)

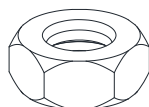

(3) Tuerca hexagonal  
(Cant. 8+1 extra)



(4) Arandela presión  
(Cant. 20+1 extra)

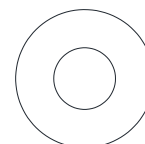

(5) Arandela plana  
(Cant. 20+1 extra)

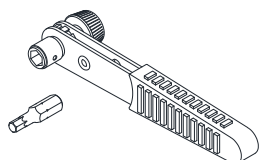

Llave de trinquete  
(Cant. 1)



Llave abierta  
(Cant. 1)



Bolígrafo de retoque (Cant. 1)  
(Not included for item # PW1425004710065)

Herramienta requerida: Llave abierta y llave de trinquete (proveidas).

## Instructivo de ensamble

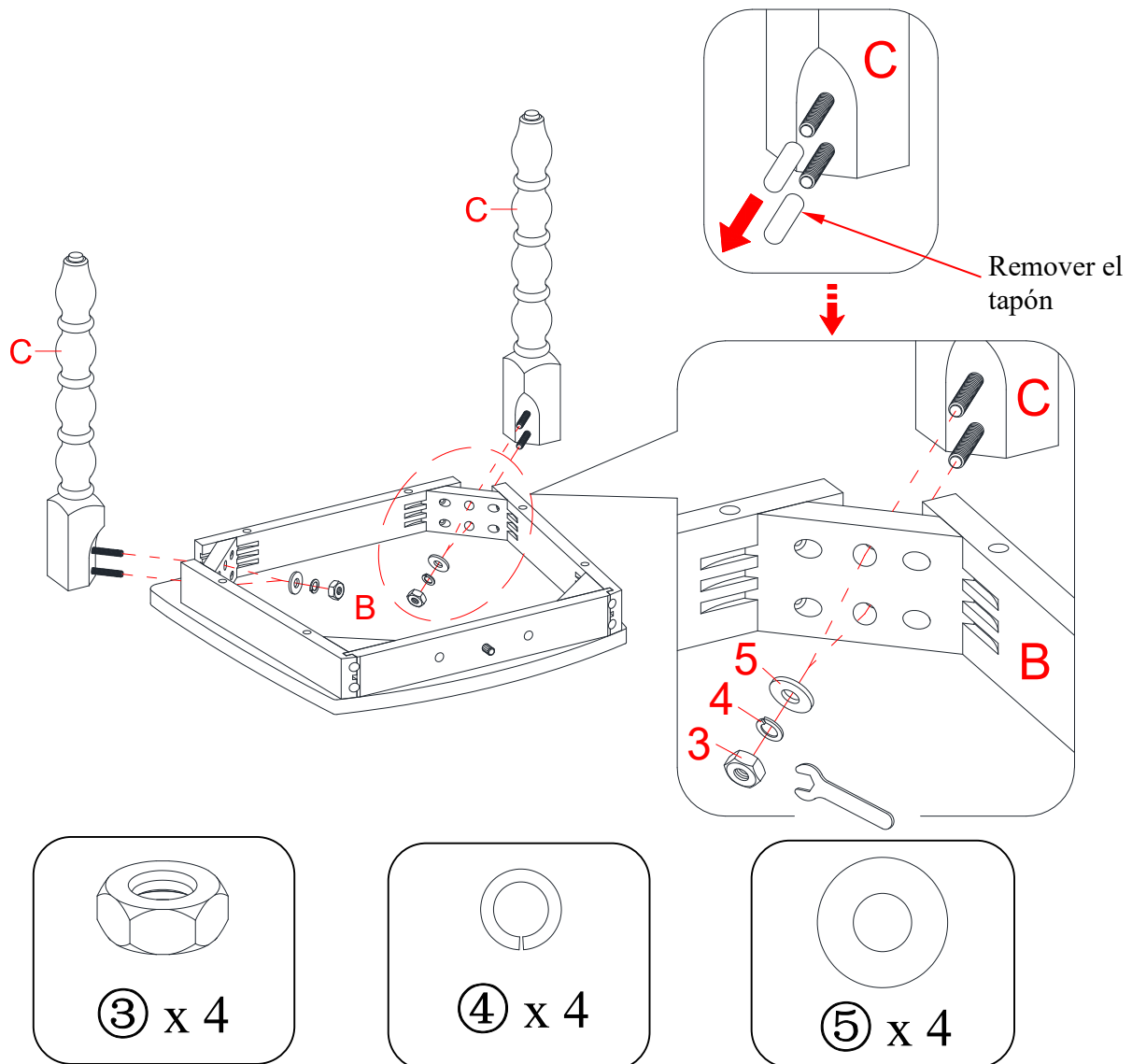

### **⚠ ADVERTENCIA**

NO apriete completamente los pernos o tuercas inicialmente hasta que todos los pernos o tuercas estén listos para ensamblar. Para evitar causar daños a la rosca, NO apriete demasiado las tuercas o los pernos

1. Desempaque la unidad y confirme que tiene todo el material de ferretería y las piezas necesarias enumeradas. Monte la unidad sobre un piso alfombrado o sobre una caja de cartón vacía para evitar rayones.
2. Coloque un asiento (B) boca abajo sobre una superficie nivelada y protectora.
3. Retire las tapas de plástico de los pernos de suspensión de las Patas frontales (C). Conecte 2 Patas frontales (C) a los bloques de las esquinas delanteras del Marco del Asiento (B) insertando los pernos de suspensión preinstalados a través de los orificios perforados en los bloques de las esquinas y coloque la Arandela Plana (5), la Arandela de presión (4) y Tuerca hexagonal (3) en cada perno colgante. Apriete las tuercas hexagonales con la llave abierta proporcionada.

**NOTA:** NO apriete completamente todas las tuercas hasta que la silla haya sido ajustada y todas las patas estén niveladas para que no se tambaleen. Una vez ajustado, regrese y apriete mientras se asegura de que la unidad permanezca nivelada.

## Instructivo de ensamble

El asiento apuntara hacia arriba cuando se ponga la unidad en forma vertical.

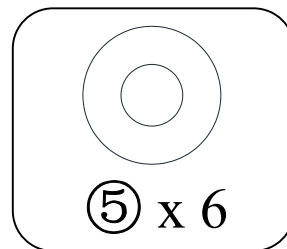
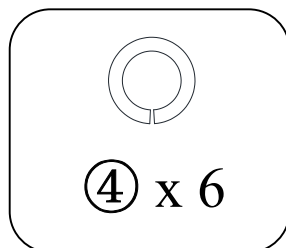
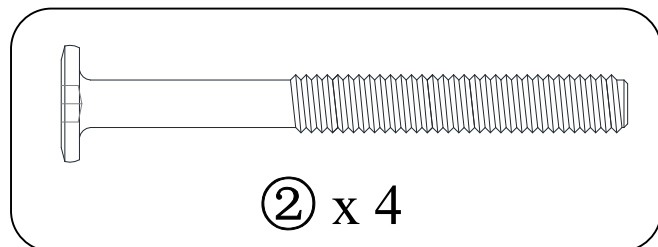
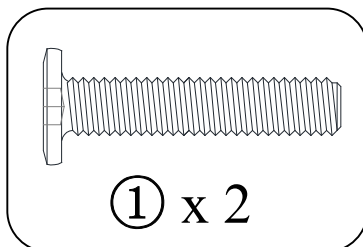
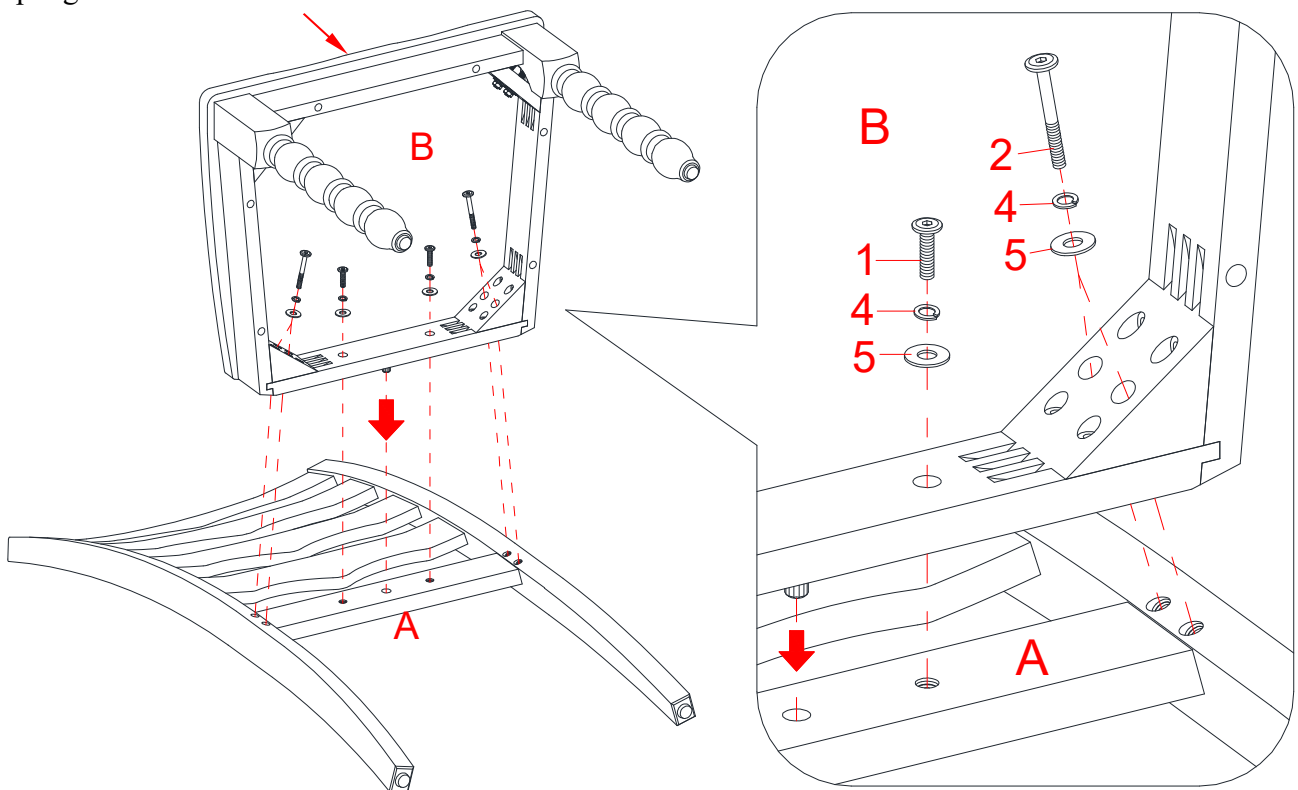

4. Conecte el marco del asiento (B) al respaldo de una silla (A) con la clavija del extremo completamente insertada. Asegúrese de que el asiento quede hacia arriba cuando la unidad esté en posición vertical. Inserte los pernos de 75 mm (2) con las arandelas de presión (4) y las arandelas planas (5) a través de los orificios perforados en el marco del asiento en los bloques de las esquinas traseras y apriételes sin apretar en los insertos roscados del respaldo de la silla (A).
5. Asegure el marco del asiento (B) al respaldo de la silla (A) insertando dos pernos de 38 mm (1) con las arandelas (4 y 5) a través de los orificios perforados en el riel trasero del marco del asiento. Apriete los pernos con la llave de trinquete proporcionada.

## Instructivo de ensamble

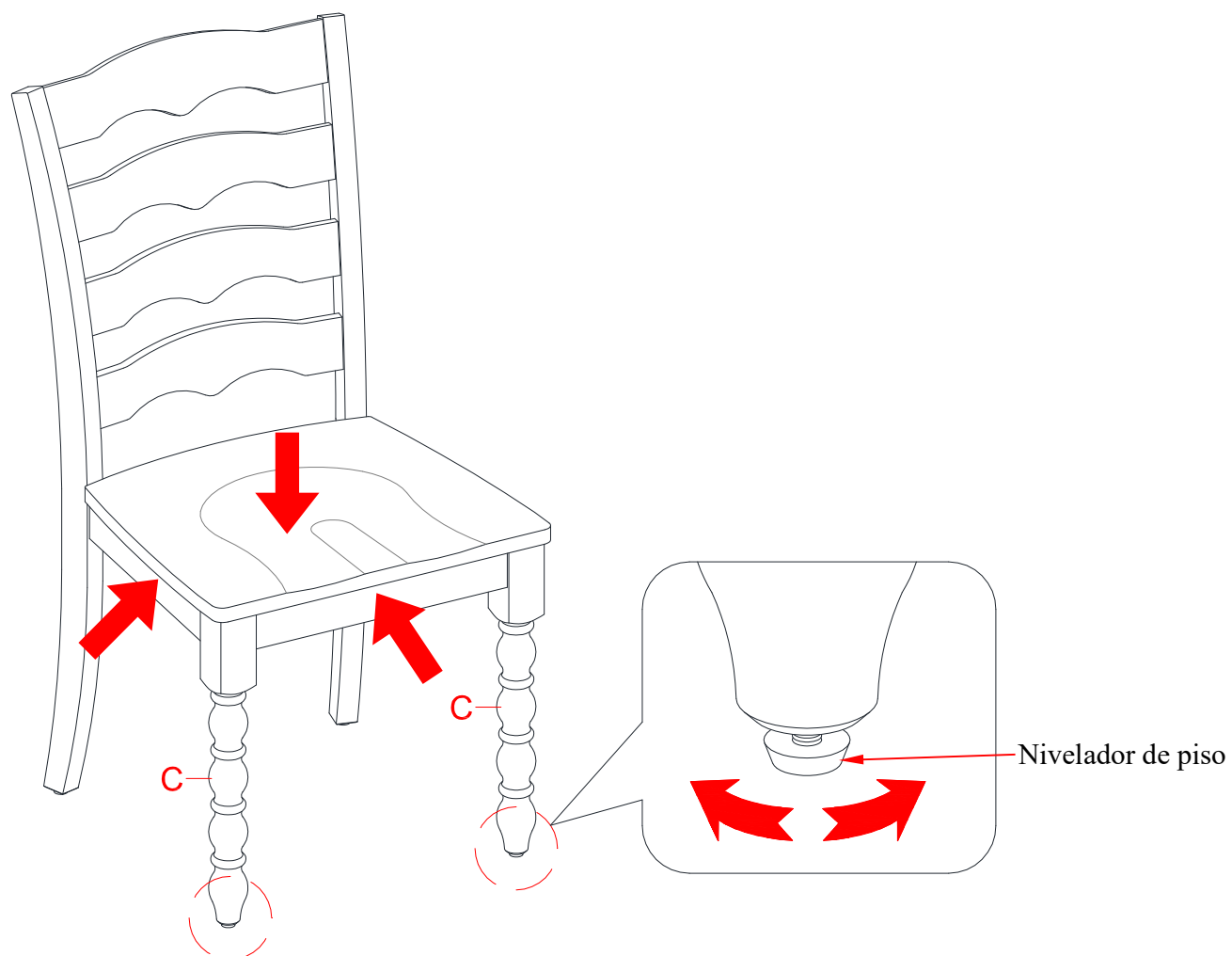

6. Coloque la silla ensamblada en posición vertical sobre un piso plano. Presione hacia abajo el asiento (B) y ajústelo para nivelar todas las piernas. Ahora, apriete firmemente todos los pernos y tuercas con la llave de trinquete y la llave abierta proporcionadas.
7. Repita el mismo proceso para montar la otra silla.

## **Mantenimiento y cuidados**

- Use una toalla suave y limpia para evitar daños y rayaduras.
- Uso de cera para pulir muebles no es necesario. Si desea usar cera, pruébela en un área que no sea visible para revisar su funcionamiento.
- Usar solventes de cualquier tipo puede dañar el acabado del mueble.
- Nunca use agua para limpiar la unidad, ya que le puede dañar el acabado.
- Siempre utilice protección debajo de vasos y floreros.
- Líquidos derramados deben limpiarse inmediatamente, con una toalla suave evitando tallar.
- Siempre utilizar protectores en caso de poner cosas calientes. El calor puede provocar una reacción química en el acabado y dañarlo
- Rayaduras o marcas de crayones o marcadores de tinta serán difíciles de retirar.
- En caso de que su unidad sea manchada durante el uso le recomendamos hablar a un profesional para que le ayude.
- Revisar los pernos periódicamente y apretar en caso necesario.

## **Más recomendaciones para el cuidado de su mueble**

Es mejor mantener la unidad en un área de clima controlado. Temperatura extrema y cambios de humedad pueden causar cambios como partes pandas, molduras que se contraigan o que la madera se raje. Es recomendable mantener la unidad lejos del sol directo ya que puede dañar el acabado.

Cuidados adecuados y limpieza pueden extender la vida útil de su unidad. Siga estas recomendaciones y mantendrá su mueble en buenas condiciones de uso por muchos años.

Esperamos que disfrute su mueble por muchos años.  
¡Gracias por su compra!

## **GARANTÍA DE CALIDAD**

Nosotros estamos seguros de que usted se encontrará feliz con la compra de este producto de Whalen Furniture.

Si este producto tiene algún defecto de ensamble o material, o si tiene alguna falla en uso normal, nosotros lo repararemos o lo re-emplazaremos hasta por un año a partir de la fecha de compra. Todo producto de Whalen Furniture es diseñado para alcanzar sus expectativas más altas. Nosotros le garantizamos que inmediatamente podrá ver el valor de nuestra mercancía de la más alta calidad.

Esta garantía le proporciona derechos legales específicos y tal vez tenga otros derechos que varían de estado a estado.

Whalen Furniture Manufacturing  
1578 Air Wing Road, San Diego, CA 92154, USA  
Servicio al cliente: 1-866-942-5362  
Hora estándar del Pacífico: 8:30 a.m. - 4:30 p.m., de Lunes a Viernes  
**[www.whalenstyle.com](http://www.whalenstyle.com)**

